

ОБЯЗАТЕЛЬНО : Соблюдайте требования обеспечения безопасности.

1. Рекомендуемые приспособления и инструмент



Рисунок : E5-P033C

[1] Съемник 2405-Т.

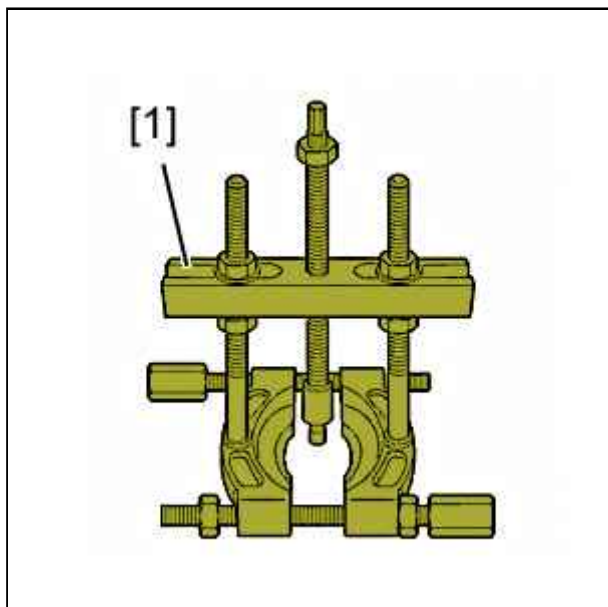

Рисунок : E5AP1RGC

[2] Болт 9501-Т.А.

[3] Упор съемника подшипников 9501-Т.В.

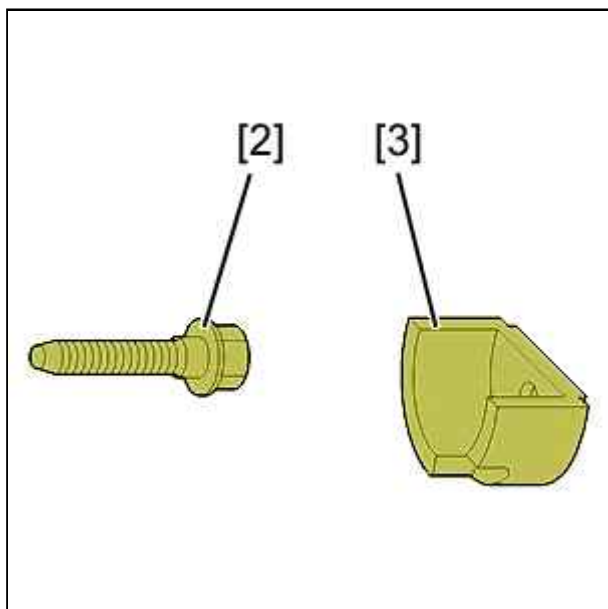

Рисунок : E5AP1RHC

- [4] Гайка 9501-Т.Д1.
- [5] Опорная шайба 9501-Т.Д2.
- [6] Съёмник 9501-Т.Д5.
- [7] Съёмник 9501-Т.Д4.
- [8] Упор для установки подшипников 9501-Т.Д3.

ВНИМАНИЕ : Необходимо смазывать резьбу съёмников перед каждым использованием.

2. Снятие

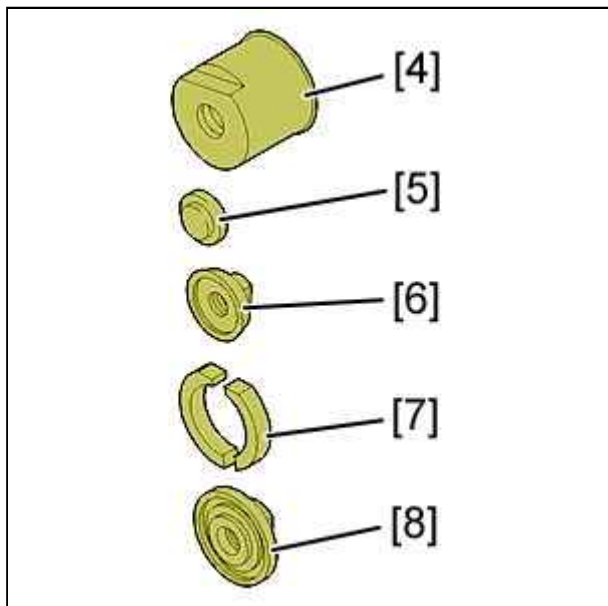
Снять поворотный кулак (см. соответствующую операцию).



Рисунок : В3BP14VC

Снимите стопорные кольца (1).

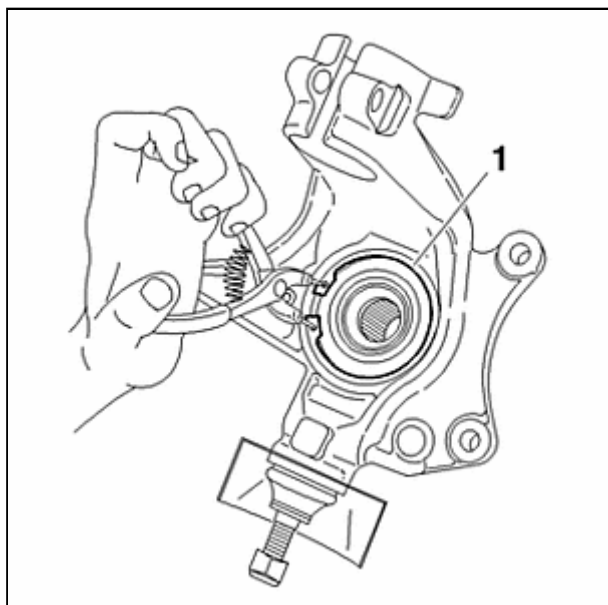

Рисунок : V3BP14WC

Закрепить переднюю ступицу в тисках.
Установить приспособление [5].

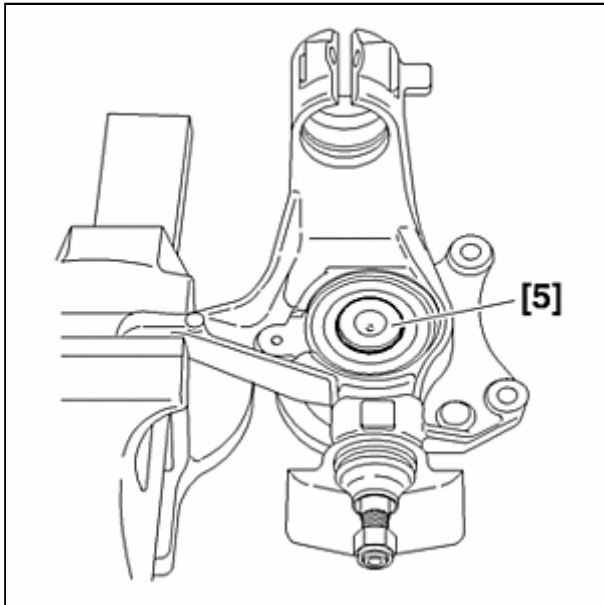

Рисунок : V3BP14XC

Установить :

- Приспособления [6]и [7]
- Приспособление [2]

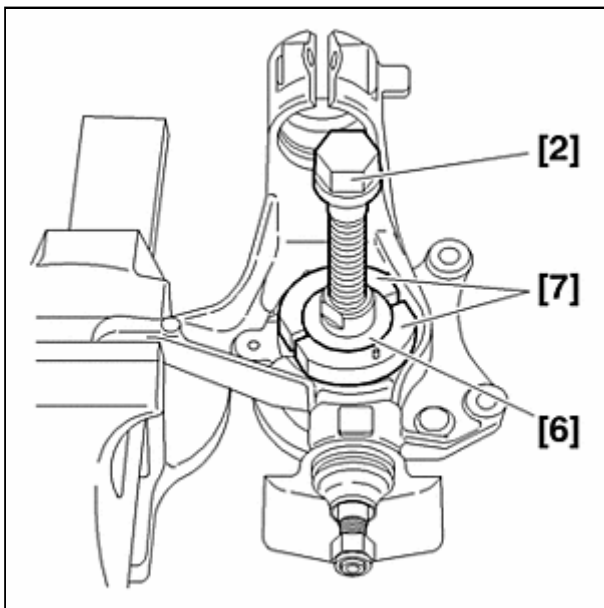

Рисунок : ВЗСР03VC

Выпрессовать ступицу с внутренним полукольцом подшипника (2).

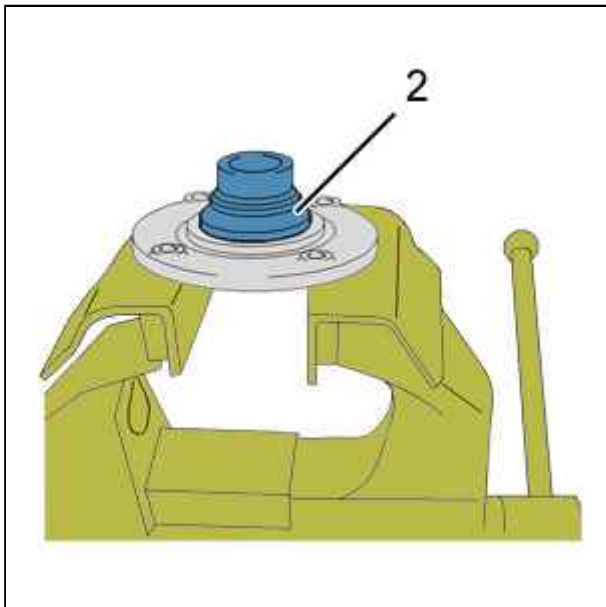

Рисунок : ВЗСР03WC

Установить два колёсных болта в ступицу, затем установить её в тиски.

Установить :

- Приспособление [5]
- Приспособление [1]

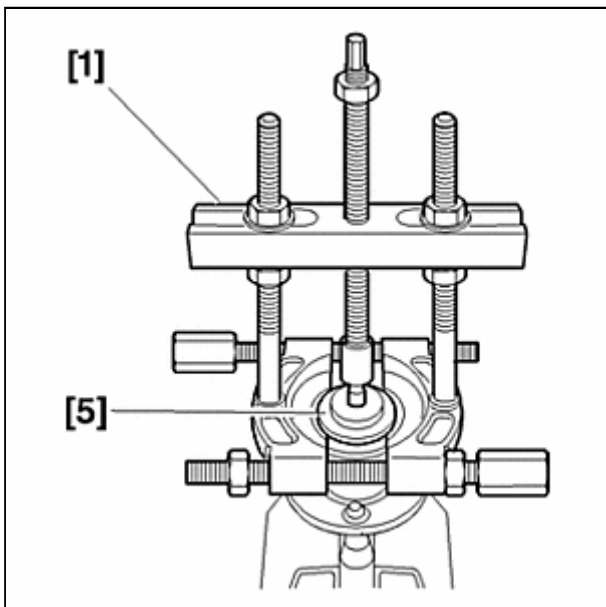
Снять внутреннюю обойму подшипника (2) с помощью съемника.



Рисунок : ВЗВР14ЗС

- Установить внутреннюю обойму подшипника (2) в ее гнездо.
- Установить приспособление [4] на сепаратор подшипника.
- Установить приспособление [3].
- Выньте подшипник с помощью пресса.

3. Установка

ОБЯЗАТЕЛЬНО : Используйте новые подшипник и стопорные кольца . Немного смажьте гнездо подшипника в корпусе поворотного кулака и самой ступицы. Детали должны быть чистыми и не иметь следов аномального износа или удара.

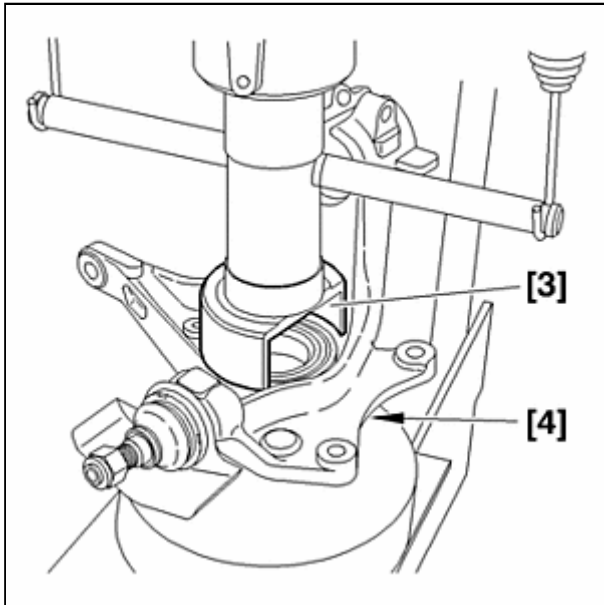

Рисунок : ВЗВР150С

" а " Поверхность подшипника с интегрированным магнитным кольцом.

ОБЯЗАТЕЛЬНО : Не кладите подшипник с интегрированным магнитным кольцом вблизи любого источника магнитного излучения или источника загрязнения металлическими опилками.

ВНИМАНИЕ : В ступице устанавливается подшипник со встроенной магнитной мишенью (48 полярных пар). Монтируйте с поверхностью " а " подшипника, расположенной со стороны приводного вала.

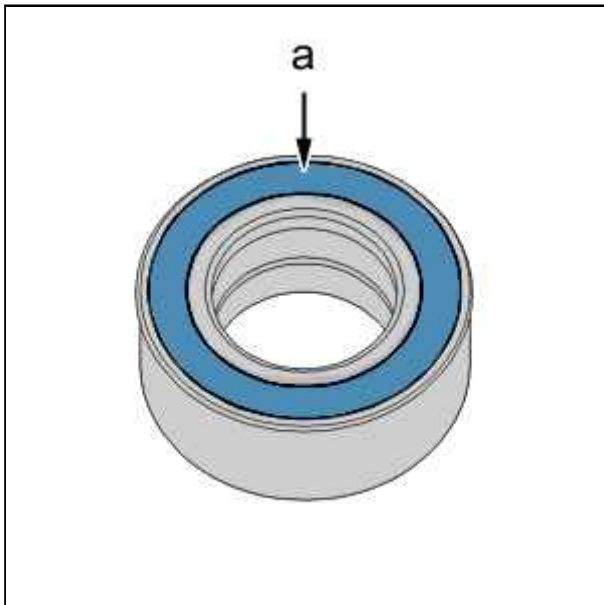

Рисунок : V3BP151C

Установить приспособление [8].
Установите подшипник до упора при помощи пресса.

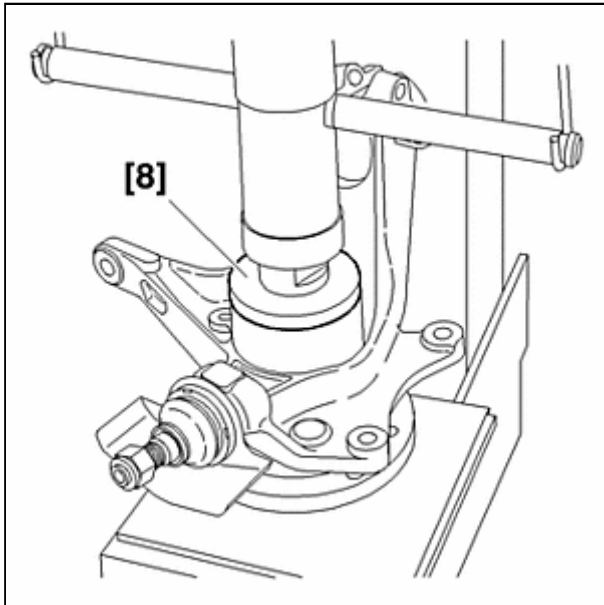

Рисунок : V3BP14VC

Установите новые стопорные кольца (1).

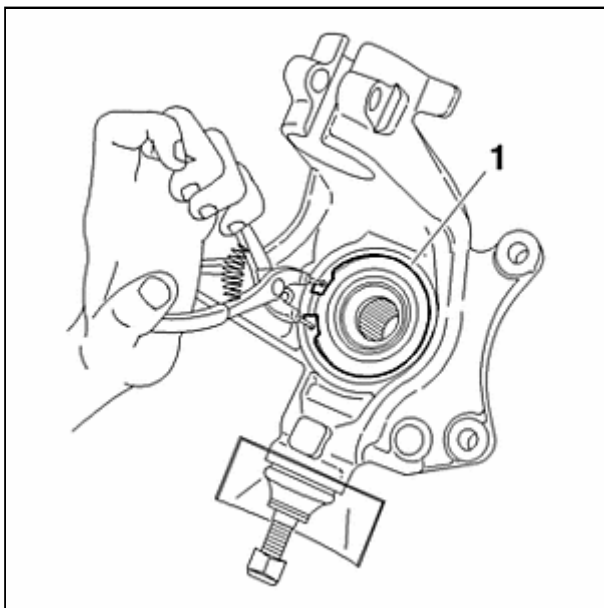

Рисунок : ВЗВР18UC

Проверить нормальное положение стопорного кольца (1).

ВНИМАНИЕ : Установить разрыв стопорного кольца по оси датчика колеса.

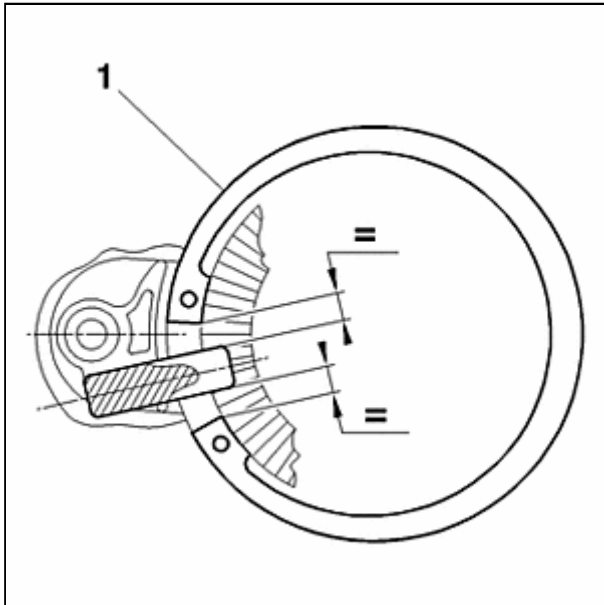
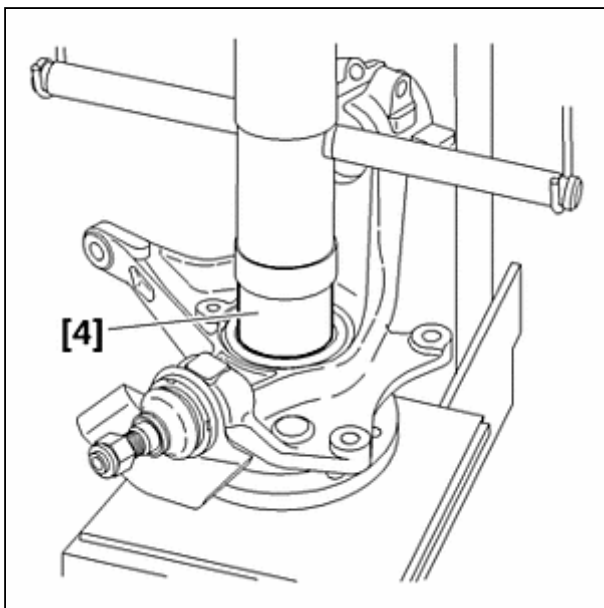

Рисунок : ВЗВР152С

Установить приспособление [4].

Установите :

- Ступицу до упора с помощью прессы
- Поворотный кулак на автомобиль (см. соответствующую операцию)