

# СНЯТИЕ - УСТАНОВКА НА МЕСТО : ГИДРОПНЕВМОАККУМУЛЯТОР

## АКТИВНАЯ ПОДВЕСКА С РУЧНОЙ РЕГУЛИРОВКОЙ

**ОБЯЗАТЕЛЬНО** : Соблюдайте требования обеспечения безопасности ⓘ .

### 1. Снятие

Отсоедините аккумуляторную батарею.

Слить : **Бачок с жидкостью LDS** ⓘ .

**ВНИМАНИЕ** : Слитая жидкость LDS не подлежит повторному использованию.



Рисунок : B1BM0VVD

Отвернуть гайки (1).

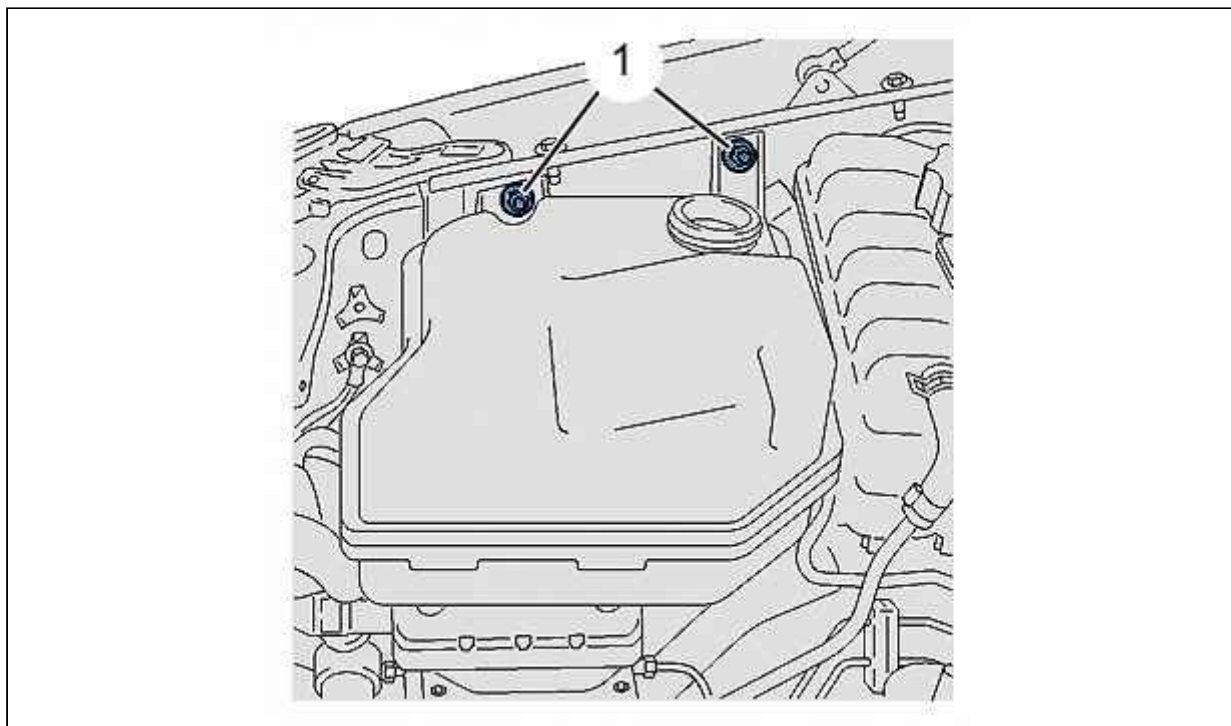

Рисунок : V3BM058D

Поверните набор бачок с жидкостью LDS.

Отсоедините :

- Шланг (2)
- Шланг (3)

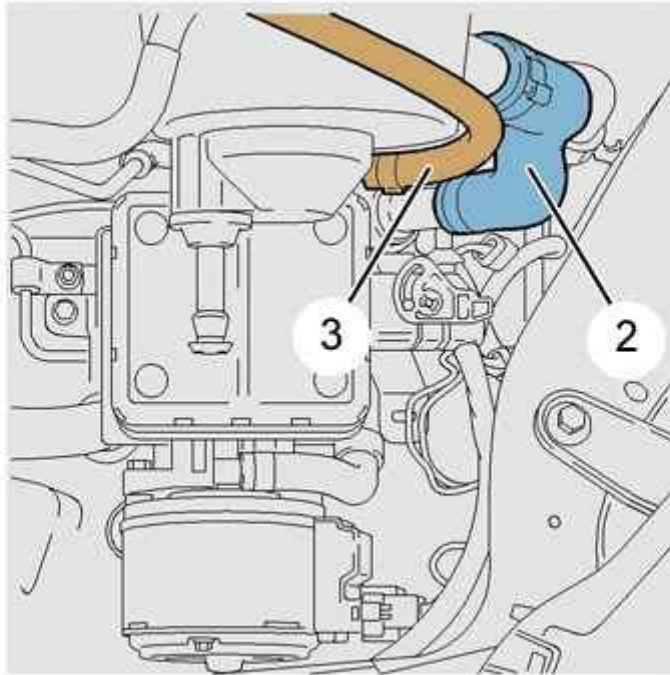
Снять : Бачок с жидкостью LDS .

## 2. Установка на место

**ВНИМАНИЕ** : Замените снятые быстросъемные хомуты новыми.

Представьте : Бачок с жидкостью LDS .

Подсоединить :

- Шланг (3)
- Шланг (2)

Установить на место гайки (1) ; Затяните моментом 0,5 дН.м.

**ВНИМАНИЕ** : Используйте жидкость LDS (Новый).

**Залить рабочую жидкость в гидроконтур усилителя рулевого управления и выпустить из него воздух**  .

Подключить аккумуляторную батарею.

**ВНИМАНИЕ** : Выполните операции, которые необходимо выполнить после снятия аккумуляторной батареи.