

Моменты затяжки : Подвеска двигателя и коробки передач

V1BB010UP0 Моменты затяжки : Подвеска двигателя и коробки передач

ПОСТОЯННЫЙ ПОЛНЫЙ ПРИВОД 4X4 И MMC ENGINE

1. Правой опоры двигателя



Рисунок : b1bm0ckd

Метка	Обозначение	Моменты затяжки
(1)	опора (На подрамнике)	$5 \pm 0,5$ дН.м
(2)	Крепление соединения	$6,6 \pm 0,7$ дН.м
(3)	Болт/гайка крепления опоры	$10 \pm 0,5$ дН.м
(4)	опора (На крышке газораспределительного механизма M8)	$2,3 \pm 0,3$ дН.м
(5)	опора (На крышке газораспределительного механизма M10)	$4,5 \pm 0,5$ дН.м

2. Опоры коробки передач

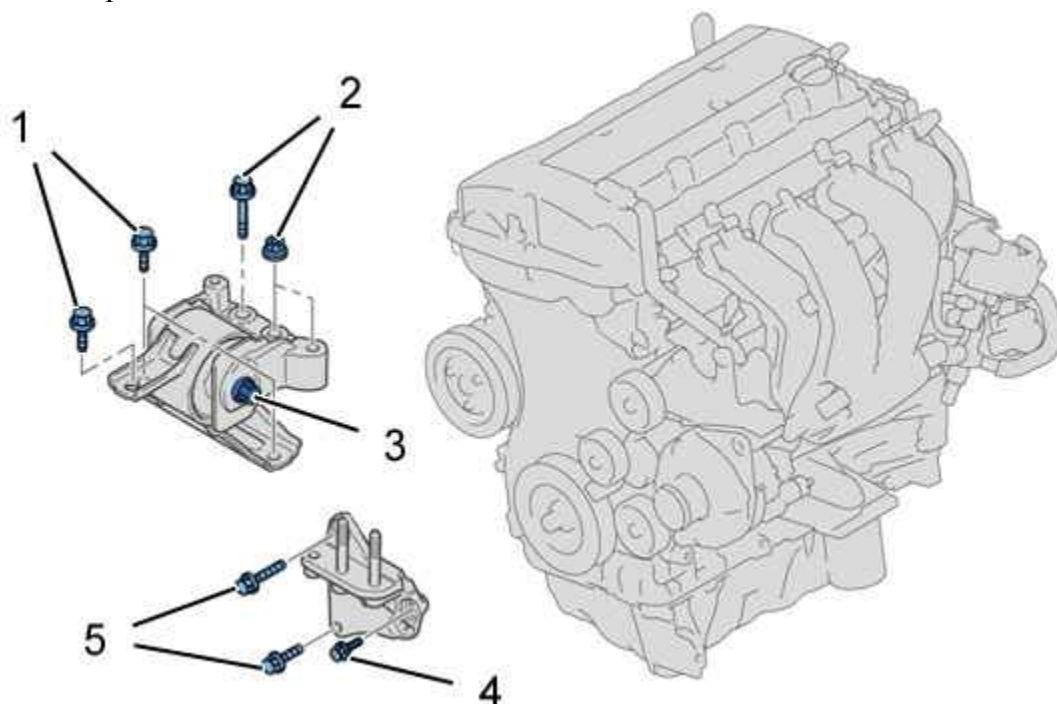

Рисунок : b1bm0cld

Метка	Обозначение	Моменты затяжки
(6)	опора (На подрамнике)	$5 \pm 0,5$ дН.м
(7)	Гайки крепления опоры (на коробке передач)	$4,7 \pm 0,7$ дН.м
(8)	Болт и гайка крепления опоры коробки передач	$9,5 \pm 0,1$ дН.м
(9)	опора : Активная опора(на коробке передач)	$9 \pm 0,1$ дН.м
(10)	Активная опора (На подрамнике)	$5 \pm 0,5$ дН.м
(11)	Болт и гайка крепления опоры коробки передач	$5,3 \pm 0,8$ дН.м

3. Поперечина опоры коробки передач

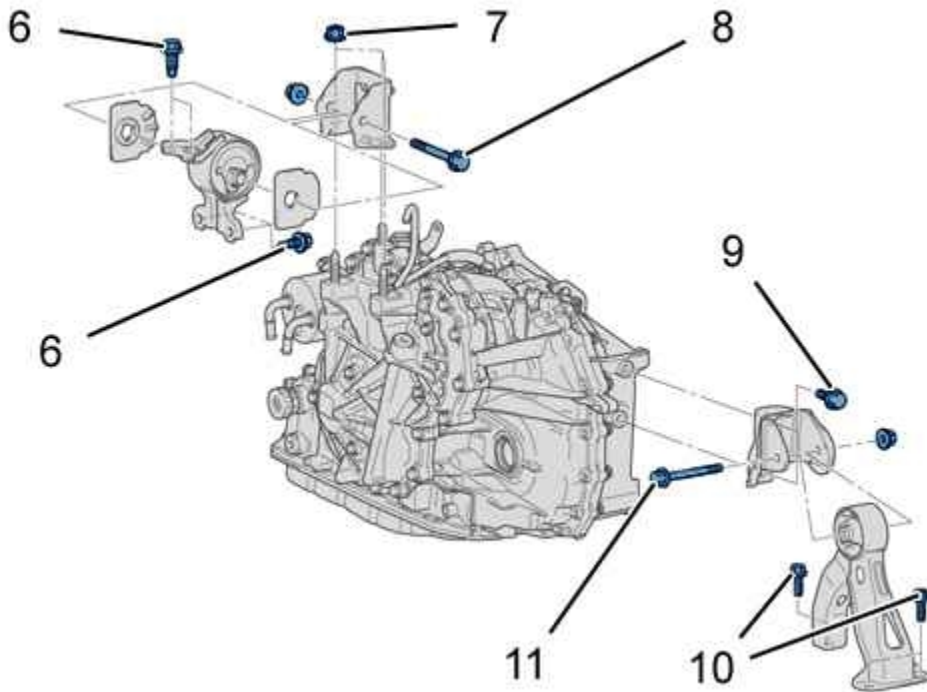
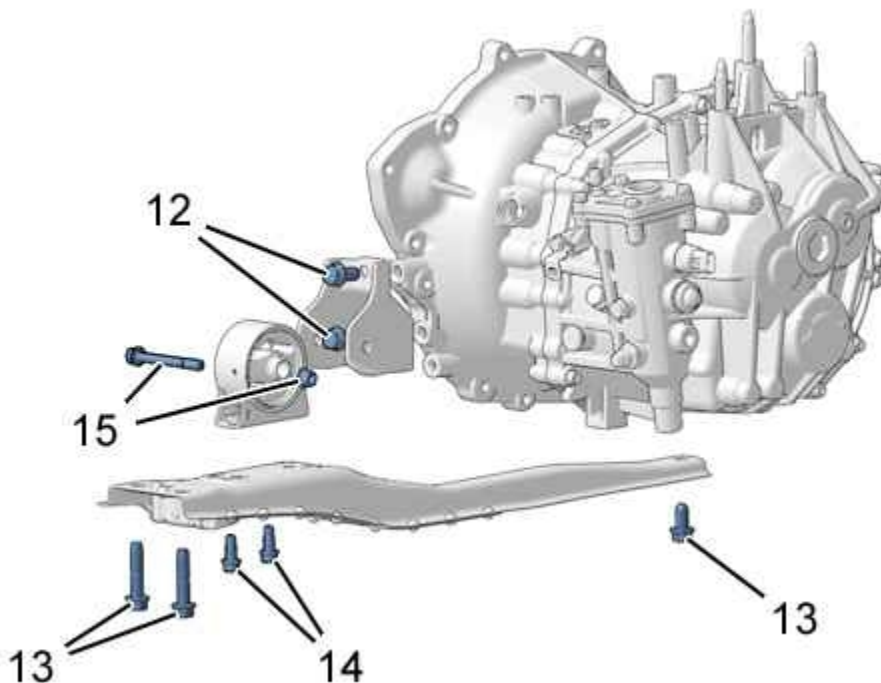

Рисунок : b2cm05ad

Метка	Обозначение	Моменты затяжки
(12)	опора (на коробке передач)	$9 \pm 0,1$ дН.м
(13)	болта : Крепление поперечины к кузову	$7 \pm 0,1$ дН.м
(14)	/[/]/ буфер (на поперечине)	$5 \pm 0,5$ дН.м
(15)	Болт и гайка крепления опоры коробки передач	$5,3 \pm 0,8$ дН.м