

СНЯТИЕ – УСТАНОВКА : ПЕРЕДНИЕ ТОРМОЗНЫЕ КОЛОДКИ (ПЕРЕДНИЕ ДИСКИ ДИАМЕТРОМ 340ММ)

ОБЯЗАТЕЛЬНО : Соблюдайте чистоту и правила безопасного выполнения работ  .

1. Инструменты

Зажим типа FACOM D60A.

2. Снятие

При заполнении бачка для тормозной жидкости до максимального уровня снять его фильтр и частично слить жидкость с помощью чистого шприца во избежание переполнения бачка.

Разблокируйте болты передних колес.

Поднимите и закрепите неподвижно автомобиль, вывесив передние колеса.

Снять :

- Болты передних колес
- Передние колеса



Рисунок : B3FG0YQD

Снять пружину (1).

ПРИМЕЧАНИЕ : Использование специальных щипцов между суппортом и пружиной облегчает ее снятие (в "а").

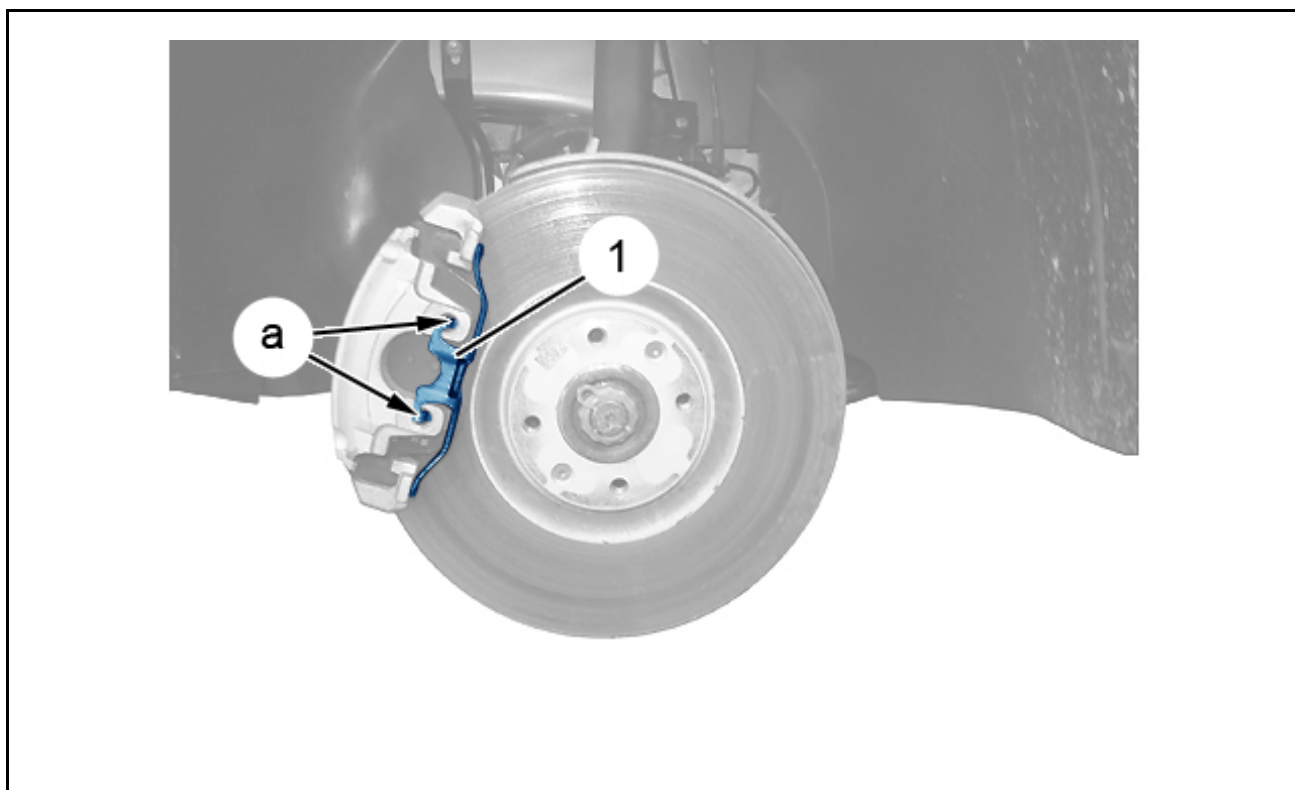

Рисунок : B3FG2FWD

ОБЯЗАТЕЛЬНО : Никогда не отсоединять тормозной шланг от кронштейна в "b". Опасность повреждения тормозного шланга.

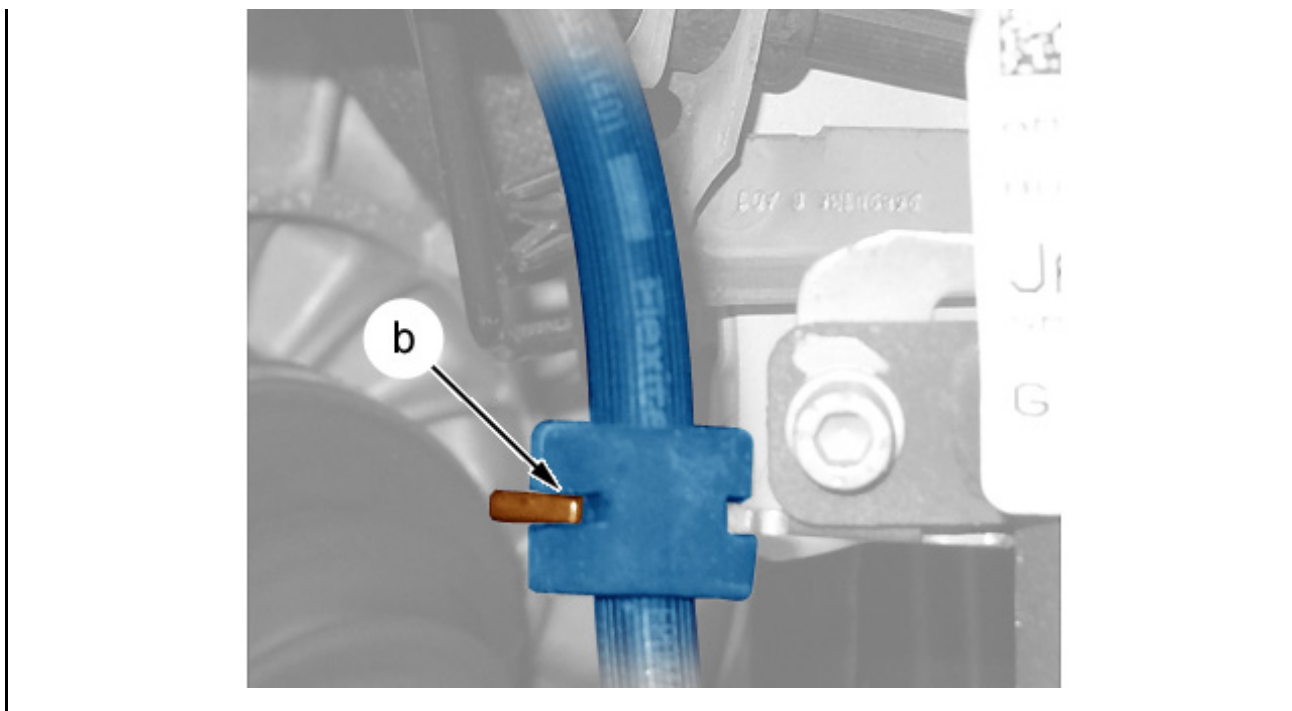

Рисунок : B3FG2FZD

Снять :

- Заглушки (в "c")
- болтов (2)

ОБЯЗАТЕЛЬНО : Следите за тем, чтобы не перекрутить тормозной шланг .

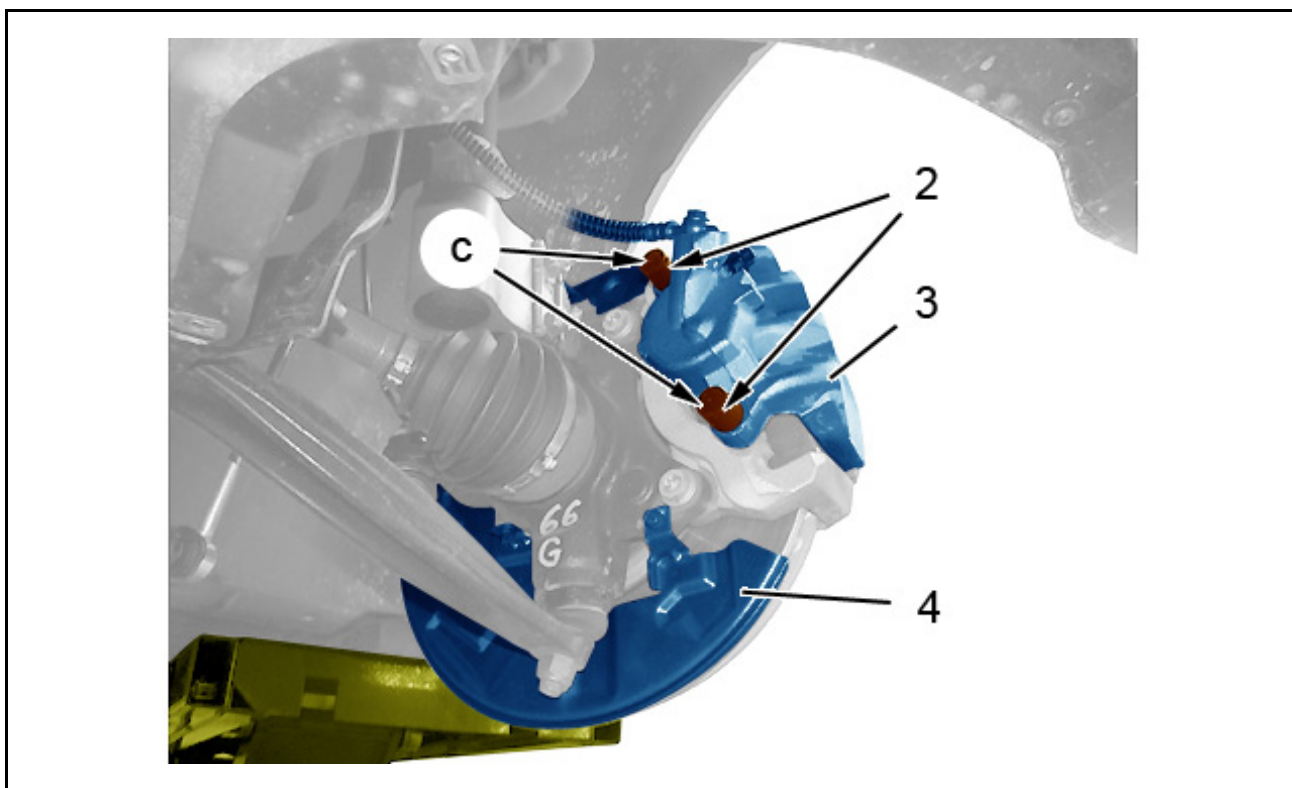
Отодвинуть и подвесить тормозной суппорт (3).

Вынуть тормозные колодки .

ПРИМЕЧАНИЕ : Тормозные колодки с внутренней стороны от колеса прилипли к поршню суппорта (3).

3. Очистка

ОБЯЗАТЕЛЬНО : Запрещено использовать сжатый воздух для очистки тормозных механизмов.

3.1. 1-я возможность

Очистить тормозной диск и суппорт (3) с помощью рекомендованного очистителя для тормозных механизмов.

Слить жидкость и просушить.

Вытрите бумажным полотенцем :

- Снять тормозной диск
- Тормозной суппорт (3)

3.2. 2-я возможность

Используйте установку для удаления пыли, сертифицированную изготовителем .

4. Проверка

Произведите визуальную проверку :

- Герметичность по периметру поршня тормозного суппорта
- Положение и состояние защитных кожухов
- Состояние защитного слоя (4) (Отсутствие резьбы или повреждение креплений)
- **Износ тормозных дисков** ⓘ

Замените неисправные детали.

ВНИМАНИЕ : Не допускается наличия никаких следов масла или смазки на накладках тормозных колодок.

5. Установка

ВНИМАНИЕ : Соблюдайте требуемые моменты затяжки.

Моменты затяжки :

- **Тормозная система** ⓘ
- **колеса** ⓘ

Полностью отвести поршень суппорта ; С помощью щипцов (Тип FACOM D60A).

ПРИМЕЧАНИЕ : Вставить прокладку между приспособлением и тормозной колодкой для максимального утапливания поршня в гнездо.

Следите за уровнем тормозной жидкости.

Установите :

- Новые тормозные колодки
- Тормозной суппорт (3)
- болтов (2)
- Заглушки (в "с")
- Пружина (1)

Проверить крепление пружины (1) (в "а").

Установите :

- Передние колеса
- Болты передних колес
- Автомобиль на его колеса

ОБЯЗАТЕЛЬНО : Мягко и постепенно нажимать на педаль тормоза несколько раз при работающем двигателе, перед тем как начать движение.

Проверьте уровень тормозной жидкости и при необходимости долейте ее.