

ОБЯЗАТЕЛЬНО : Соблюдайте чистоту и правила безопасного выполнения работ  .

1. Рекомендуемое оборудование









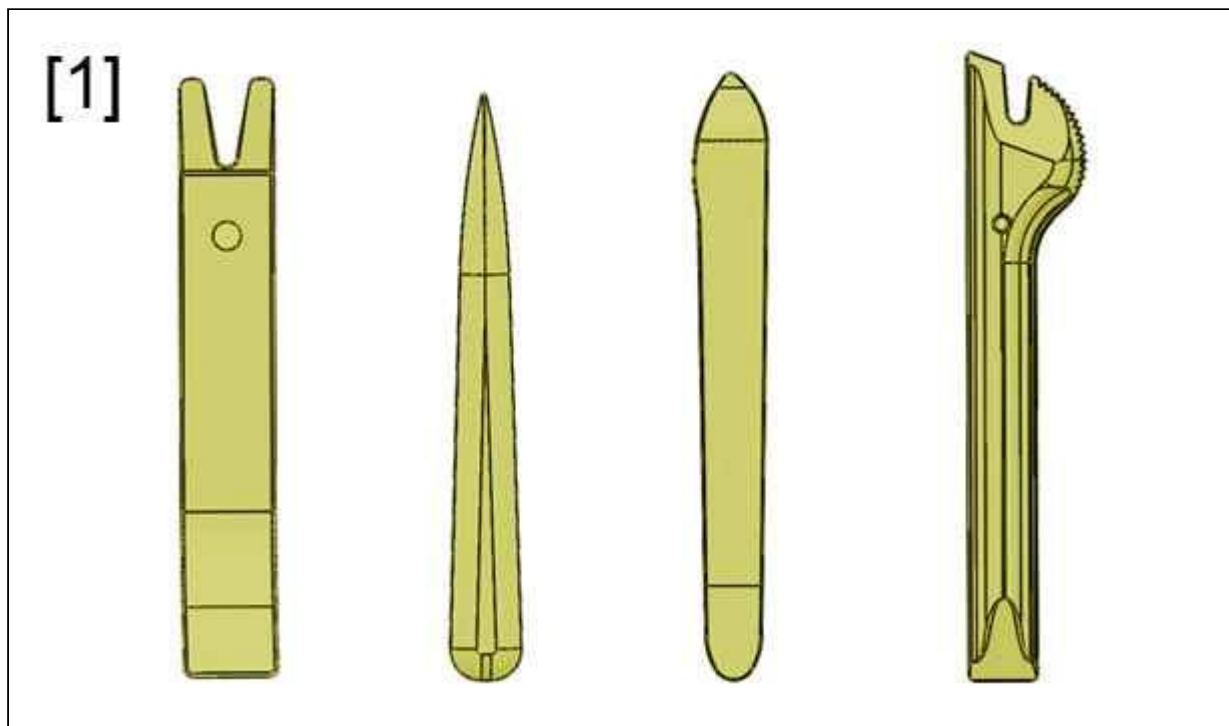

Рисунок : E5AP30WD

[1] Приспособления для снятия обшивки (-).1350-ZZ.

2. Предварительная операция

Отсоединить аккумуляторную батарею  .

Снять :

- Перчаточный ящик со стороны пассажира 
- Перчаточный ящик со стороны пассажира  (автомобили с правым рулевым управлением)
- Рулевую колонку 
- Рулевую колонку  (автомобили с правым рулевым управлением)
- Блок выключателей и заглушек приборной панели 
- Панель управления кондиционера 
- Датчик солнечного освещения 

Центральная консоль  .

3. Снятие

ПРИМЕЧАНИЕ : Операция производится одинаково при левом или правом рулевом управлении.



Рисунок : C5FM0N3D

Отсоединить : Левая боковая накладка панели управления (1) (в " а") ; С помощью приспособления [1].
 Снять : Левая боковая накладка панели управления (1).



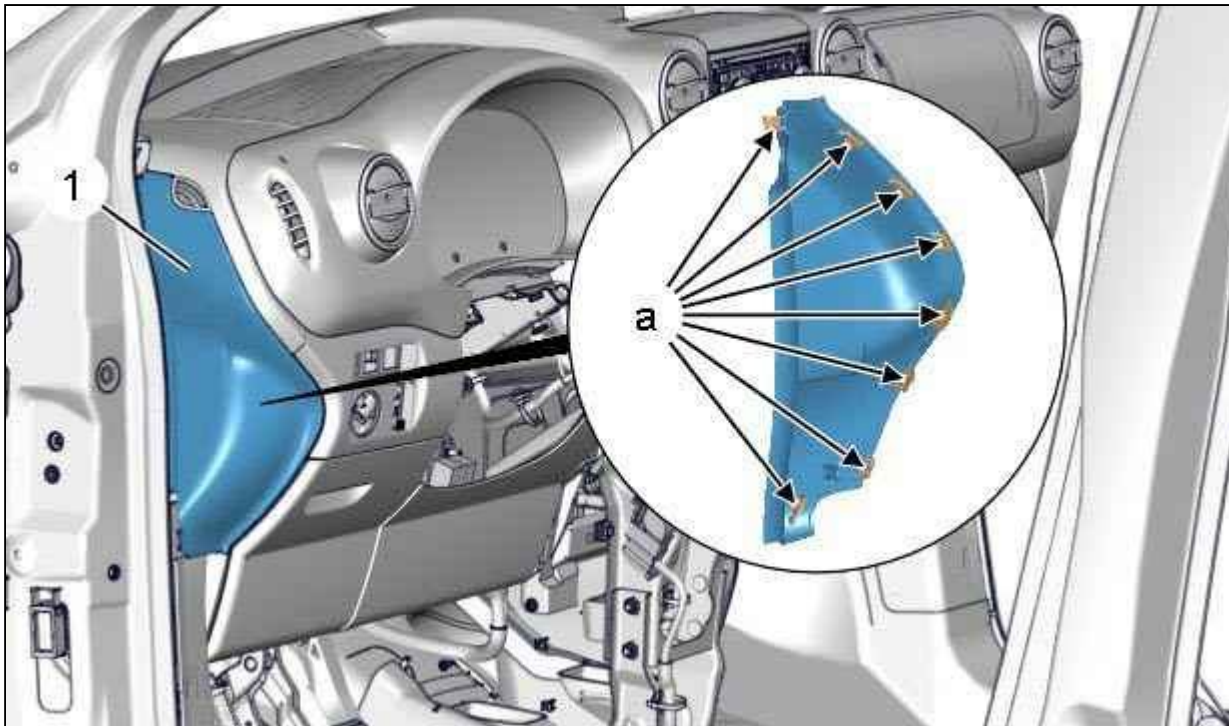

Рисунок : C5FM0N4D

Отсоединить : Боковую накладку приборной панели ((2)) (в " b") ; С помощью приспособления [1].
 Отделите : Боковую накладку приборной панели ((2)).
 Отсоединить : Разъем выключателя отключения подушки безопасности переднего пассажира .
 Снять : Боковую накладку приборной панели (2).
 Снять : **Панели отделки передней стойки**  .

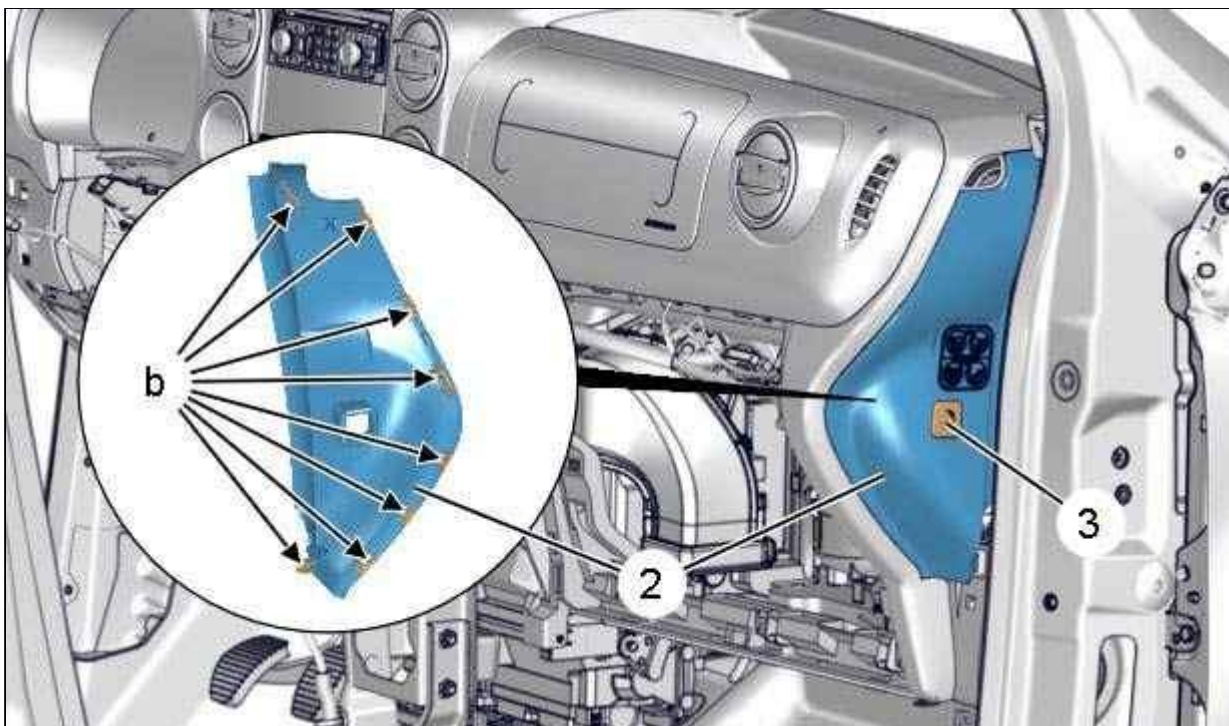

Рисунок : C5FM0N5D

Открыть крышку доступа к интеллектуальному коммутационному блоку (BSI) (6).

Снимите болт (4).

Отсоединить : Нижнюю отделку (5) приборной панели (в " c") ; С помощью приспособления [1].

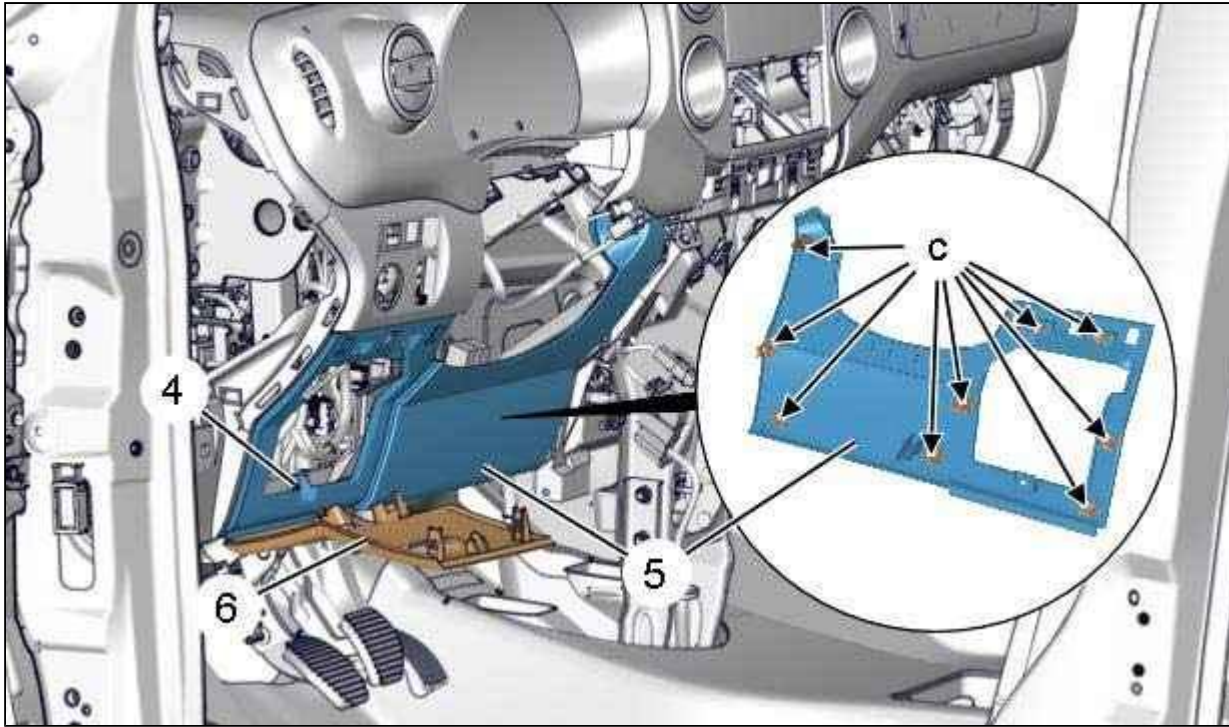
Снять : Нижнюю отделку (5) приборной панели.



Рисунок : C5FM0N6D

Отсоединить : Кабель антенны (7) (в " d").

Отделите : Кабель антенны (7).

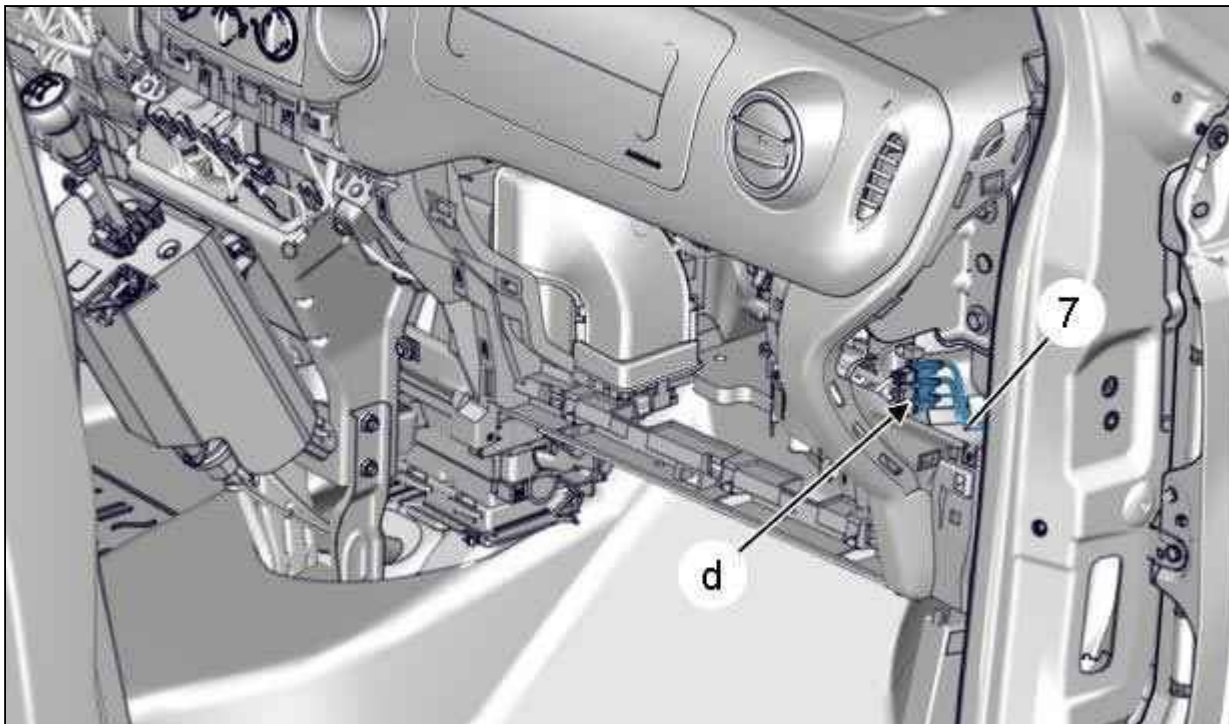

Рисунок : C5FM0N7D

Отсоедините разъем (в " g").

Отвернуть гайку (9).

Отсоединить : Жгут проводов (8) (в " f") ; С помощью приспособления [1].

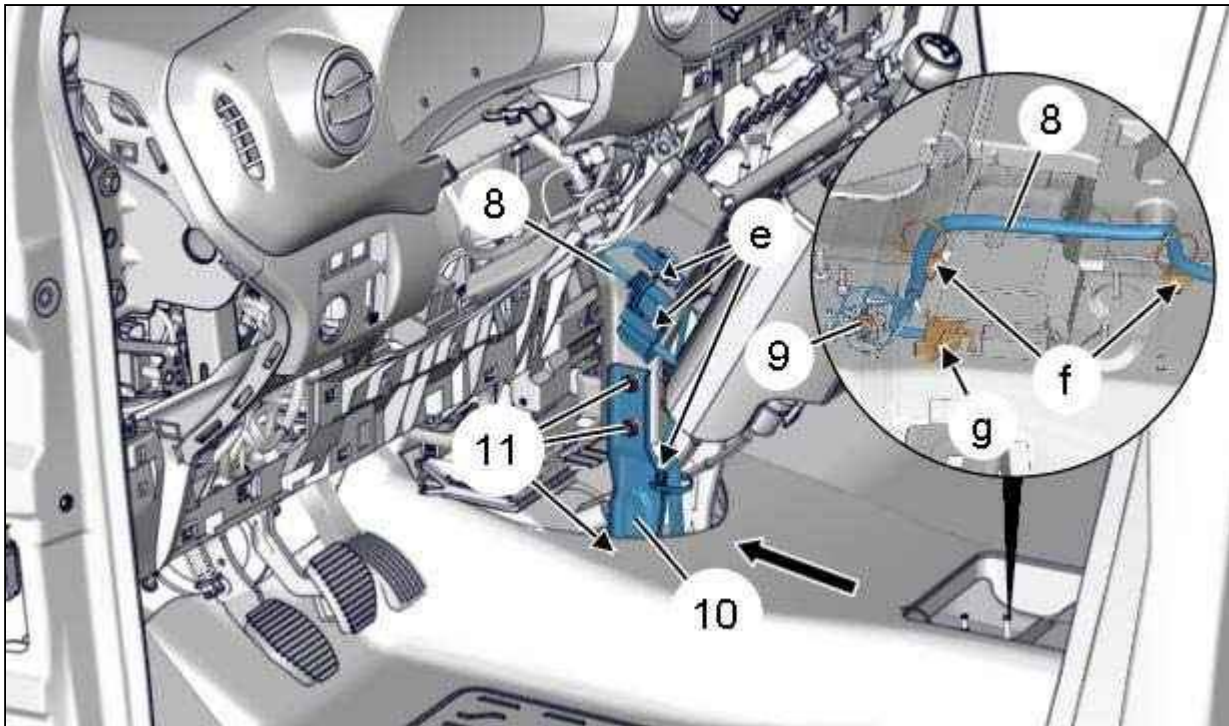
Отделить жгут проводов (8) (в соответствии со стрелкой).

Отсоединить : Жгут проводов (8) (в " e") ; С помощью приспособления [1].

Отделить жгут проводов (8).

Снять (Операция выполняется симметрично) :

- Гайки (11)
- Подпорка (10)



Рисунок : C5FM0N8D

Снимите болты (12) опоры рычага селектора коробки передач (13).

Отделите : Опору рычага переключения передач (13) (в соответствии со стрелкой).

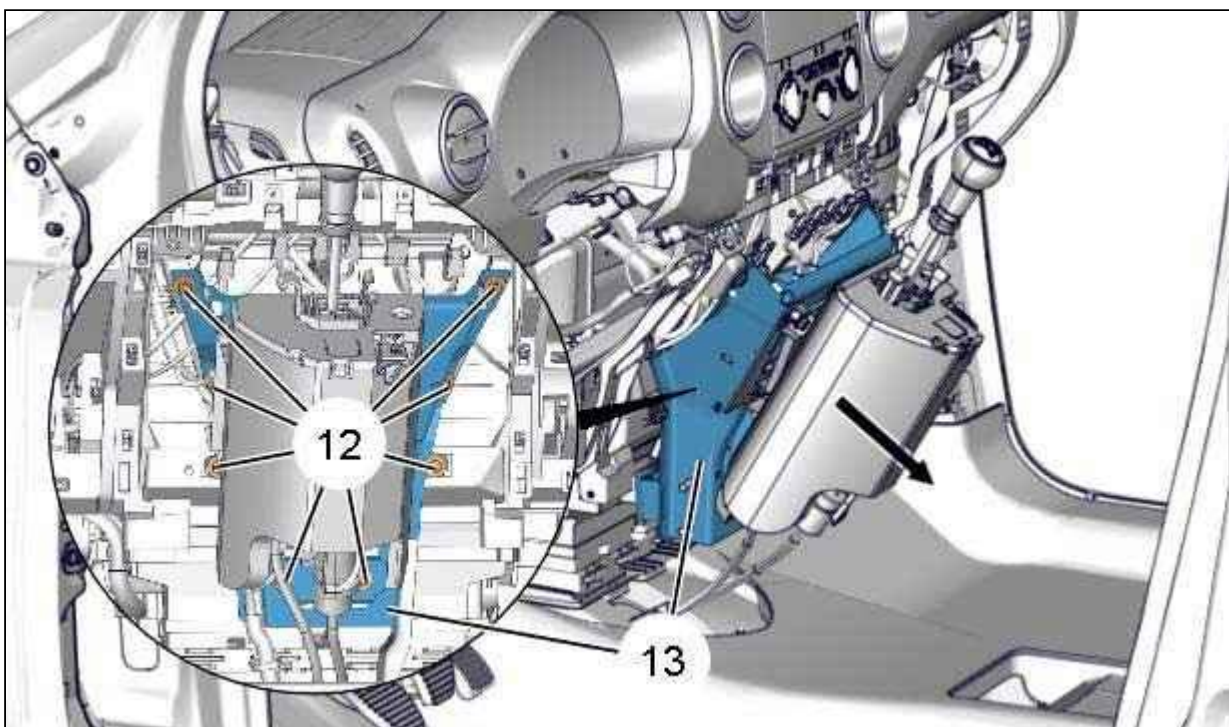

Рисунок : C5FM0N9D

Открыть крышку отделения для мелкого багажа (Водитель) (14).
 Отсоединить крышку (15) ; С помощью приспособления [1].

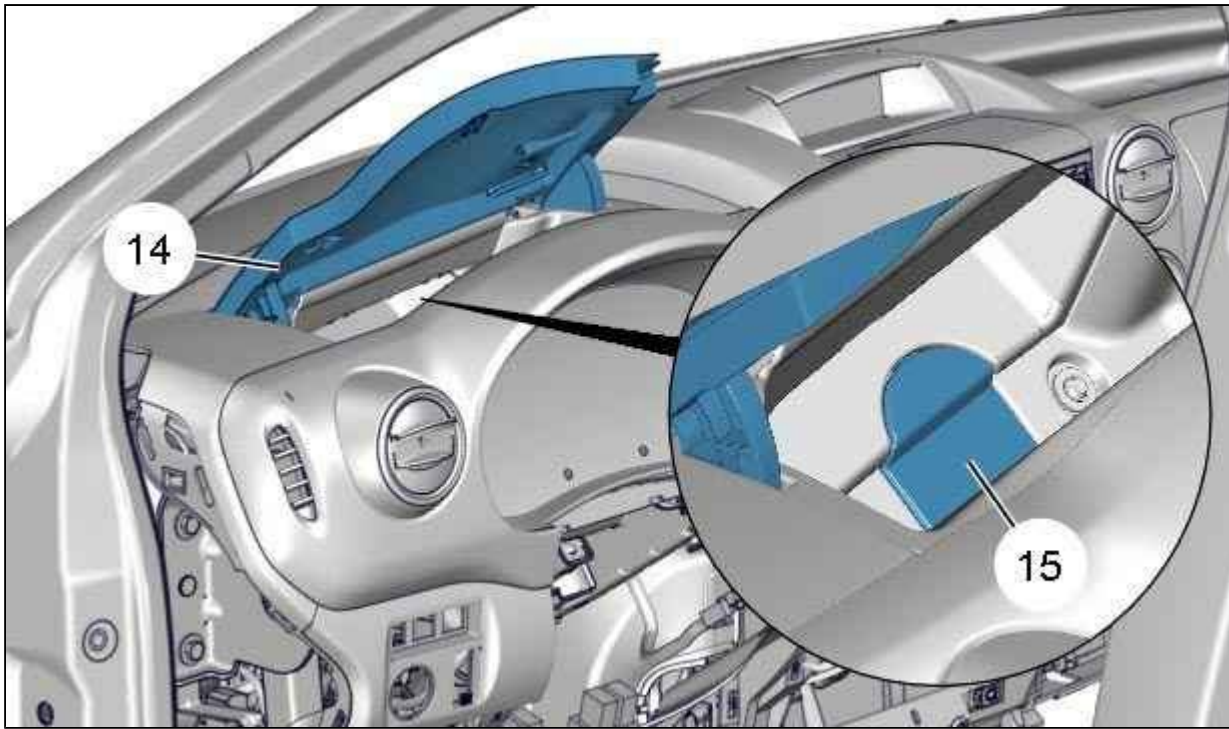

Рисунок : C5FM0NAD

Разъединить разъемы (в "h") интеллектуального коммутационного блока (BSI)(16).
 Отсоединить - Освободить электрический разъем (в "j").

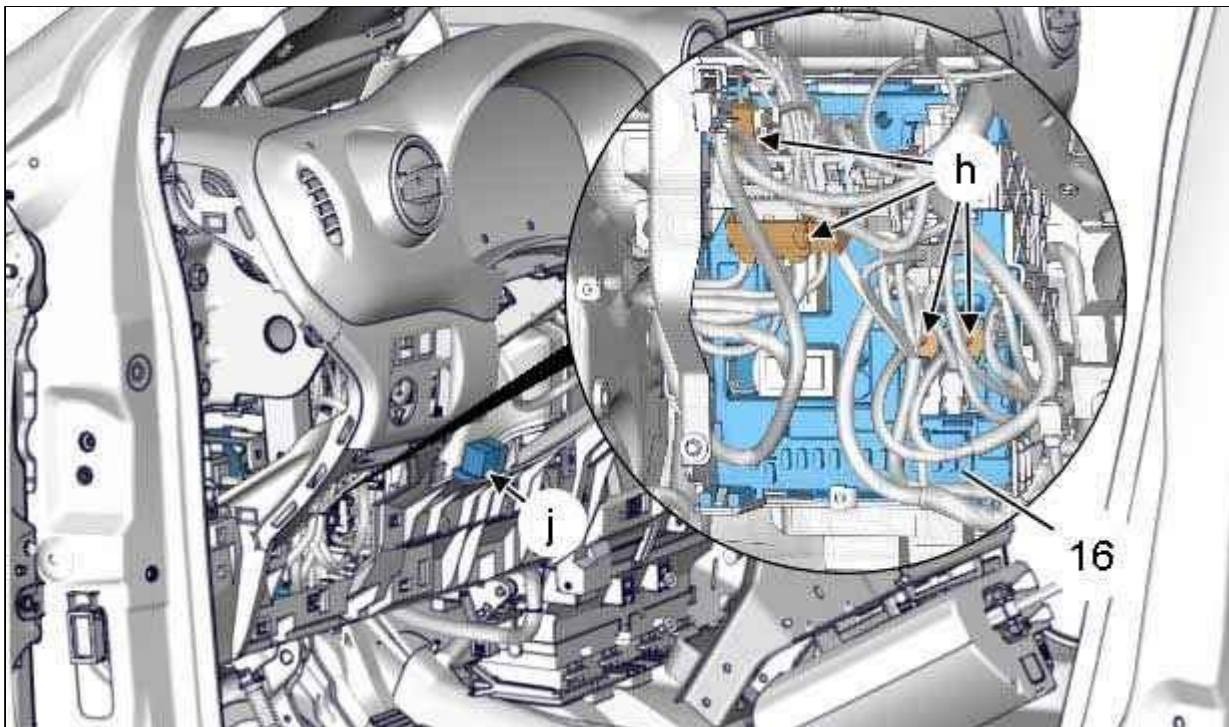

Рисунок : C5FM0NBD

Снять :

- Болт (17)
- болт (18), (19)
- болт (21) (Операция выполняется симметрично)

Освободить приборную панель (20).

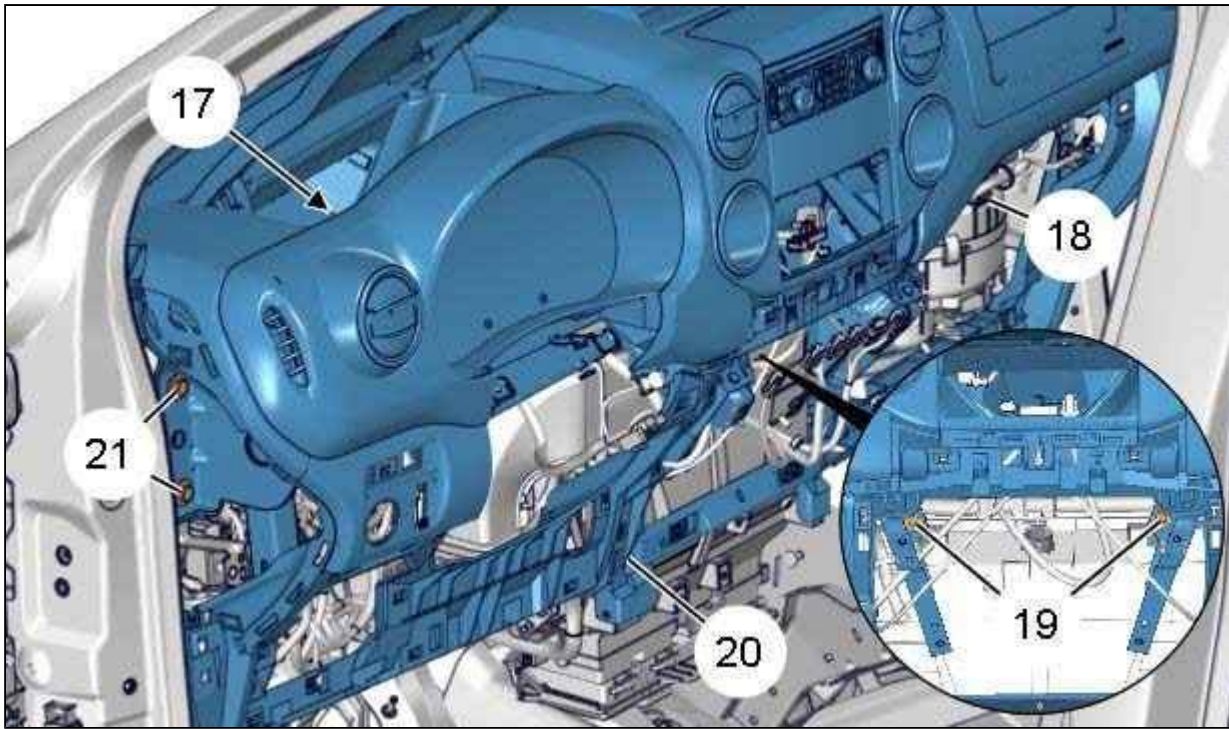

Рисунок : C5FM0NCD

ПРИМЕЧАНИЕ : Следующую операцию должны выполнять 2 механика.

Освободить приборную панель (20) (как показано стрелкой "к") (Соблюдая осторожность) .

ВНИМАНИЕ : Снять приборную панель и аккуратно расположить ее на столе ; Разместить на защитной пленке.

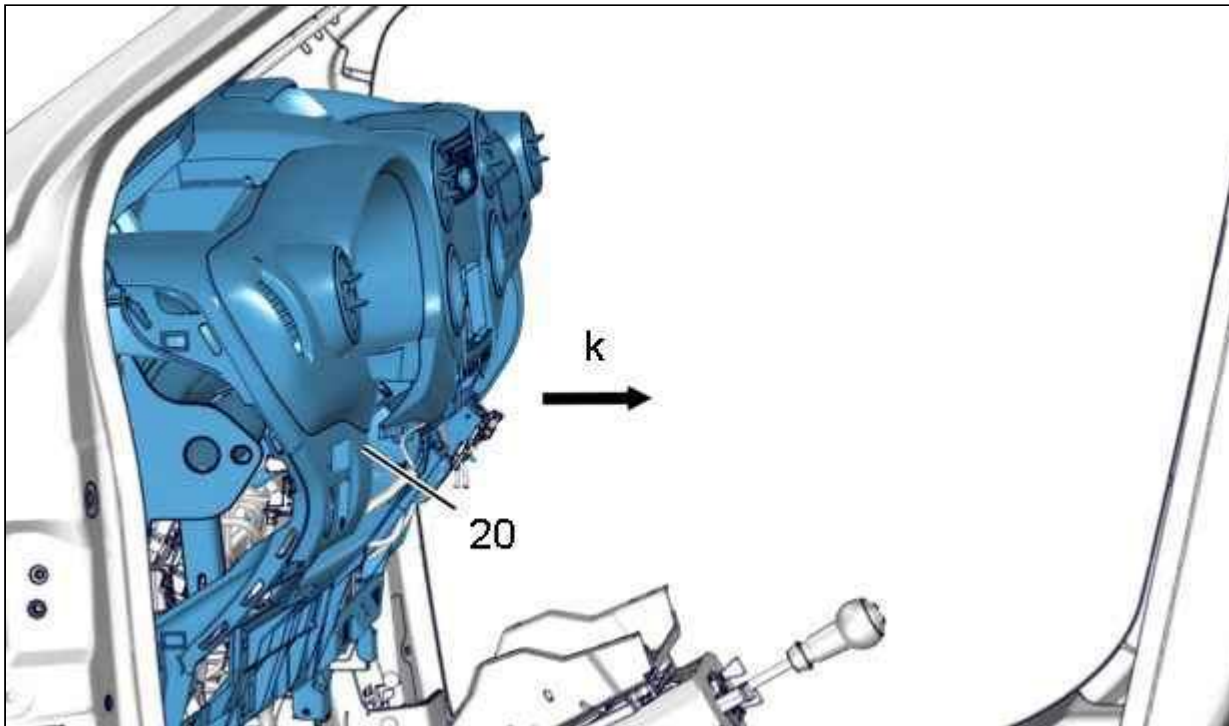
Снимите приборную панель (20) через дверь водителя (Соблюдая осторожность).

4. Установка

ВНИМАНИЕ : Обязательно заменять неисправные крепления.

Установка производится выполнением операций по снятию в обратном порядке.

Затяните :

- гаек (11) моментом $2 \pm 0,4$ дН.м
- болтов (12) моментом $2 \pm 0,4$ дН.м
- Болт (17) моментом $2 \pm 0,5$ дН.м
- болтов (18), (19) моментом $1,1 \pm 0,6$ дН.м
- болтов (21) моментом $2 \pm 0,5$ дН.м

Подсоедините обратно аккумуляторную батарею.

Проверьте функционирование электрооборудования.

Провести ходовое испытание.