

СНЯТИЕ - УСТАНОВКА : РУЛЕВАЯ КОЛОНКА

ОБЯЗАТЕЛЬНО : Соблюдайте чистоту и правила безопасного выполнения работ 

1. Обязательная замена деталей

Обозначение	Количество
Болт (Рулевая колонка / Стержень клапана)	1
Гайка (Рулевая колонка / Стержень клапана)	1

2. Снятие

Отсоединить сервисную аккумуляторную батарею.





Рисунок : C5FP0HGD

Снять нижнюю левую накладку (1).

Отсоединить верхний (2) и нижний (3) кожану рулевой колонки.

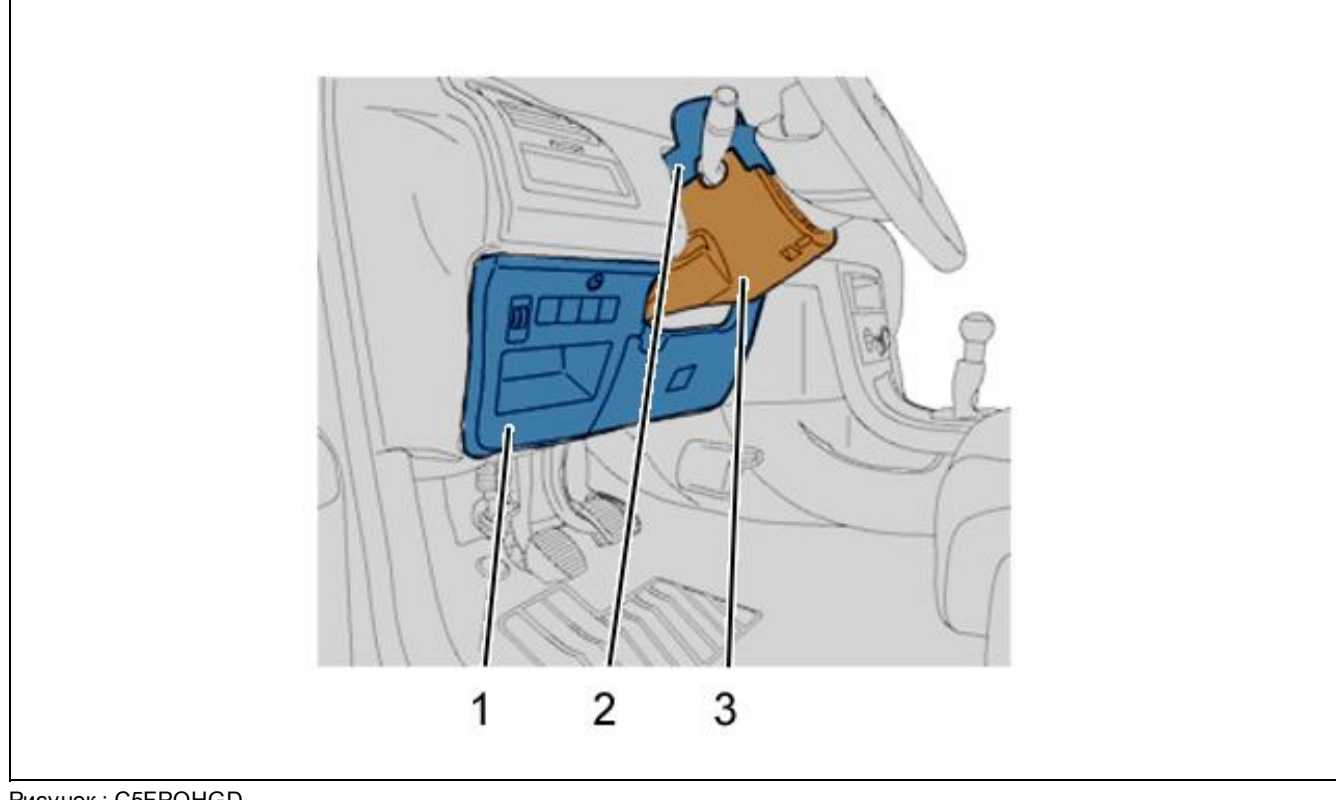
Снять :

- Нижний кожух (3) рулевой колонки
- **Подушку безопасности водителя** 
- **Рулевое колесо с пультом управления** 



Рисунок : C5FP0HFD

Снять :

- Датчик угла отклонения рулевого колеса (7)
- болтов (6)
- Подрулевой переключатель (4)
- Замка рулевого механизма (5)

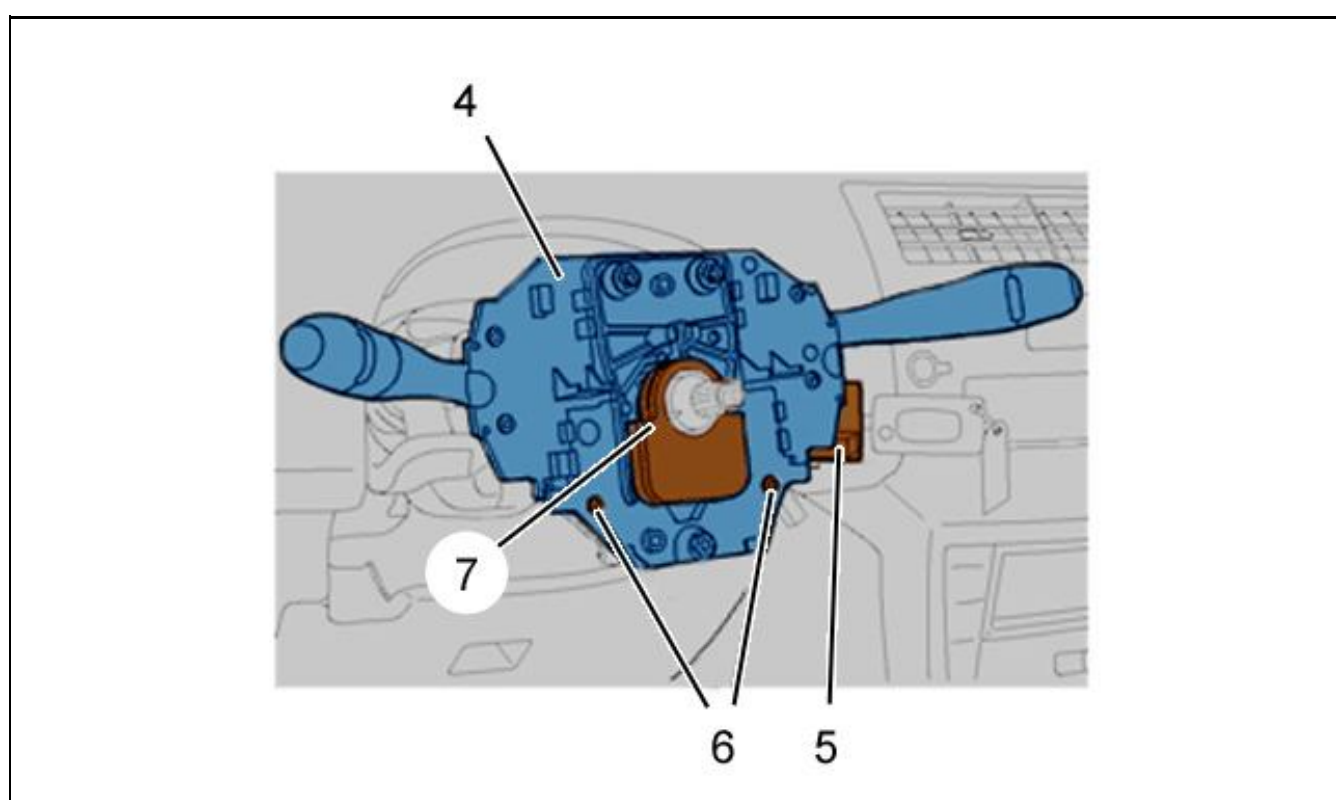

Рисунок : В3ЕР16AD

Снять :

- Болт (11)
- Гайки (10)
- Гайки (9)
- Рулевую колонку (8)

3. Установка

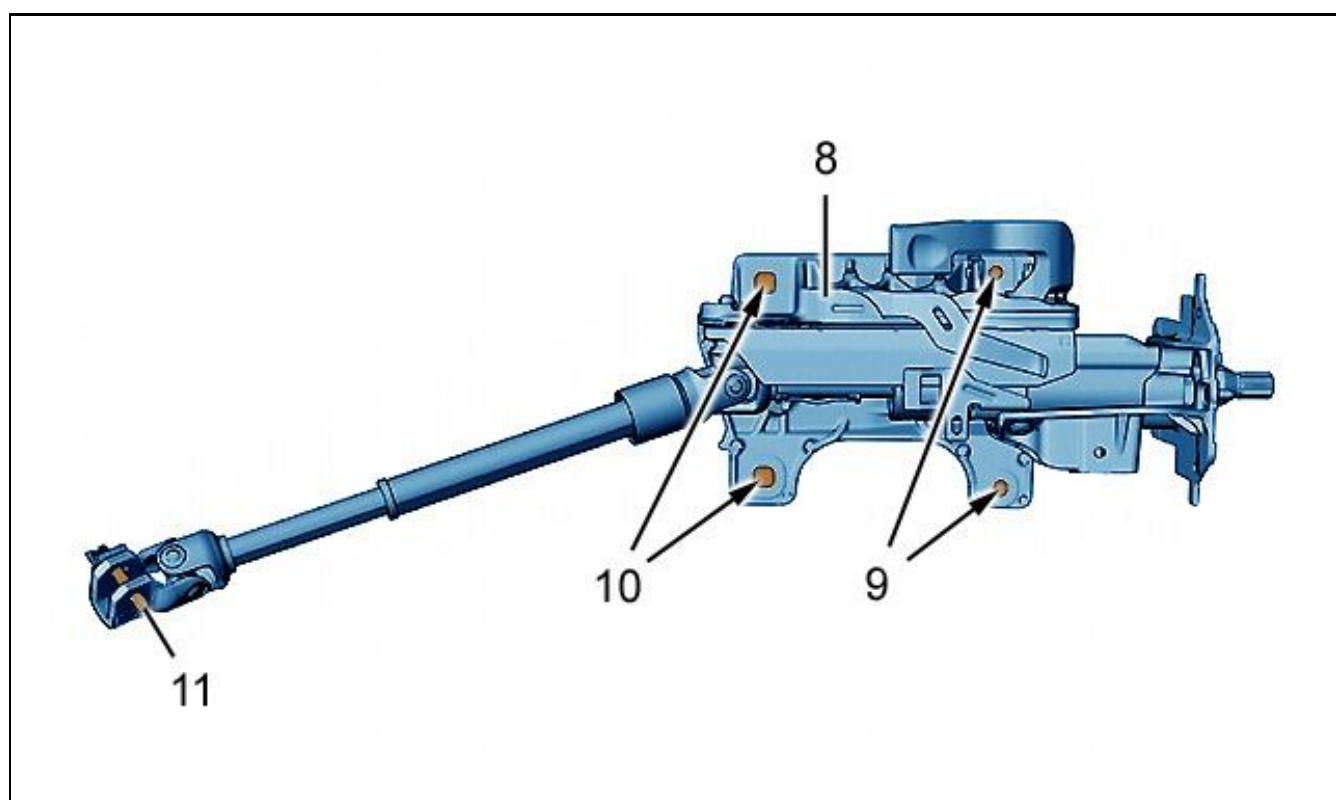
ВНИМАНИЕ : Соблюдайте требуемые моменты затяжки 

Установите :

- Рулевую колонку (8)
- Гайки (9)
- Гайки (10)
- Болт (11)



Рисунок : C5FP0HND



ВНИМАНИЕ : Убедиться в отсутствии контакта между поверхностью "a" и контактной подкладкой "b" рулевой колонки.

Установите :

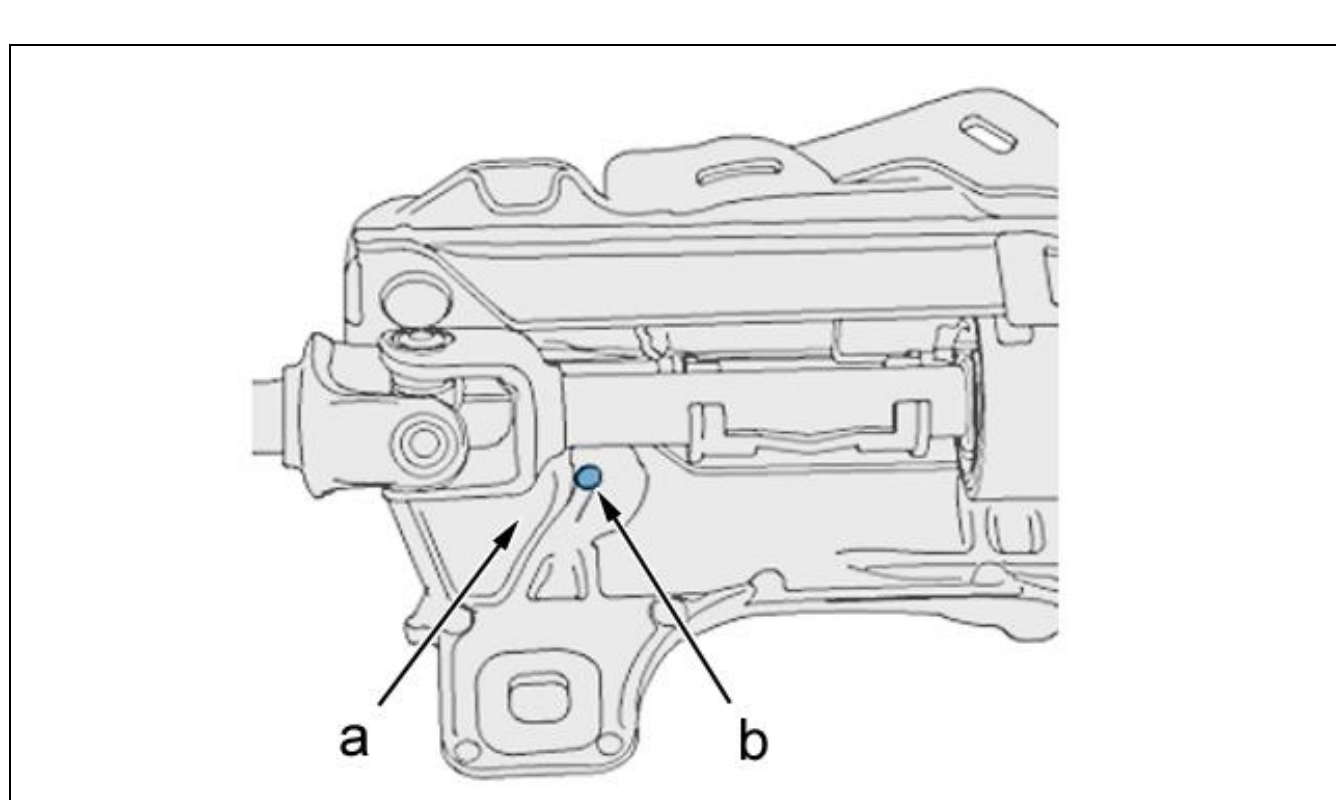
- Замка рулевого механизма (5)
- Подрулевой переключатель (4)
- болтов (6)
- Датчик угла отклонения рулевого колеса (7)
- Нижний кожух (3) рулевой колонки

Присоединить верхний (2) и нижний (3) кожану рулевой колонки.

Установите :

- **Рулевое колесо с пультом управления** 
- **Подушку безопасности водителя** 
- Нижнюю левую накладку (1)

ВНИМАНИЕ : Выполнить необходимые операции после подключения сервисной аккумуляторной батареи .

Присоединить сервисную аккумуляторную батарею .