

**ОБЯЗАТЕЛЬНО** : Соблюдайте чистоту и правила безопасного выполнения работ 

## 1. Снятие



Рисунок : C5FQ01RD

Отвернуть болт (1).

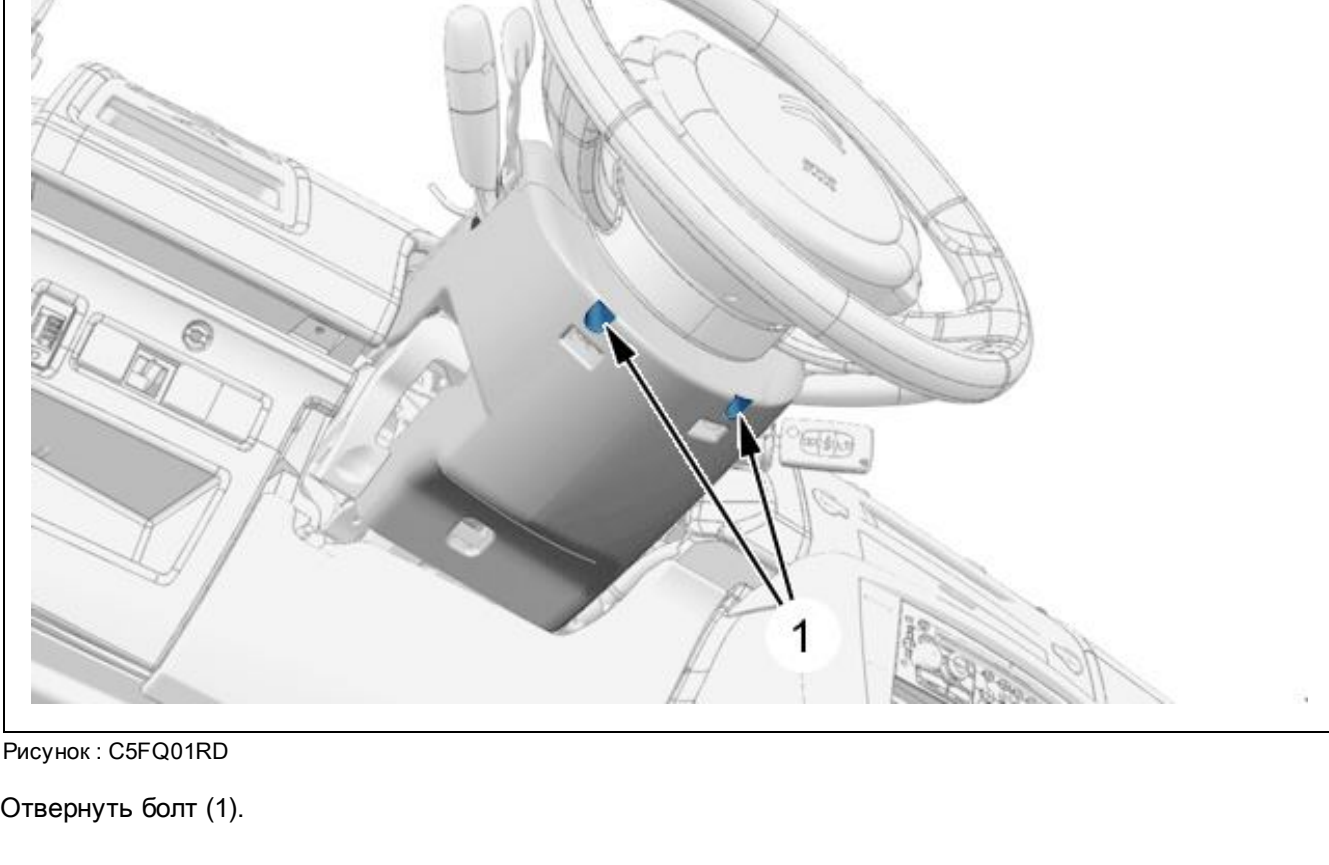

Рисунок : C5GQ03VD

Отделите :

- Верхний кожух (2) рулевой колонки (на стороне рулевого колеса)
- Блокирующие выступы (в "а") (с каждой стороны)

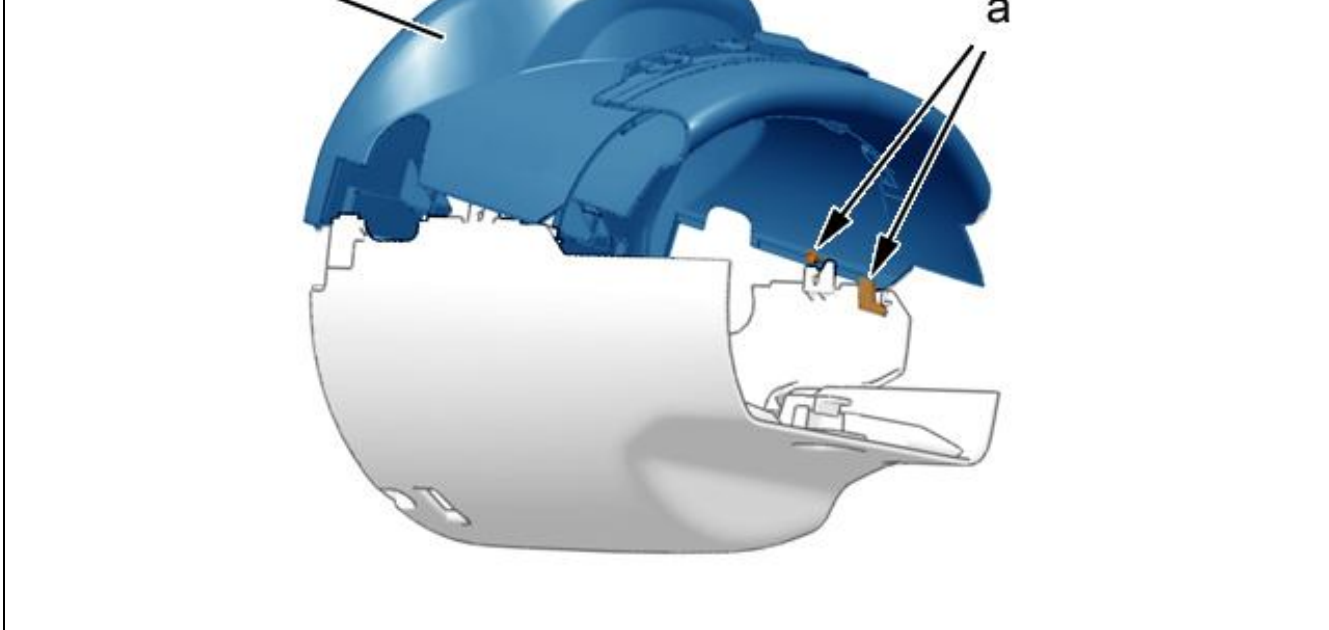

Рисунок : C5GQ03WD

Отсоедините разъем "b".

Отсоединить верхний кожух (2) рулевой колонки (в "с").

Снять верхний кожух (2) рулевой колонки.

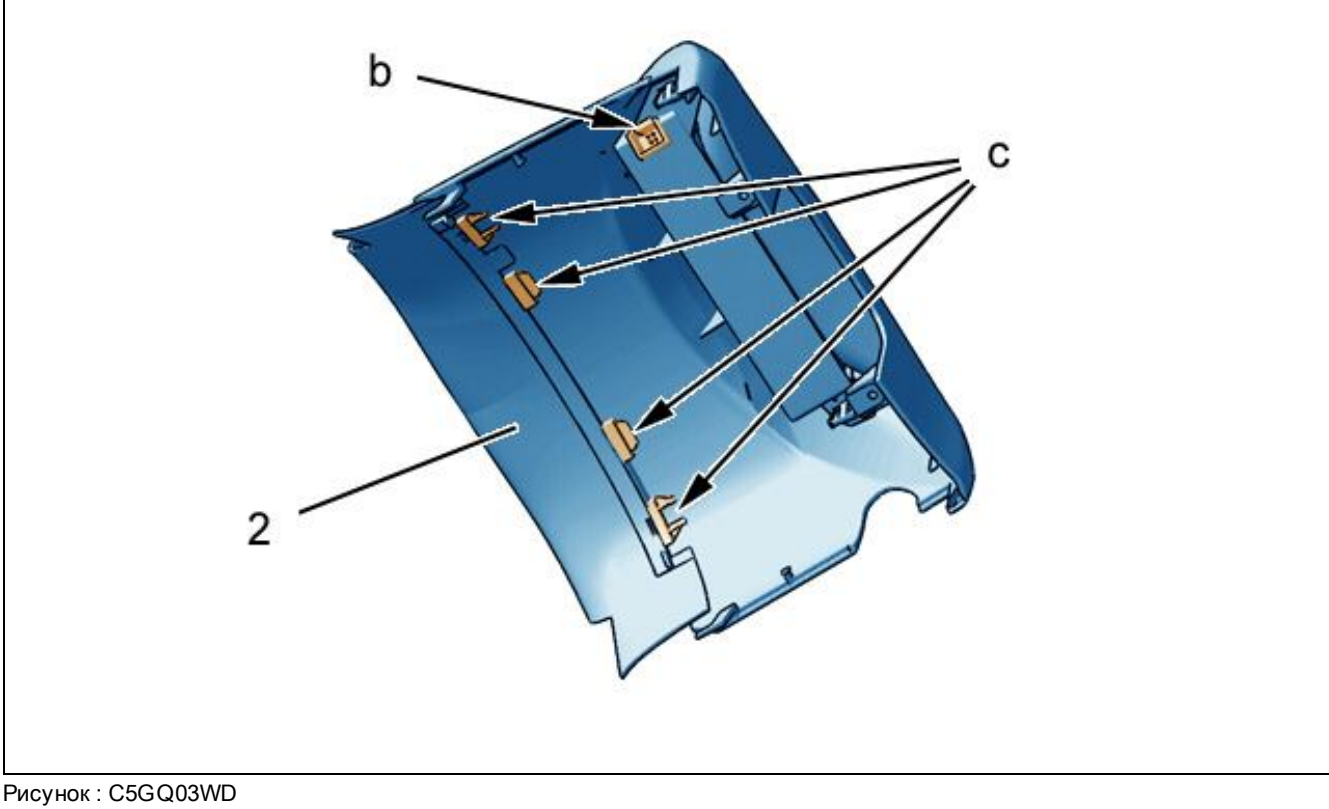

Рисунок : C5FQ01SD

Отсоединить нижний кожух (3) рулевой колонки (в "d").

Снять нижний кожух (3) с рулевой колонки.

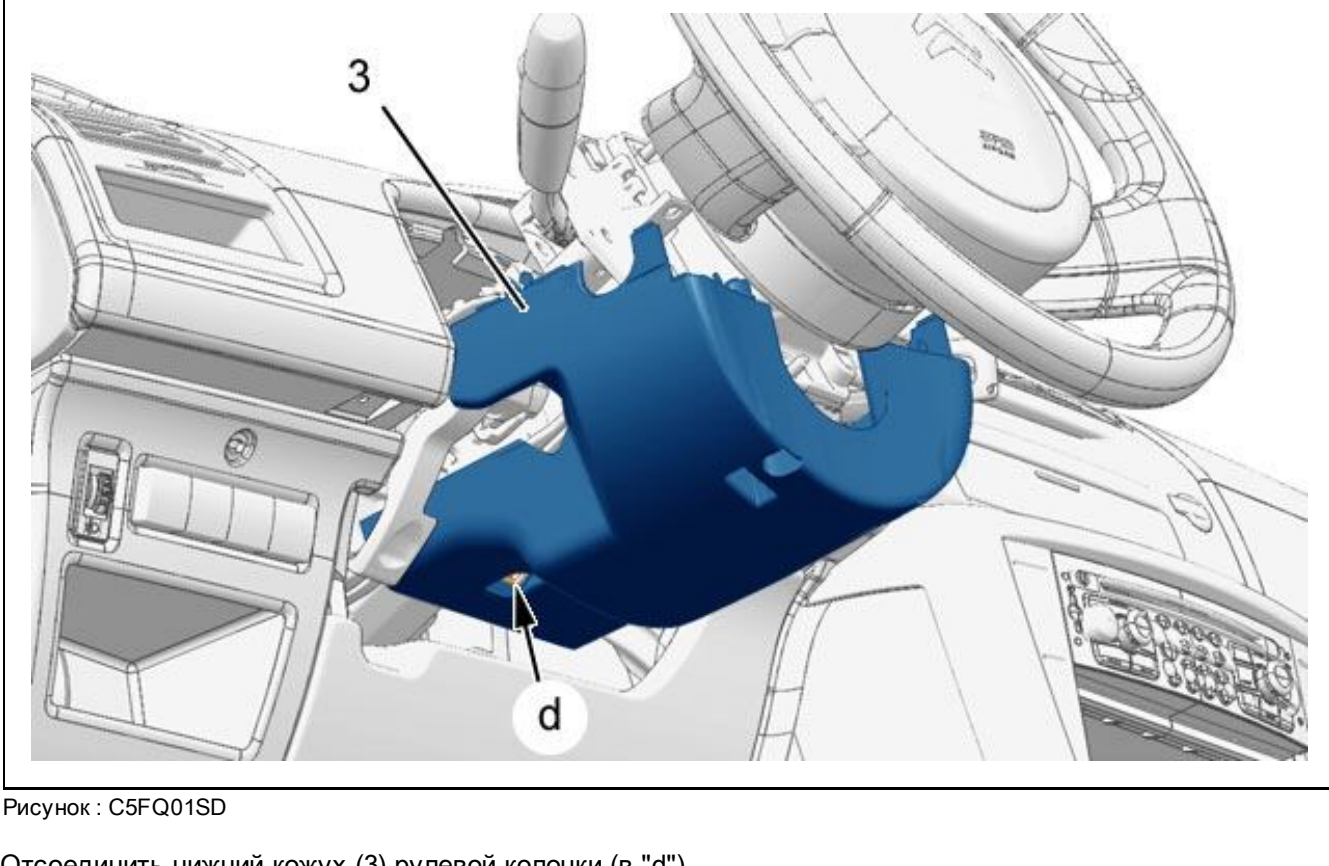

Рисунок : C5FQ01TD

Отвернуть болт (4).

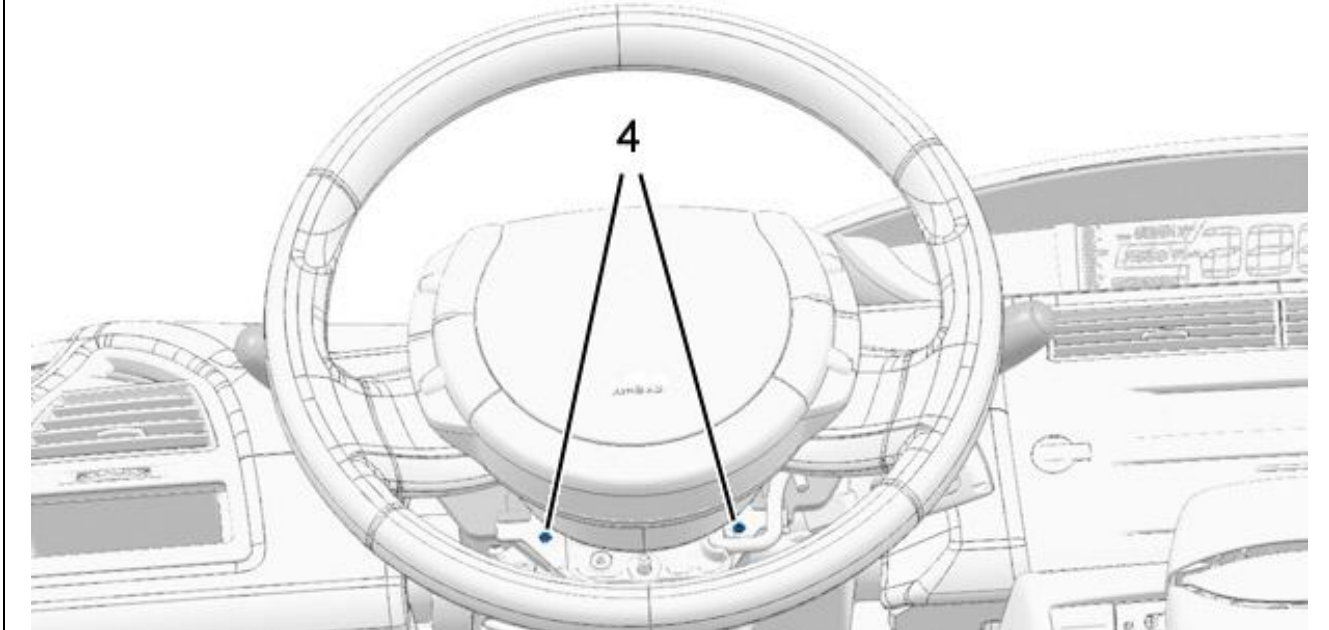

Рисунок : D4AQ01CD

Отключить электрические разъемы "e".

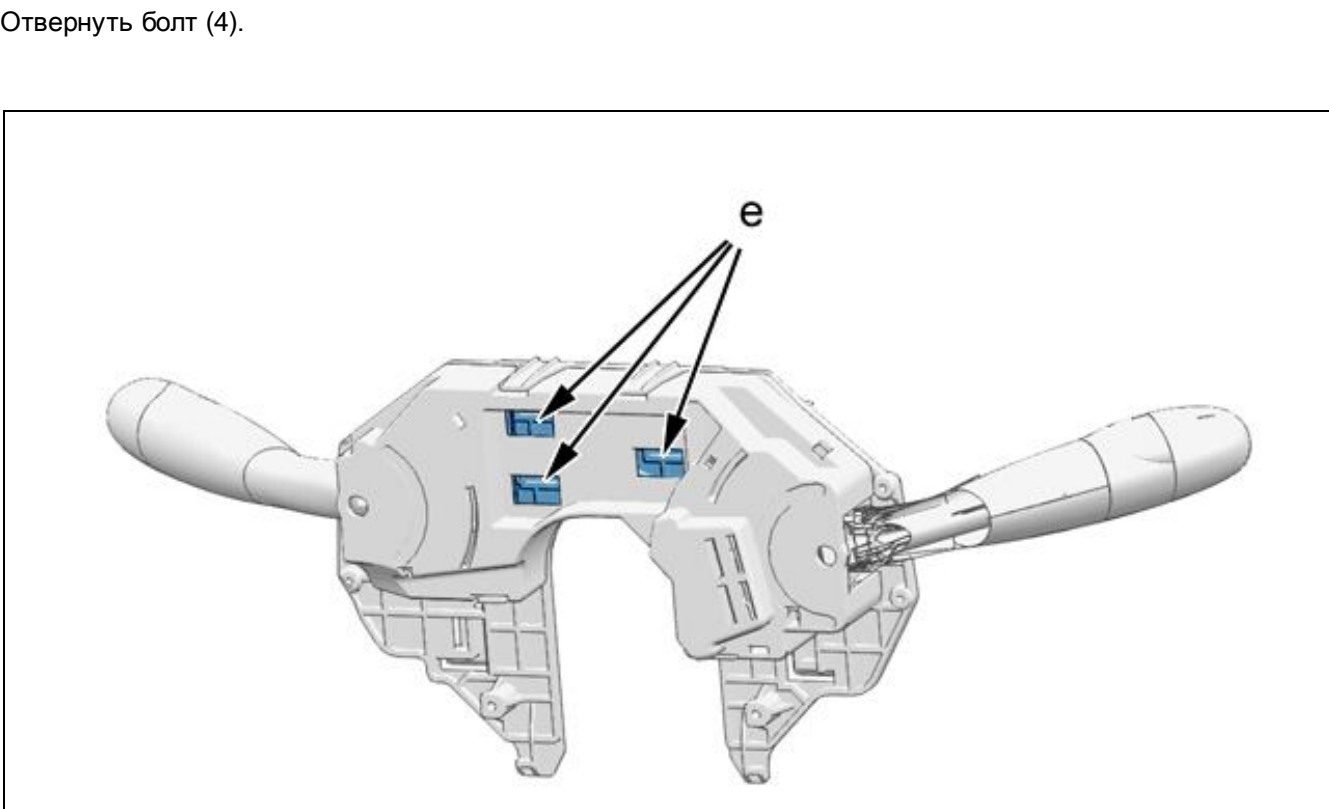

Рисунок : C5FQ01UD

Снять подрулевой коммутационный блок (5) (в соответствии со стрелкой ).

## 2. Установка

**ВНИМАНИЕ** : При замене подрулевого коммутационного модуля (5) ; Если блок BSI имеет программное обеспечение 07.3x (В меню идентификации ; С помощью диагностического прибора ) ; Выполнить телезагрузку блока BSI последней имеющейся версии программного обеспечения 09.x.

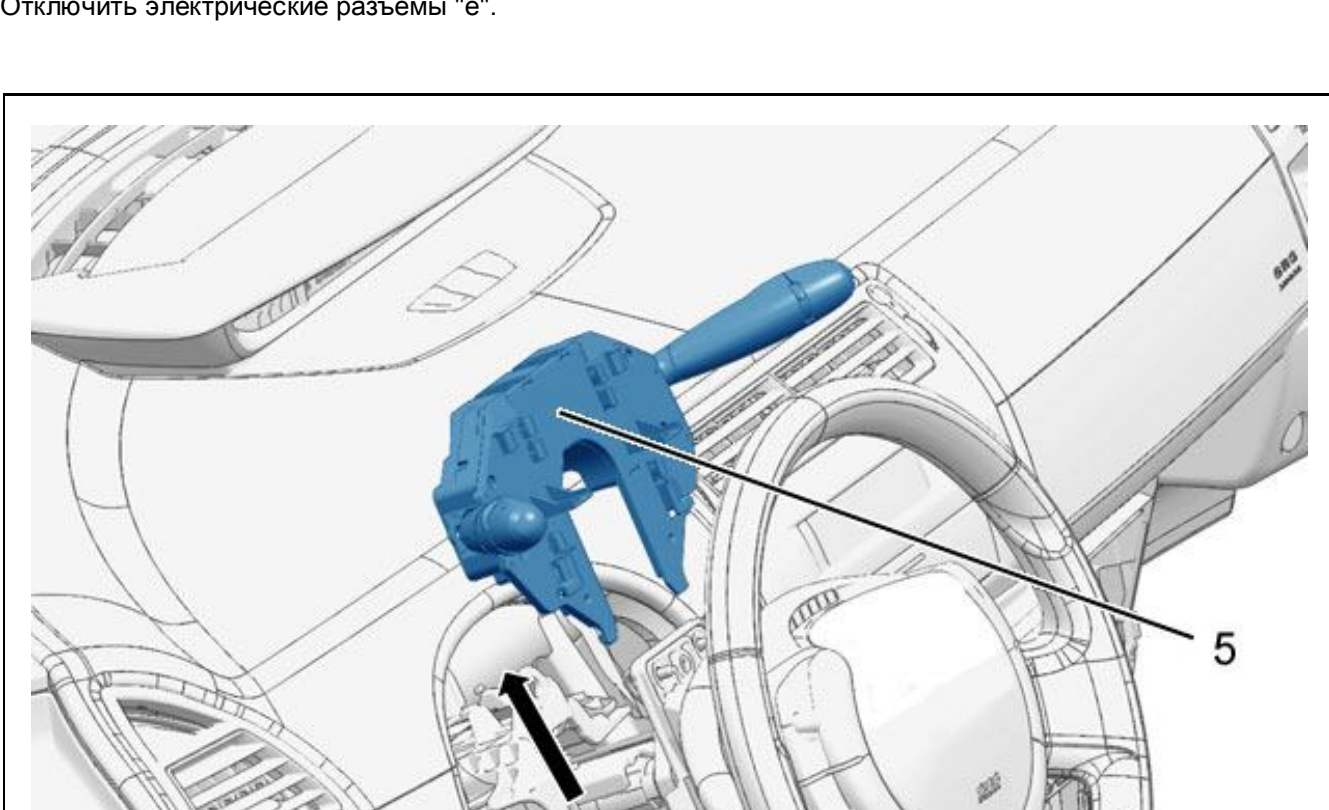
Установка производится выполнением операций по снятию в обратном порядке.

Проверьте функционирование.