

# СНЯТИЕ - УСТАНОВКА : ПЕРЕДНИЙ СТАБИЛИЗАТОР ПОПЕРЕЧНОЙ УСТОЙЧИВОСТИ

**ОБЯЗАТЕЛЬНО** : Соблюдайте чистоту и правила безопасного выполнения работ  .

## 1. Снятие

Поднять автомобиль и закрепить его так, чтобы колеса не касались пола.

Снять защиту двигателя .



Рисунок : ВЗСР099С

Снять :

- Передние колеса
- Гайки (1)

### 1.1. Автомобиль, оснащенный управляемыми фарами

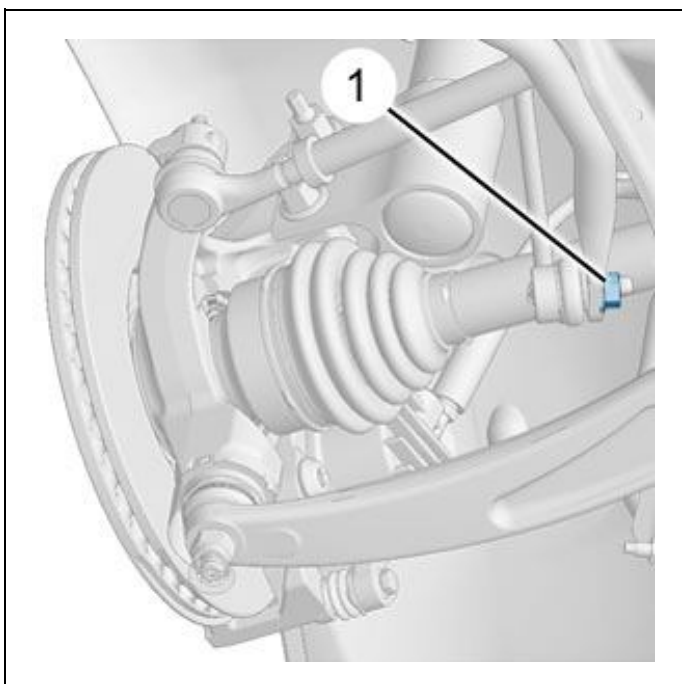

Рисунок : С4АР1Н6С

Отсоедините тягу датчика в зоне " а".

## 1.2. Снятие (продолжение)

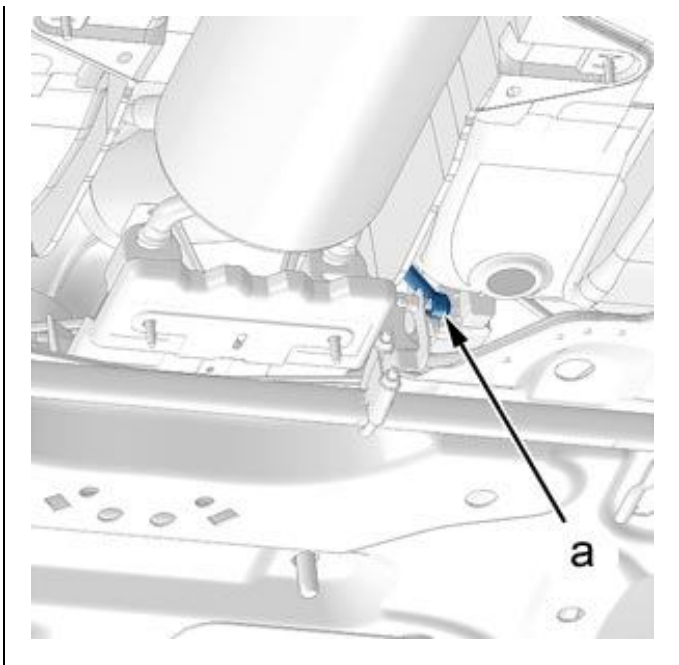

Рисунок : С4АР1Н7Д

Снять :

- Гайки (2)
- болтов (3)
- наконечника (4)
- Стабилизатор поперечной устойчивости (5)

## 2. Идентификация упругих опор стабилизатора поперечной устойчивости

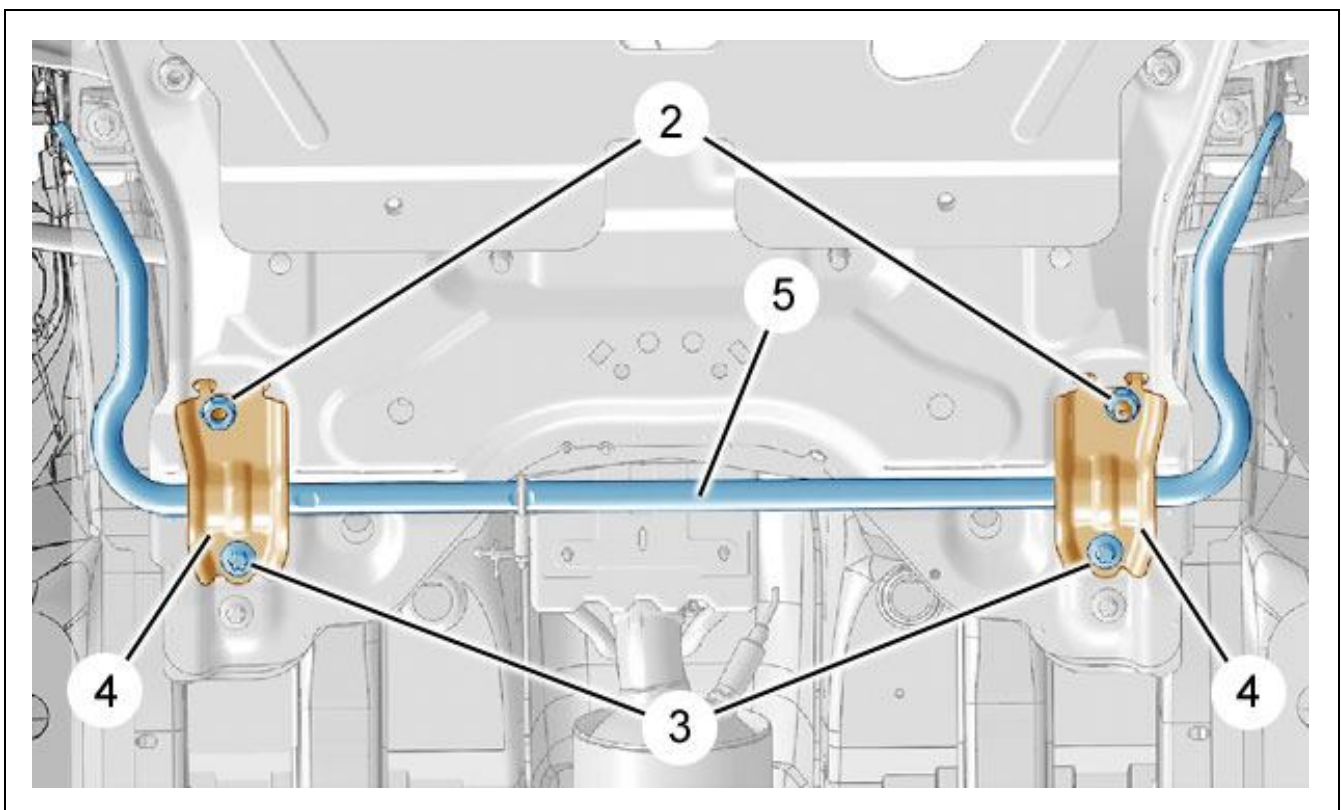

Рисунок : В3BP19RC

Стабилизатор поперечной устойчивости (5) шарнирно установлен на двух упругих опорах (6). Боковое и горизонтальное положение задается двумя лысками "с" на внутренней поверхности втулки (6) и соответствующими лысками "b" на штанге стабилизатора. Конструкция в сборе закреплена хомутом (4).

### 3. Установка подшипников стабилизатора поперечной устойчивости

Сдвиньте упругие подшипники (6).

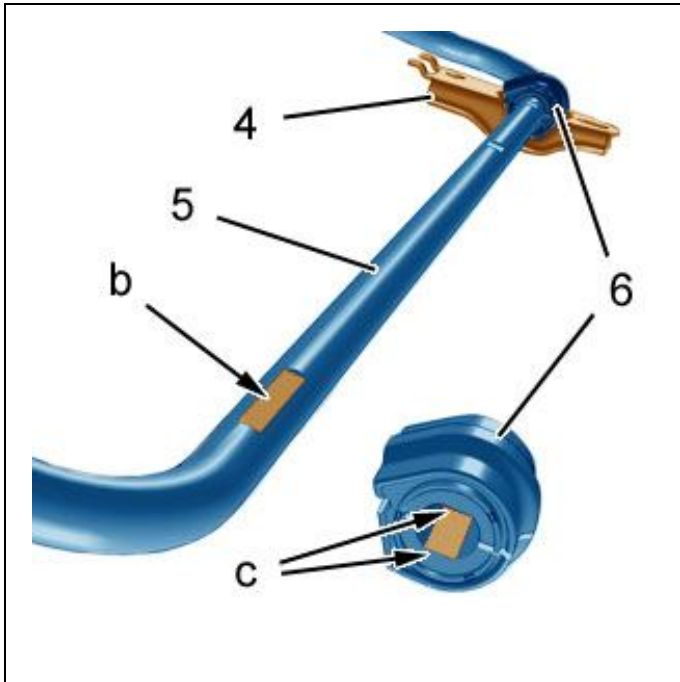
Совместите лыски "с" втулки с лысками "b" штанги стабилизатора (с каждой стороны).

Установите хомут (4) на упругий подшипник (6).

Позиционируйте штангу стабилизатора поперечной устойчивости так, чтобы цветное устройство предотвращения неправильной эксплуатации было расположено справа.

### 4. Установка

**ВНИМАНИЕ** : Соблюдайте требуемые моменты затяжки  .

Установите :

- Стабилизатор поперечной устойчивости (5)
- наконечника (4)
- болтов (3)
- Гайки (2)
- Гайки (1)

#### 4.1. Автомобиль, оснащенный управляемыми фарами

Подсоедините тягу датчика в зоне "а".

Проверьте регулировку управляемых фар (см. соответствующую операцию).

#### 4.2. Установка (продолжение)

Установите :

- Защитный щиток под двигателем
- Передние колеса