

ОБЯЗАТЕЛЬНО : Соблюдайте чистоту и правила безопасного выполнения работ 

1. Оборудование



Рисунок : E5AP2QSD

[1] Оправа для установки сайлент-блока (-).0549-C1.

[2] Упор для снятия и установки (-).0549-D1 и (-).0549-E1.

[3] вкладыш для снятия сайлент-блока (-).0549-B1.

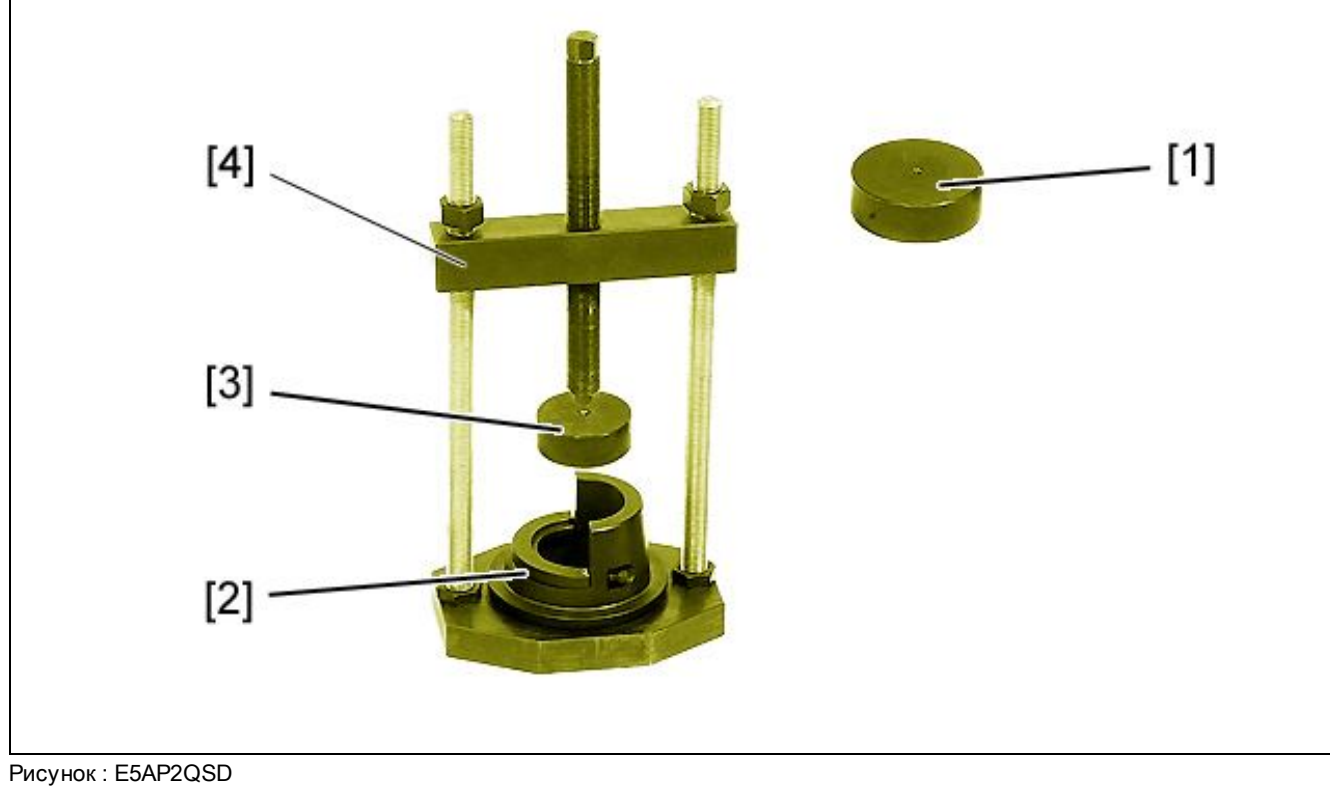
[4] кронштейн (-).0549-A.

2. Снятие

Снимите задний мост 



Рисунок : B3DP0D5D

Снять :

- Болт (1)
- Опора (2)

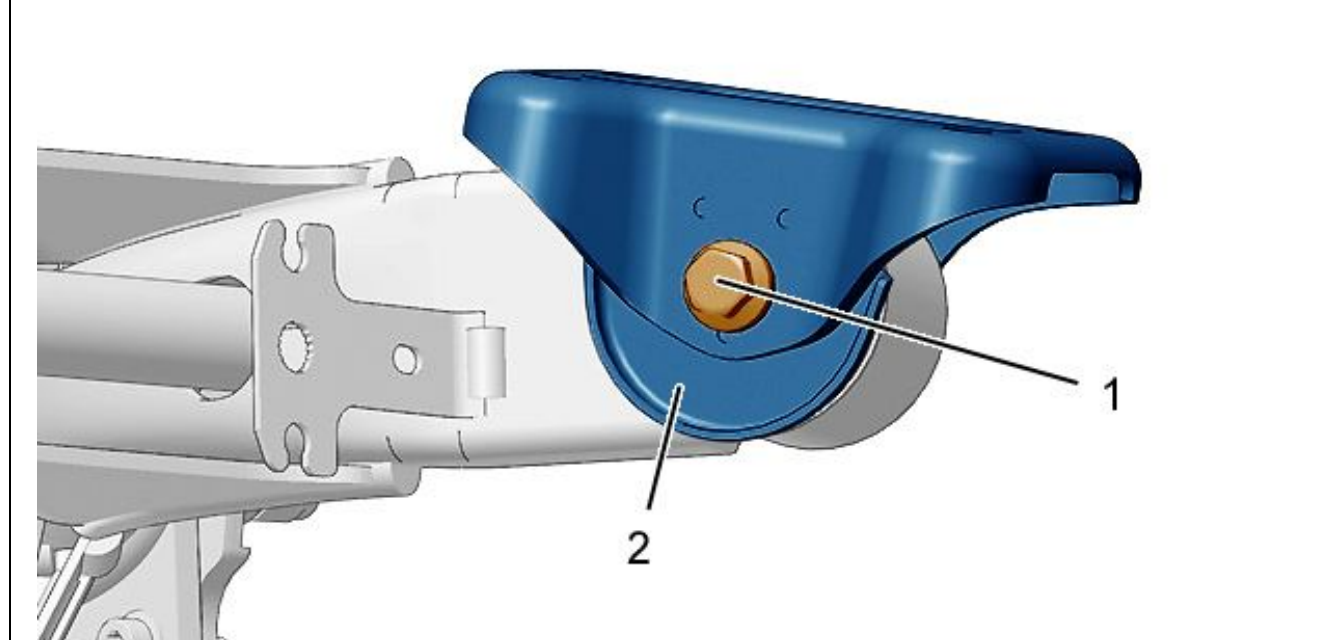

Рисунок : B3DP0D6D

В зоне "а" отметьте чертой положение сайлент-блока (3) по отношению к рычагу подвески.

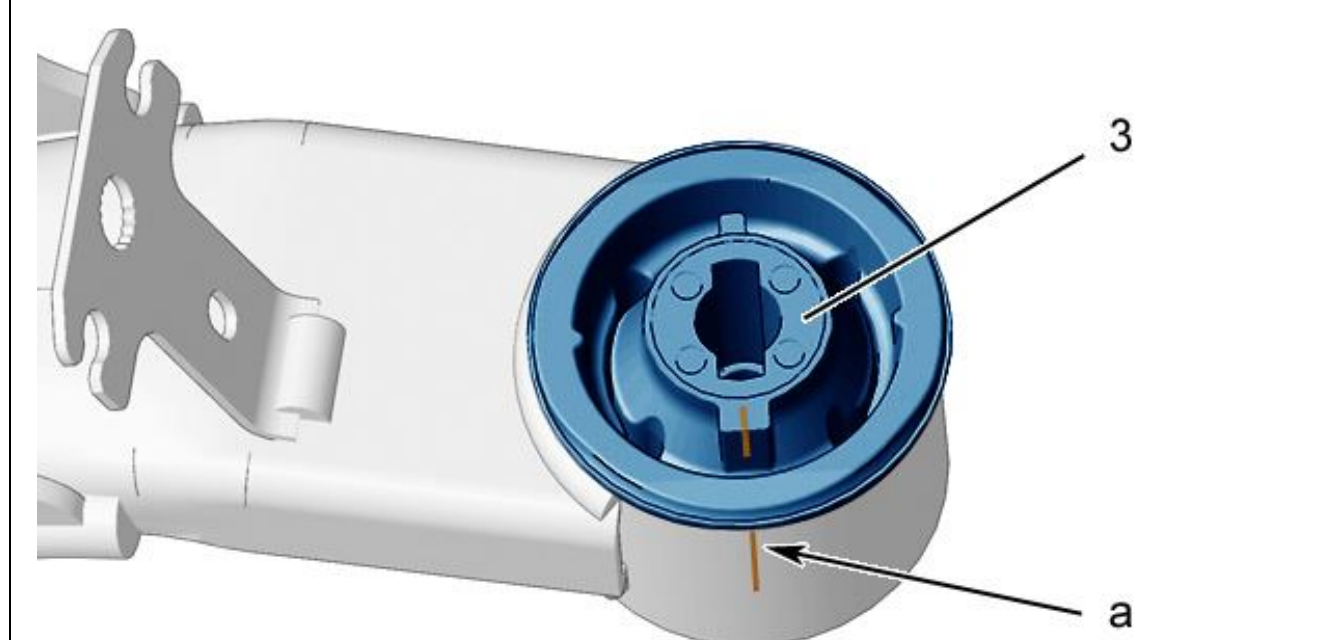

Рисунок : B3DP0D7D

Установить приспособление / 2/ на ступицу сайлент-блока(3).



Рисунок : B3DP0D8D

ПРИМЕЧАНИЕ : Проверить наличие смазки на болте приспособления / 4/.

Установите приспособления [3 - 4] на упругий шарнир (3).

Извлеките сайлент-блок (3), завернув болт приспособления [4].

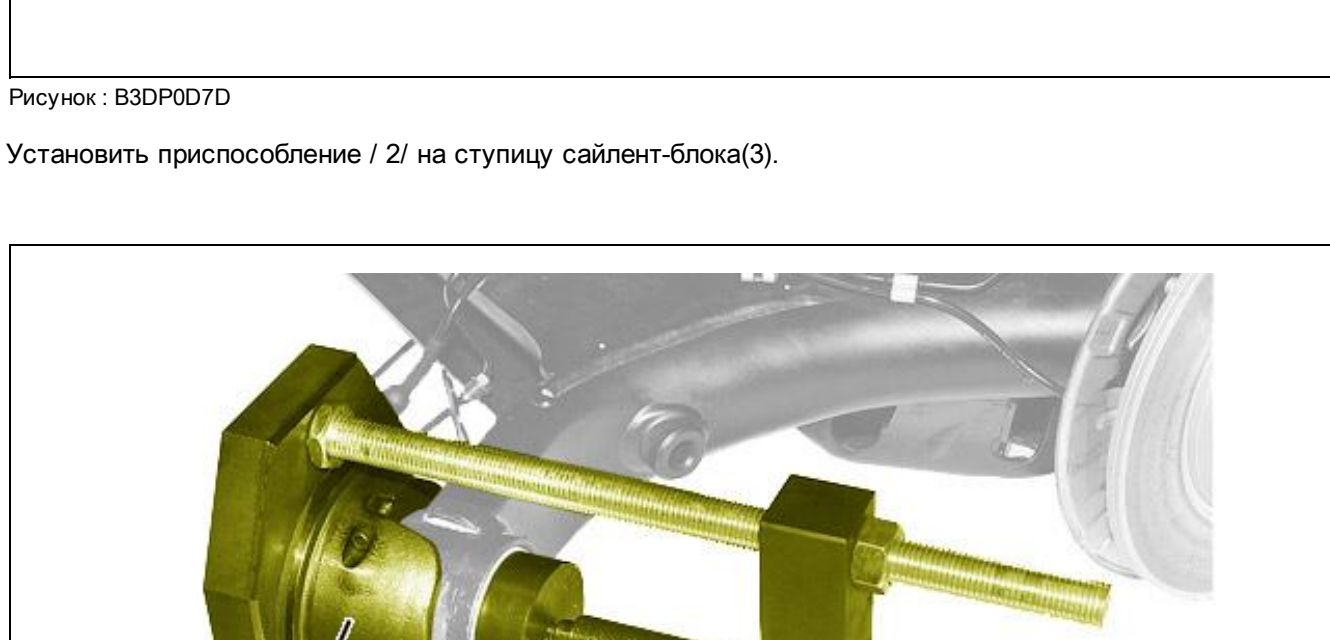
Снимите приспособления [2], [3], [4].

3. Установка

ВНИМАНИЕ : Соблюдать положение сайлент-блоков (3).



Рисунок : B3DP0D9D

Установить приспособление / 2/ на ступицу сайлент-блока(3) (в порядке, обратном порядку снятия).

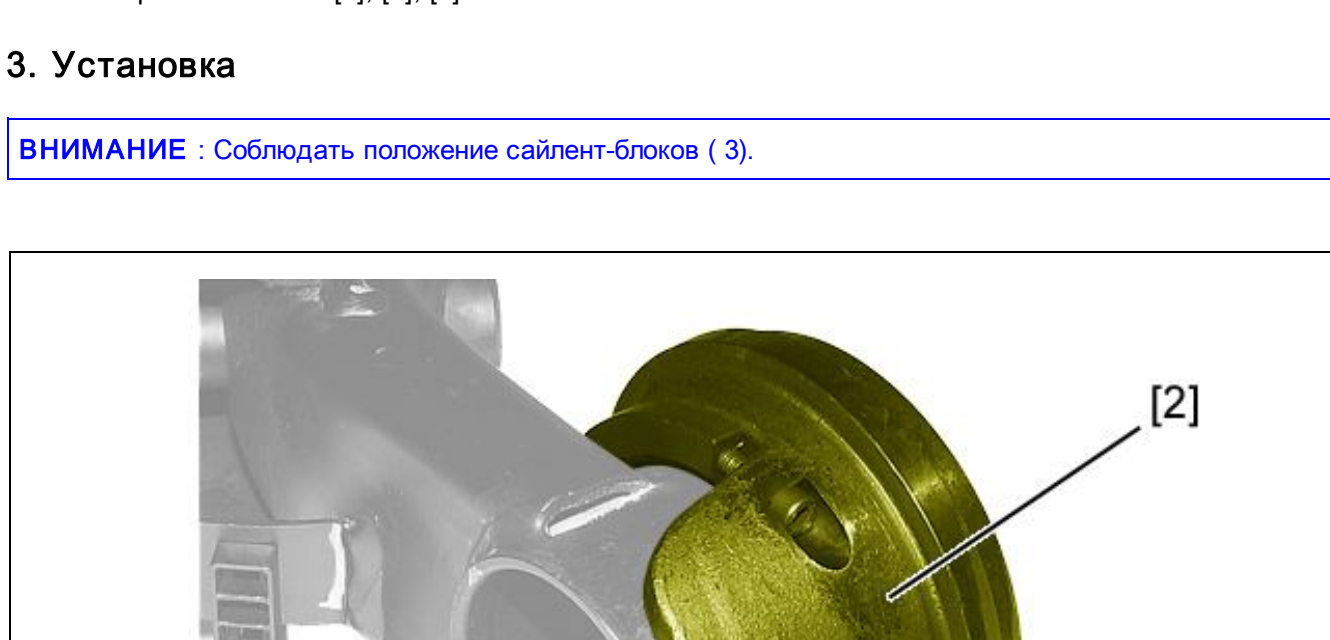

Рисунок : B3DP0DAD

Установите сайлент-блок (3) (в соответствии с метками, сделанными при снятии).

Установите :

- Упругий шарнир (3)
- приспособлений [1], [4]

ПРИМЕЧАНИЕ : Проверить наличие смазки на болте приспособления / 4/.

Затяните болт приспособления [4] до установки на место сайлент-блока (3).

Снимите приборы [1 - 2 - 4].

Установите :

- Опора (2)
- Болт (1) (не затягивая)
- **Задний мост** 