

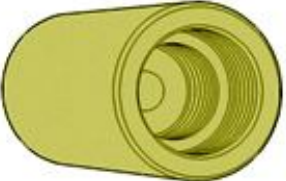



# ЗАМЕНА : ЗАЩИТНЫЕ КОЖУХИ ПРИВОДНЫХ ВАЛОВ

**ОБЯЗАТЕЛЬНО** : Соблюдайте чистоту и правила безопасного выполнения работ  .

## 1. Инструменты

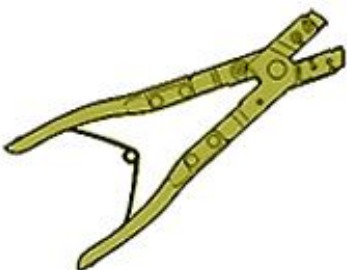
инструмент	Номер (реферанс)	Обозначение
<p>[0316-A]</p>  <p>Рисунок : E5AB0NET</p>	[0316-A]	инерционный съёмник
<p>[4083-T / 0410-A]</p>  <p>Рисунок : E5AB0IBT</p>	[4083-T] [0410-A]	Резьбовая муфта для снятия цапфы
	[0409]	Зажим для установки хомутов ребристых защитных кожухов приводных валов

<p>[0409]</p> 	
<p>Рисунок : E5AB0ICT</p>	
<p>[0412]</p> 	<p>[0412] клещи для хомутов OETIKER</p>
<p>Рисунок : E5AH00BT</p>	
<p>[0413]</p> 	<p>[0413] Клещи для хомутов с ушками</p>
<p>Рисунок : E5AH00CT</p>	

## 2. Идентификация



Рисунок : B2FH00SD

Идентификация трансмиссий обеспечивается с помощью этикеток (в "а"), на которых приводится : Отметка поставщика.

Список поставщиков :

- GKN
- PSA
- NTN

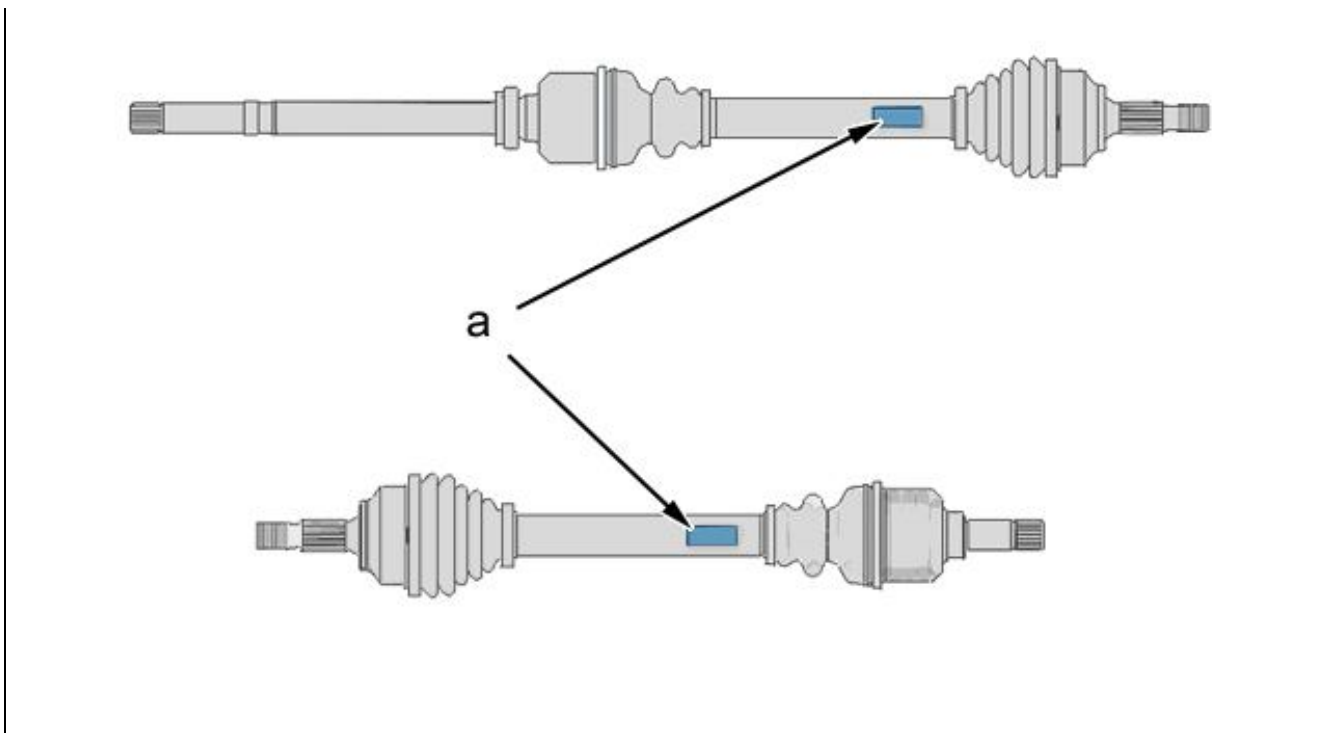
### 3. Предварительные операции

**ПРИМЕЧАНИЕ** : Зубчатые колеса для системы ABS больше не применяются (функция, выполняемая зубчатыми колесами, передана подшипникам передних колес).

Снимите приводные валы.

Удерживайте приводной вал в тисках, оснащенных губками.

**ПРИМЕЧАНИЕ** : Перед снятием : Отметить положение чехлов приводного вала.

### 4. Замена : Кожух со стороны колеса

**ВНИМАНИЕ** : Обязательно заменить снятые хомуты и стопорные кольца.

#### 4.1. Приводные валы PSA и NTN





Рисунок : B2FH002D

Снять хомуты (1) и (2) ; С помощью ножниц для металла.

**ПРИМЕЧАНИЕ** : Отметьте положение гофрированного защитного колпака приводных валов, не имеющие канавок для позиционирования в зоне "а".

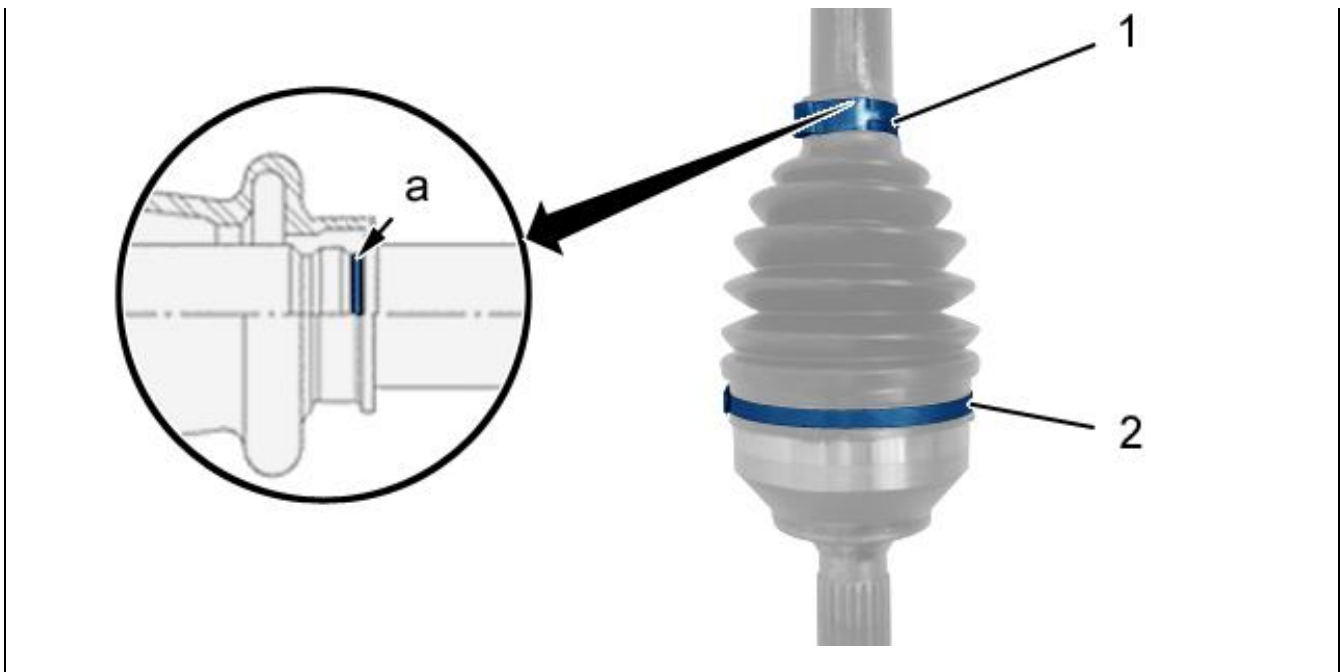

Рисунок : B2FH02QD

Снять крышку (3) ; При помощи приспособлений [0316-A], [4083-T / 0410-A].

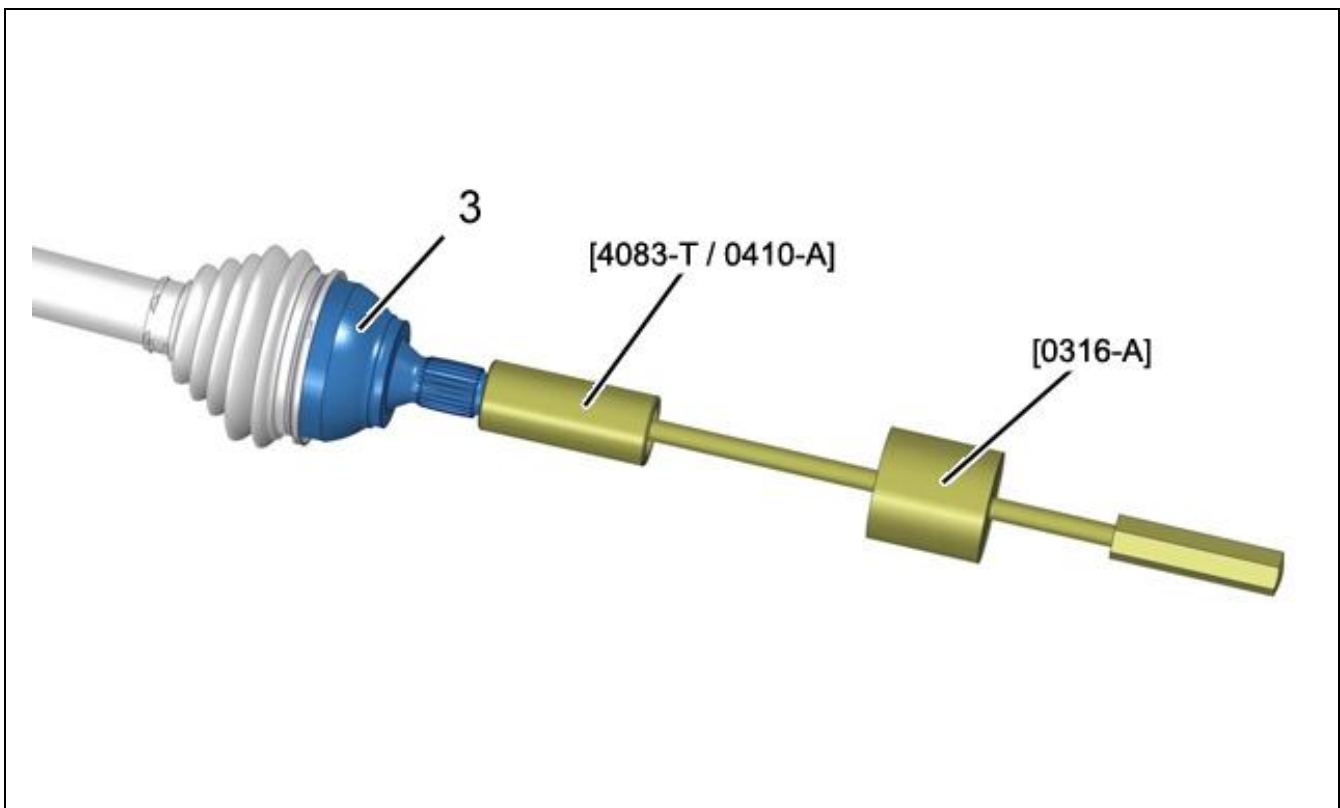

Рисунок : B2FH004D

Снять :

- Стопорное кольцо (4)
- Защитный кожух со стороны приводного вала (5)

Установите :

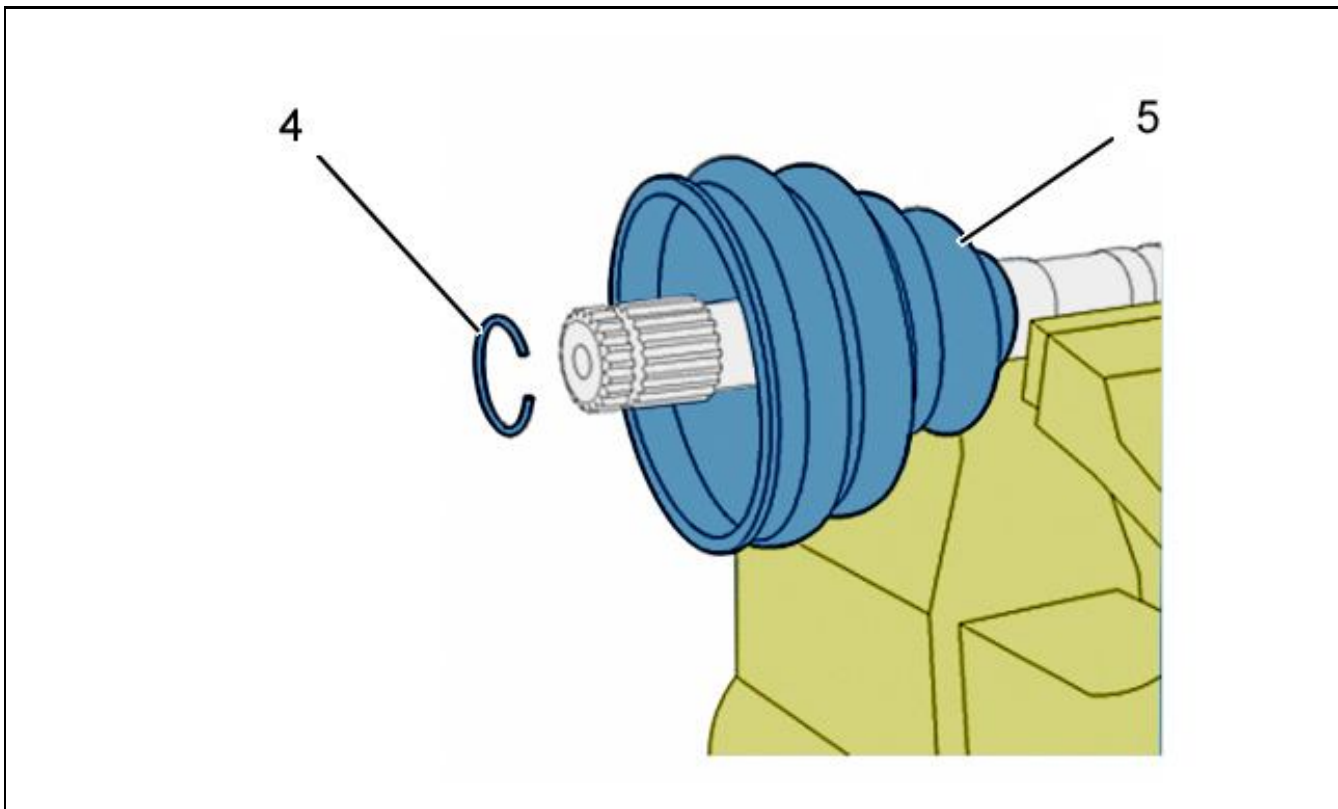
- Защитный кожух со стороны приводного вала (5) (новый)
- Стопорное кольцо (4) (новый)



Рисунок : B2FH005D

Установить хомут (6) на стопорное кольцо для облегчения насаживания чашки (3).

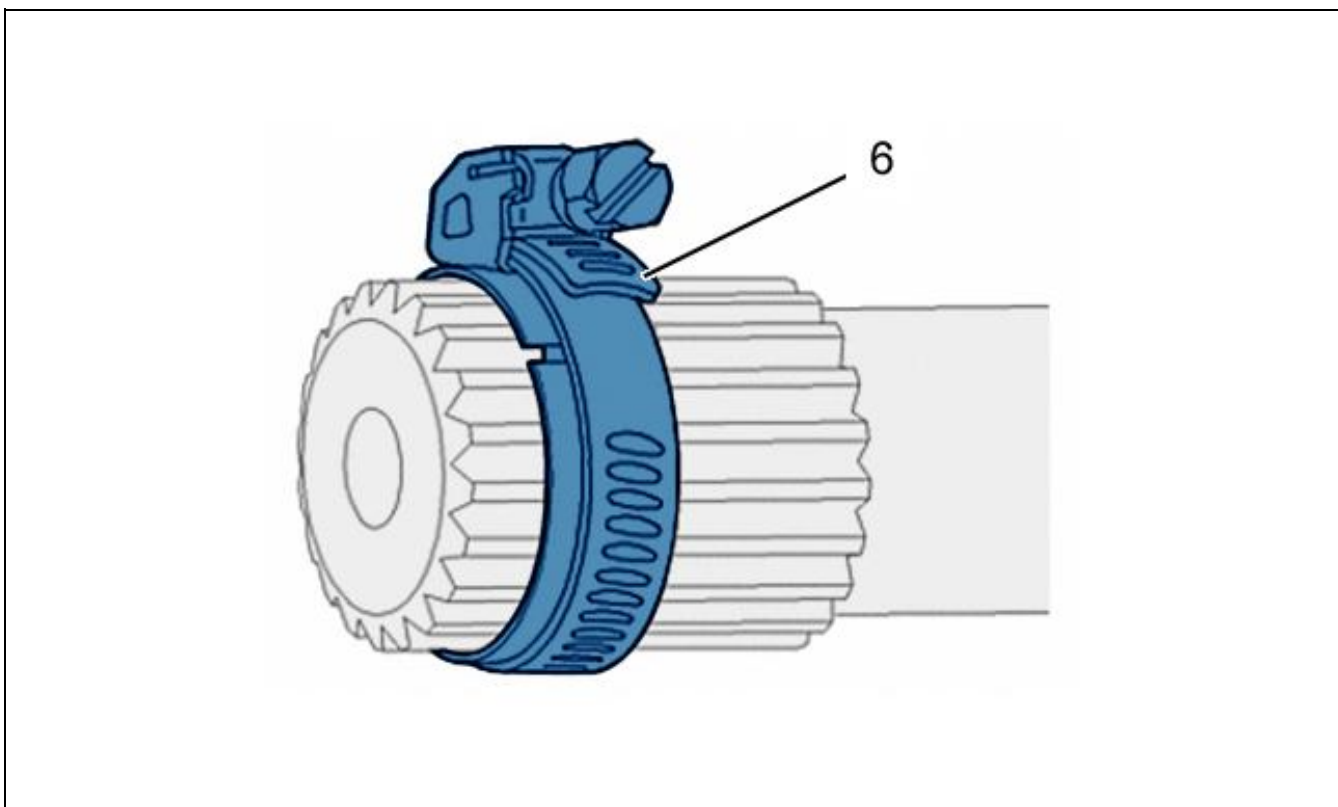

Рисунок : B2FH02RD

Установить крышку 3 на вал ; При помощи приспособлений [0316-A], [4083-T / 0410-A].

Снять хомут (6).

Заполнить гофрированный защитный чехол всей смазкой, имеющейся в ремонтном наборе.

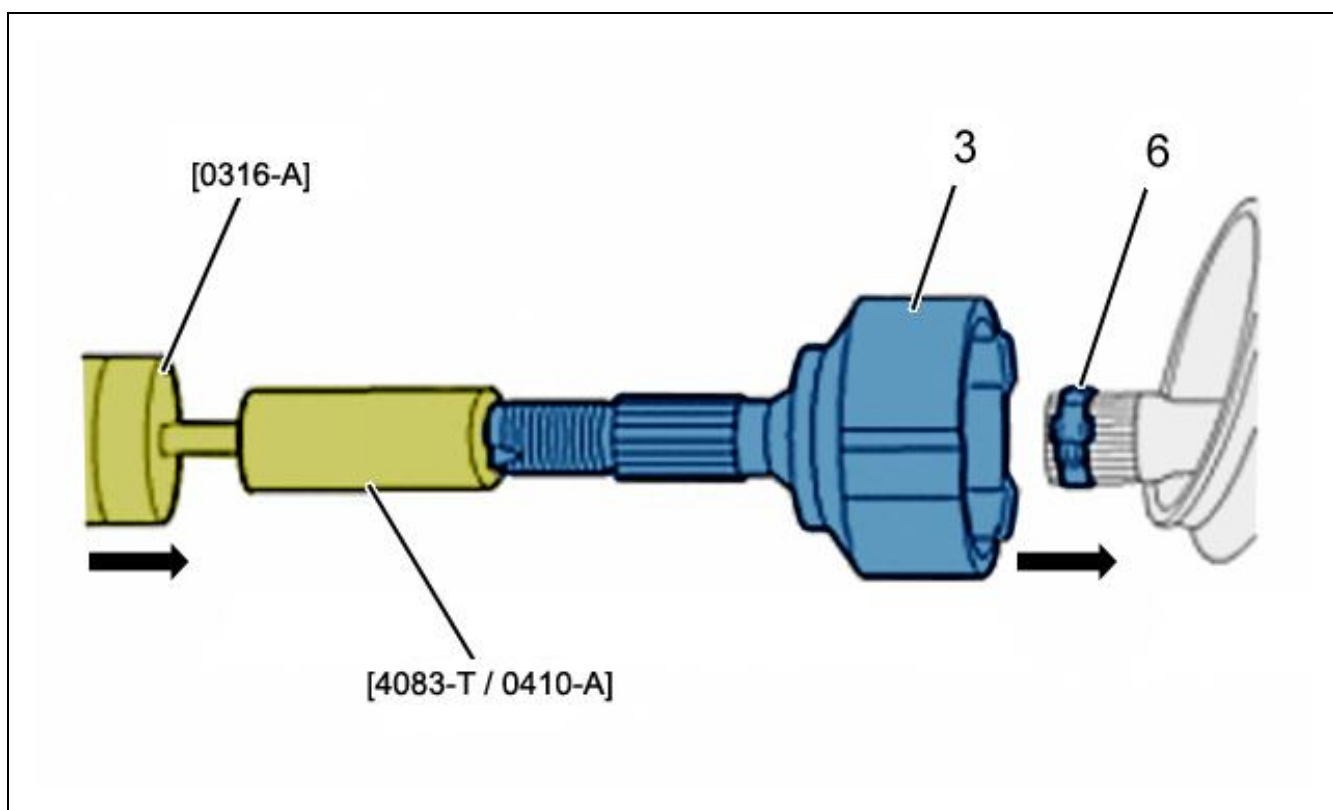
Установить защитный чехол (5) на чашку (3).

**ВНИМАНИЕ** : Следите за тем, чтобы гофрированный защитный колпак на валу был правильно расположен, так, чтобы буртик защитного колпака входил в канавку "а" вала, или совпадала метка, сделанная при разборке.

Установить и затянуть хомуты (1) и (2) **i** .

## 4.2. Трансмиссия GKN

**ПРИМЕЧАНИЕ** : Узел трансмиссии на стороне колеса является неразборным ; Замена гофрированного чехла полуоси на стороне колеса требует снятия гофрированного чехла полуоси на стороне коробки передач.



Рисунок : B2FH00QD

Снять :

- **Защитный кожух со стороны приводного вала** **i** (со стороны коробки передач)
- хомуты (7), (8)
- Защитный кожух со стороны приводного вала (9)

Установить чехол (9) на приводной вал.

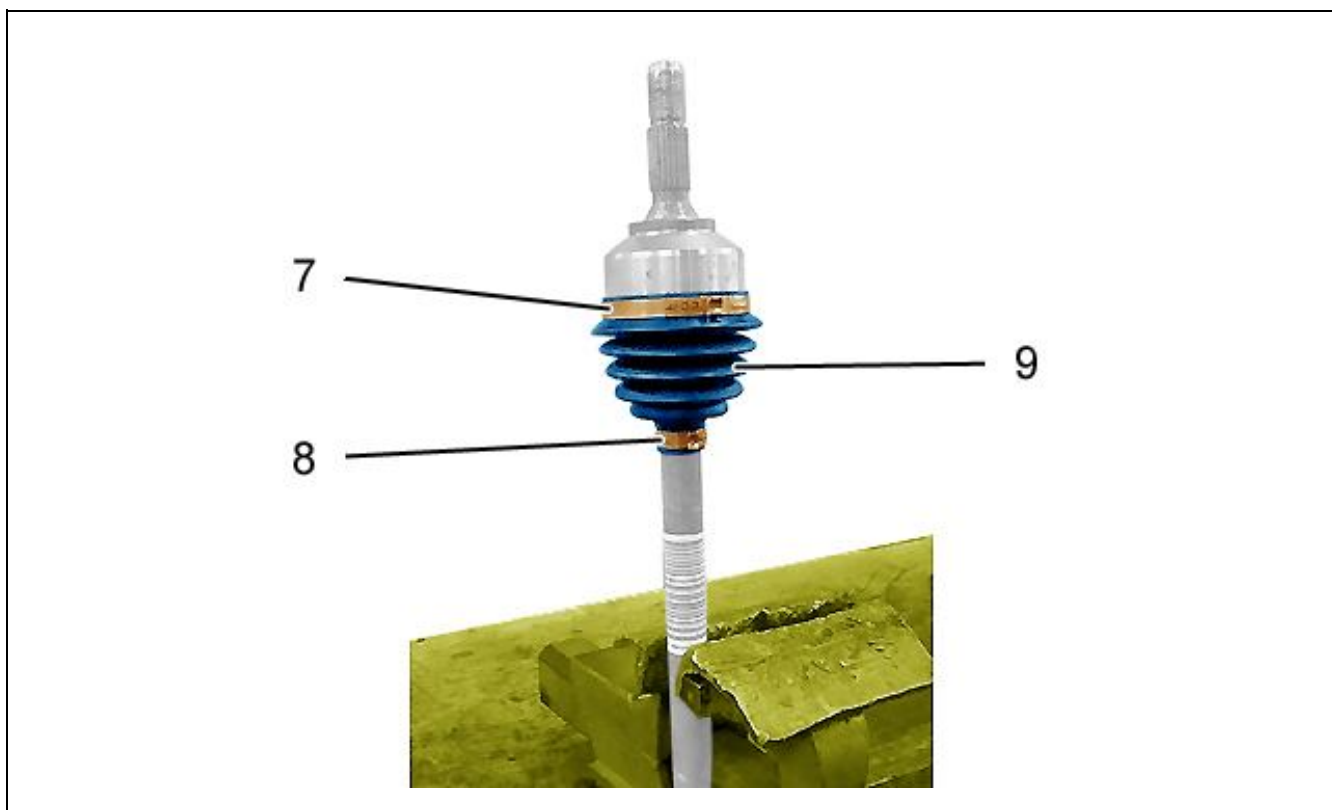
Заполнить гофрированный защитный чехол всей смазкой, имеющейся в ремонтном наборе.

Установите :

- **Хомуты (7) и (8)** **i**
- **Защитный кожух со стороны приводного вала** **i** (со стороны коробки передач)

## 5. Замена : Кожух со стороны коробки передач

**ВНИМАНИЕ** : Обязательно заменить снятые хомуты и стопорные кольца.

### 5.1. Приводные валы GKN и NTN



Рисунок : B2FH011D

Снимите хомутов (10), (13).

Сдвинуть чехол (11) приводного вала .

Снять в вертикальном положении блок трипода (12).

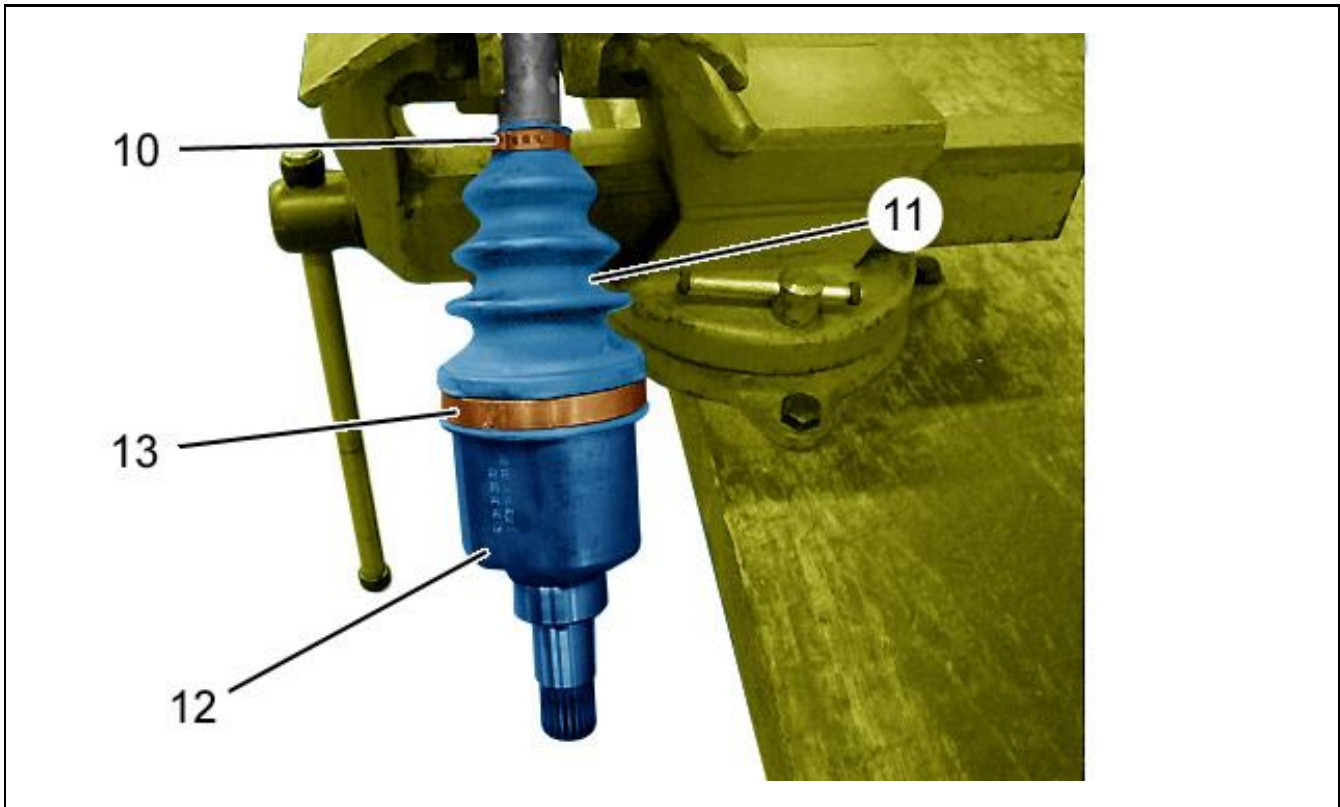
Максимально возможно удалить смазку из защитного кожуха полуоси .



Рисунок : B2FH012D

Очистить излишек смазки из гофрированного чехла и трипода.

Снимите стопорные кольца (14).

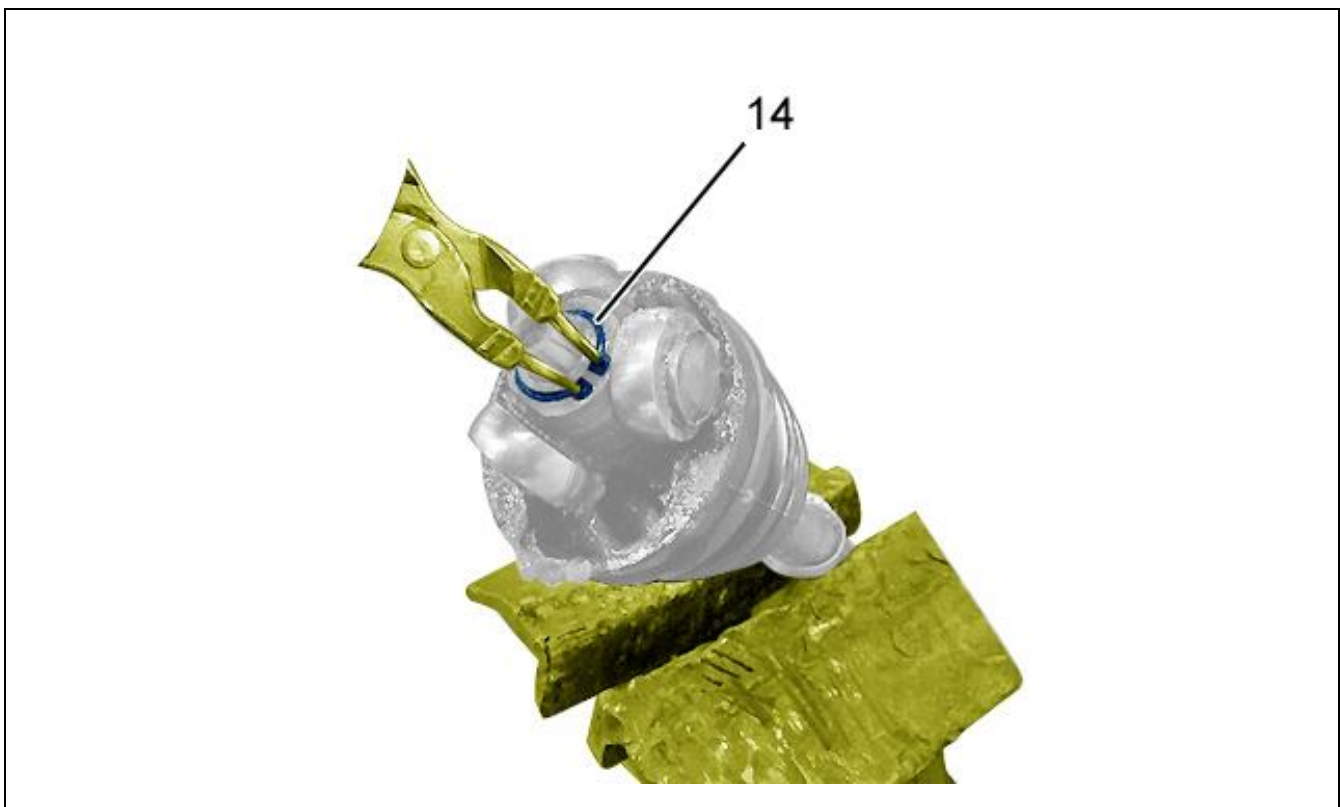

Рисунок : B2FH013D

Снять кулак шарнира (15) ; С помощью молотка и выколотки.

Снять чехол (11) приводного вала .

Установить чехол (11) на приводной вал (новый).

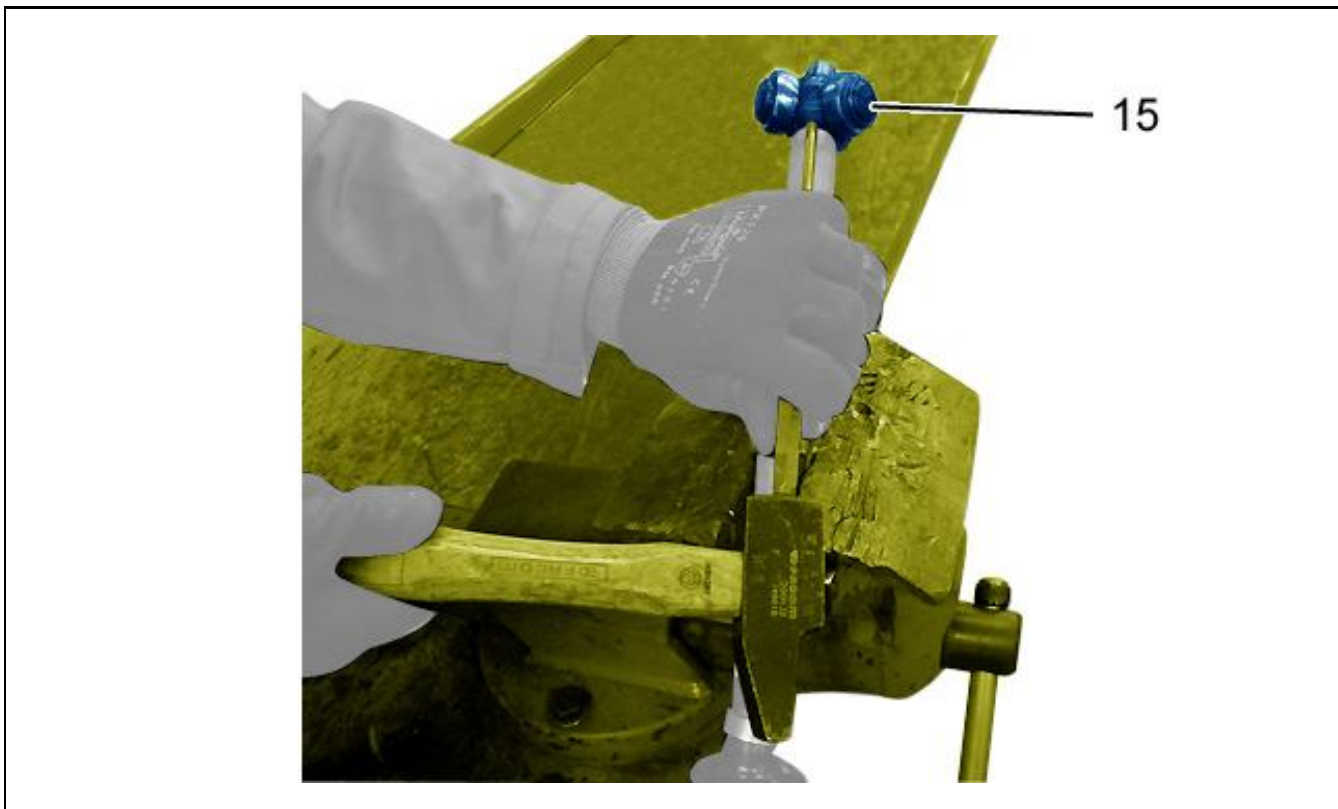
Установите :

- Кулак шарнира (15)
- Стопорные кольца (14)

Заполнить гофрированный защитный чехол всей смазкой, имеющейся в ремонтном наборе.

Установите :

- Блок трипода (12)
- **Хомуты (10) и (13)** ⓘ

## 5.2. Трансмиссия PSA

**ПРИМЕЧАНИЕ** : Со стороны коробки передач трипод не демонтируется, замена ребристого упругого колпака возможна только после снятия уплотнителя со стороны колеса.





Рисунок : B2FH011D

Снять :

- **Защитный кожух со стороны приводного вала (/) ** (со стороны колеса)
- хомуты (10), (13)
- Блок трипода (12)
- Защитный кожух со стороны приводного вала (11)

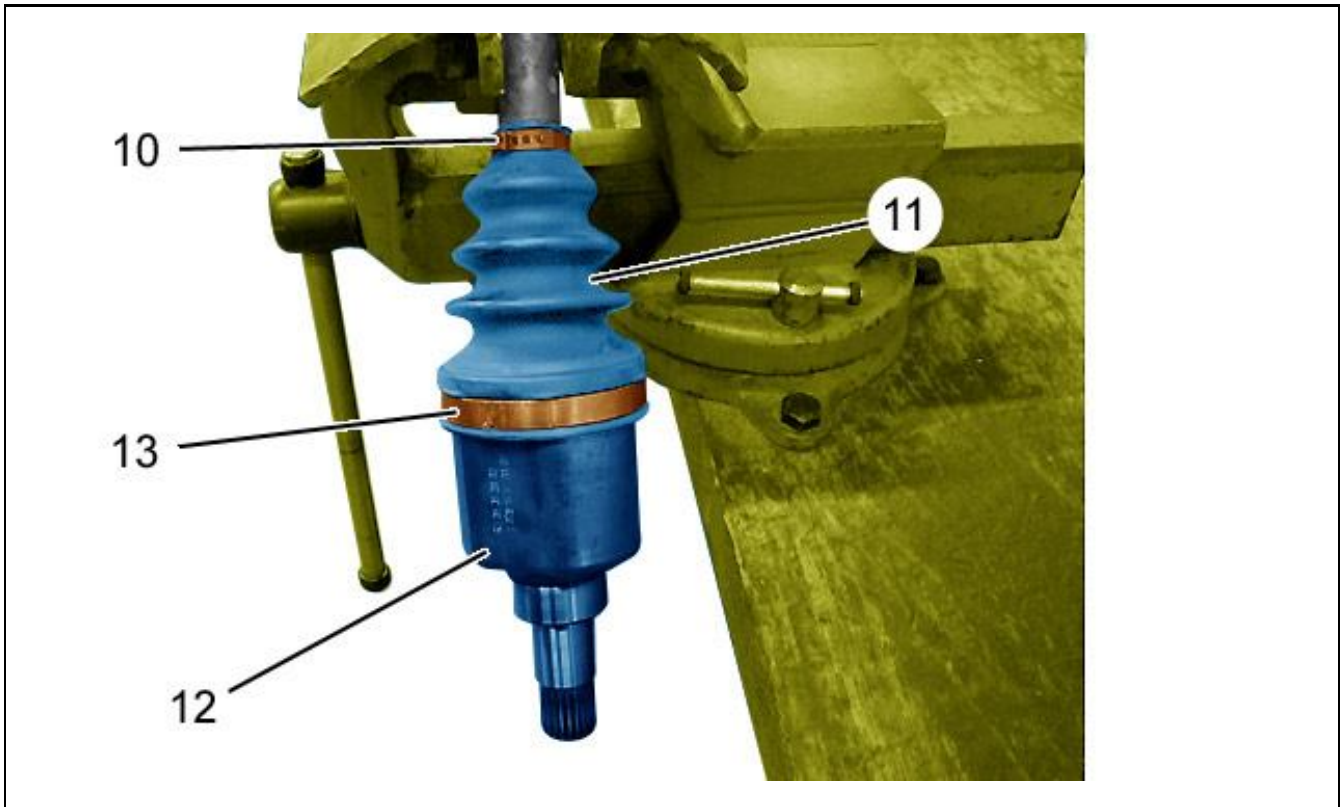
Удалить максимальное количество смазки из сальника приводного вала ; Не используйте растворитель.  
Установить новый гофрированный защитный колпак (11) на приводной вал.

Поместить смазку между гофрированным колпаком и кулаком шарнира.

Установите :

- Блок трипода (12)
- **хомуты (10), (13) **
- **Защитный кожух со стороны приводного вала ** (со стороны колеса)

## 6. Зажимных хомута



Рисунок : B2FH015D

Установить чехол (18) приводного вала (Соблюдайте маркировку, выполненную при разборке).

Установить новые хомуты (16) и (17) ; С помощью специального приспособления (В зависимости от диаметра хомута) :

- Хомуты CLIC ; С помощью приспособления [0409]
- Хомуты OETIKER ; С помощью приспособления [0412]

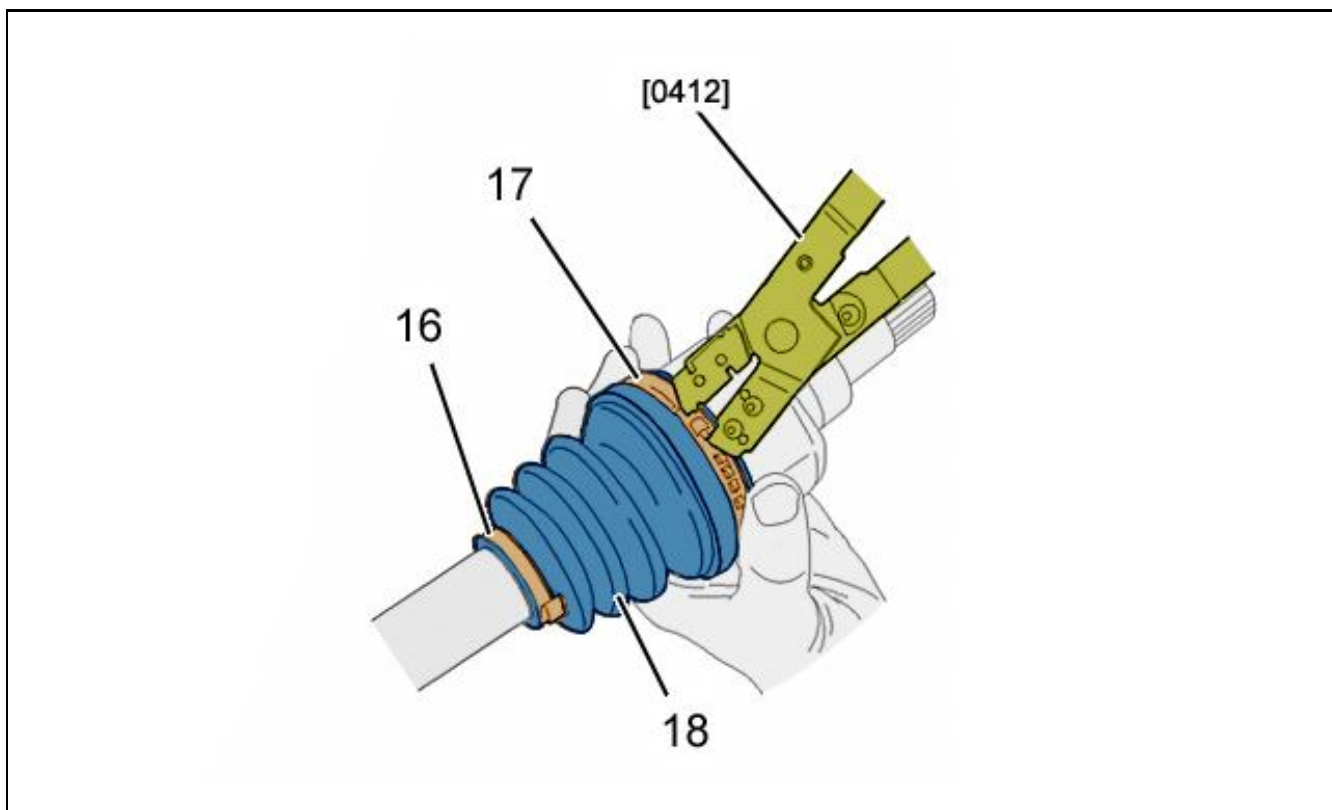

Рисунок : B2FH00BD

Затянуть хомуты с петлей ; С помощью приспособлений [0413] и [0409].

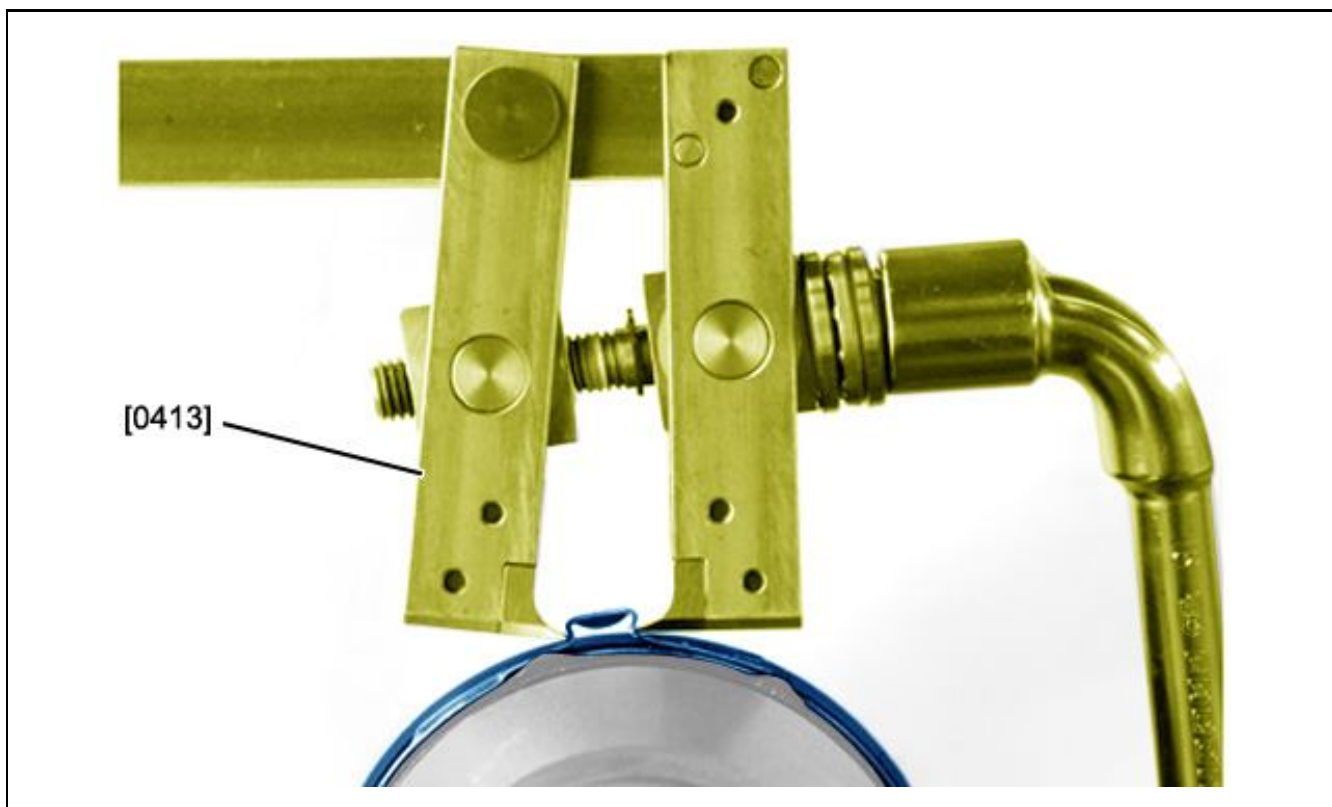

Рисунок : B2FH00CD

Затяните хомуты : До контакта "A" = 0 мм.

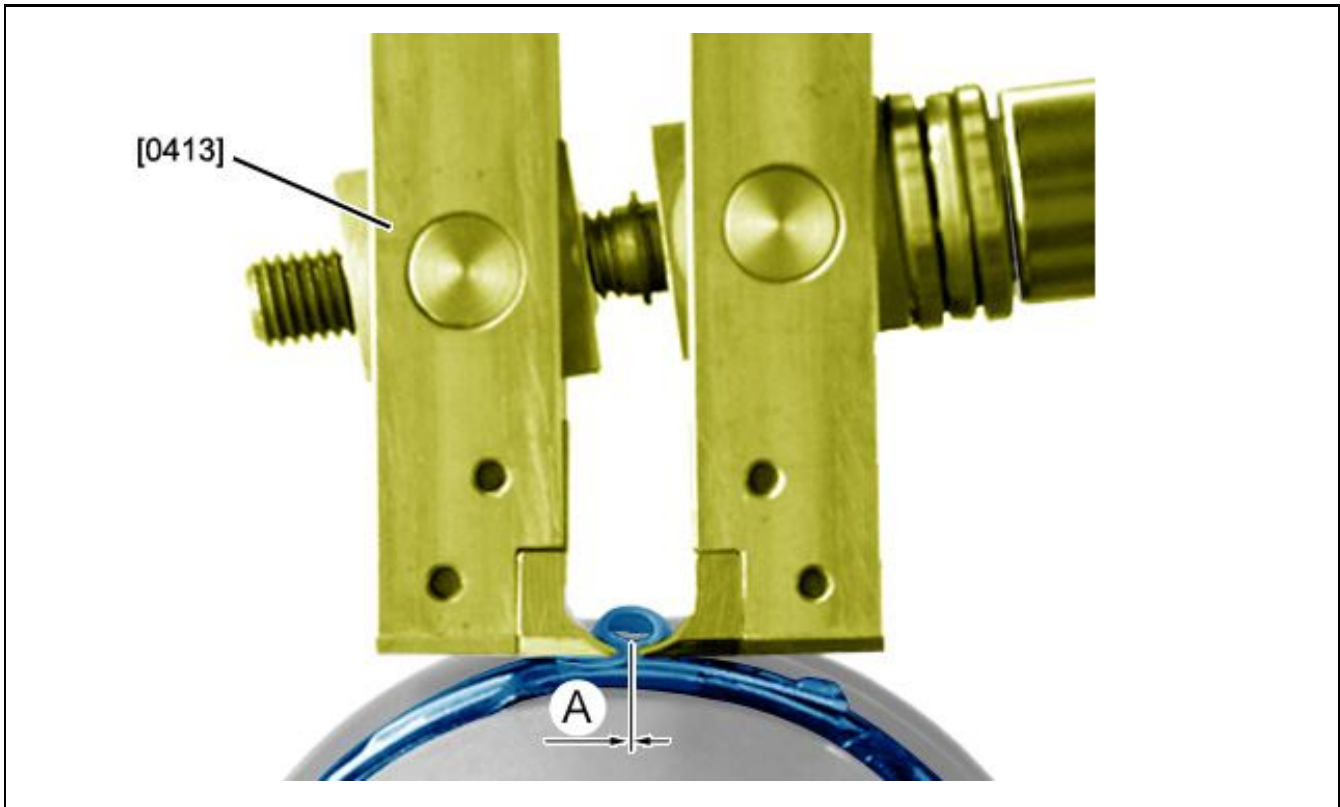
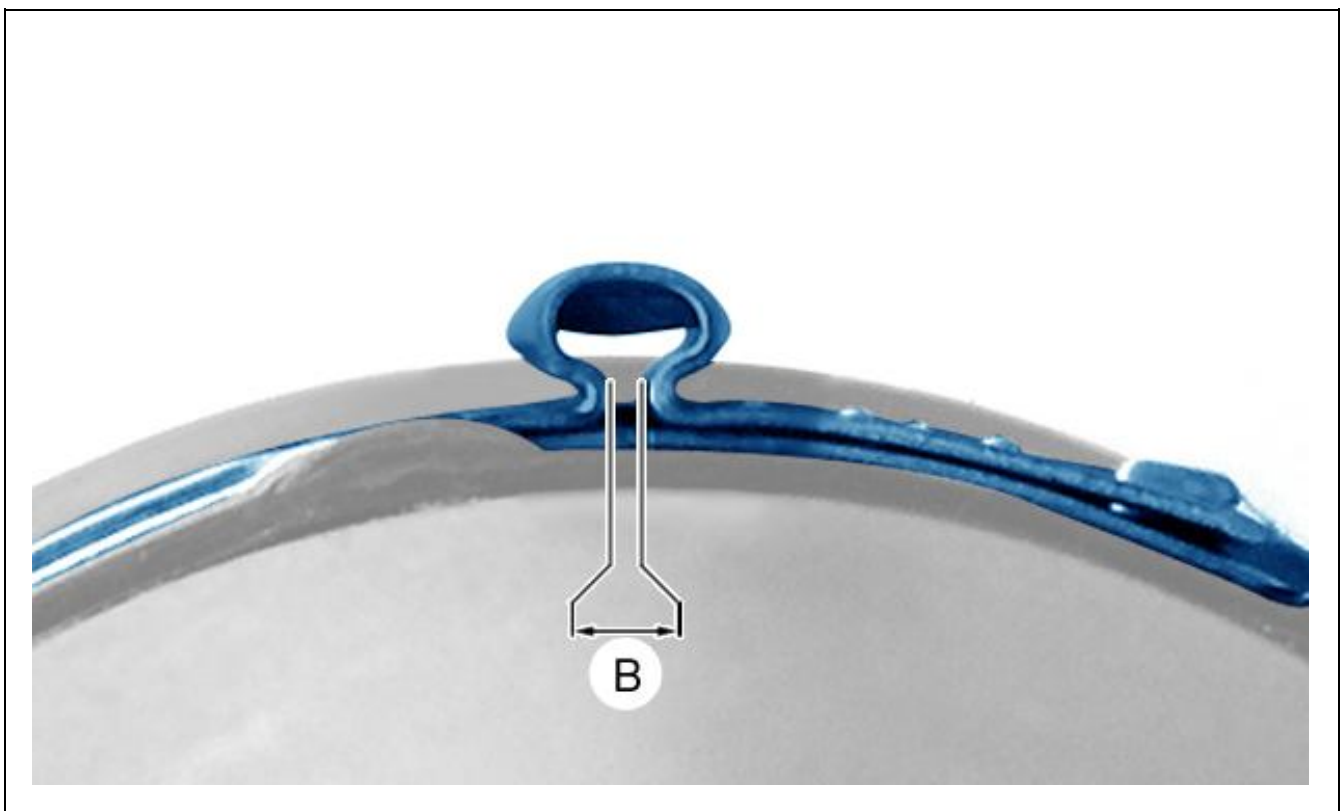

Рисунок : B2FH00DD

После затяжки : Проверить размер "B" = от 0,5 до 1 мм.

## 7. Дополнительная операция

Установите приводные валы.