

# СНЯТИЕ - УСТАНОВКА : ПЕРЕДНИЙ АМОРТИЗАТОР (НА ВЕРСТАКЕ)

**ОБЯЗАТЕЛЬНО** : Соблюдайте чистоту и правила безопасного выполнения работ  .

## 1. Инструменты



Рисунок : E5AP22NC

[1] приспособление для сжатия пружины 4137-T M90.

[ 2] чашки 4137-T M2.

[ 2a] неподвижная чашка 4137-T M2F.

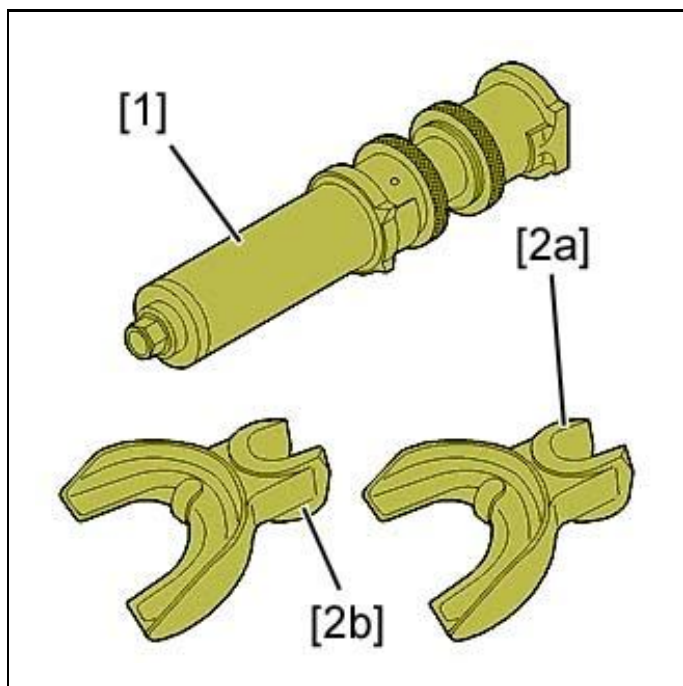
[ 2b] подвижная чашка 4137-T M2C.

**ОБЯЗАТЕЛЬНО** : Проверьте присутствие и состояние резиновых защитных колпачков на фиксированных чашках и кулисах компрессора для сжатия пружины .

## 2. Предварительная операция

Снять элемент подвески (см. соответствующую операцию).

## 3. Снятие

**ОБЯЗАТЕЛЬНО** : Не допускайте прямого контакта пружины подвески с металлическим предметом или оборудованием.

Установить элемент подвески с приспособлением для сжатия [ 1] и [2] в тиски При помощи приспособления типа FACOM D22.

Сжать пружину (/) ; С помощью приспособлений [1]и [2].



Рисунок : ВЗВР19СD

Снять :

- Гайку (1)
- Опору амортизатора ( 2)
- Опорную чашку ( 3)
- Чашка (4)

Разожмите пружину ( 7 ) ; С помощью приспособлений [1]и [2].

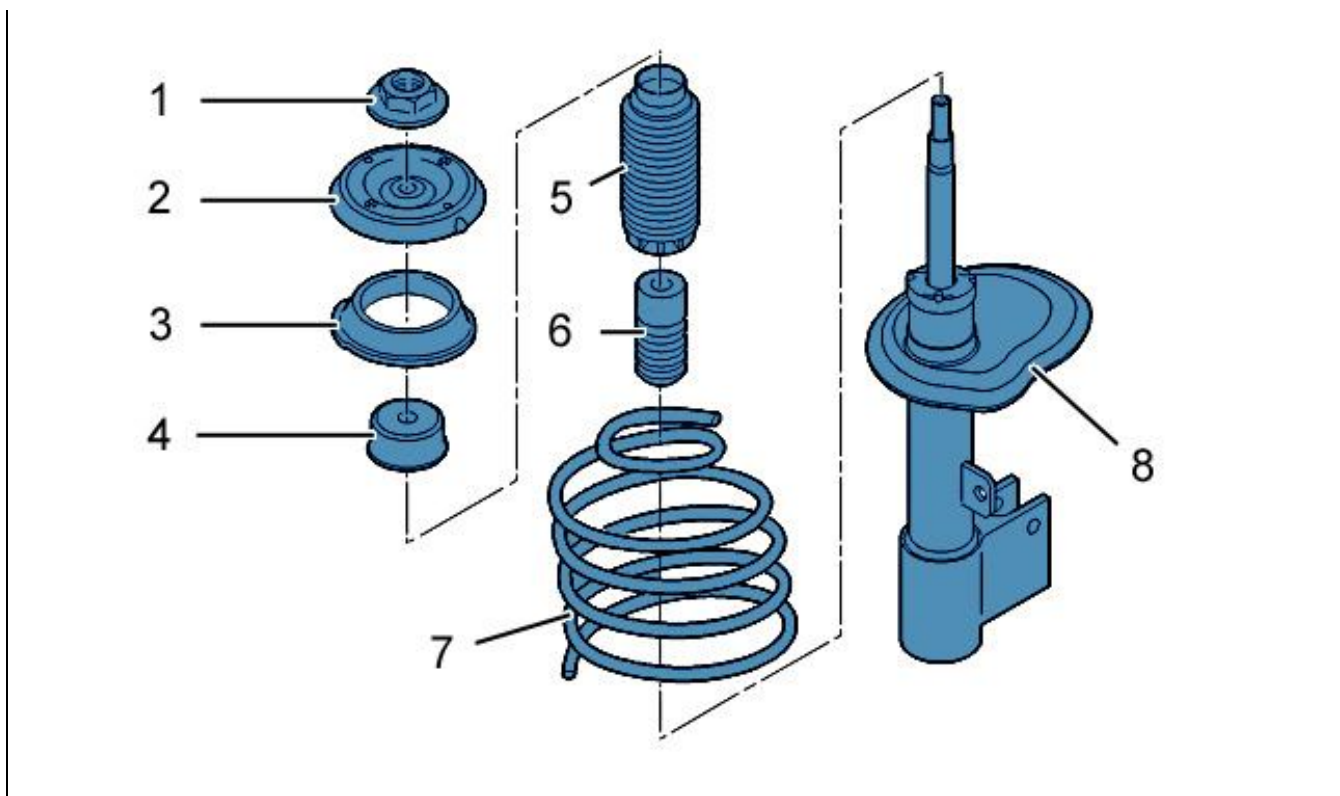
Снять :

- Пружину подвески (7)
- Защиту штока амортизатора ( 5)
- Эластичный упор ( 6)
- Амортизатор (8)

## 4. Установка

**ВНИМАНИЕ** : Соблюдайте требуемые моменты затяжки  .

**ОБЯЗАТЕЛЬНО** : Проверьте состояние пружины подвески (отсутствие следов ударов, трещин или очагов коррозии) . Краска, покрывающая пружину, не должна быть повреждена до появления голого металла.

Проверьте состояние упорного шарикоподшипника.

Замените упорный шарикоподшипник и опору амортизатора (при необходимости).

Установите :

- Амортизатор (8)
- Эластичный упор ( 6)
- Защиту штока амортизатора ( 5)
- Пружину подвески (7)



Рисунок : ВЗВР19DD

Сжать пружину (7) ; С помощью приспособлений [1]и [2].

Установите :

- Чашка (4)
- Опорную чашку ( 3)
- Опору амортизатора ( 2)
- Гайку (1)

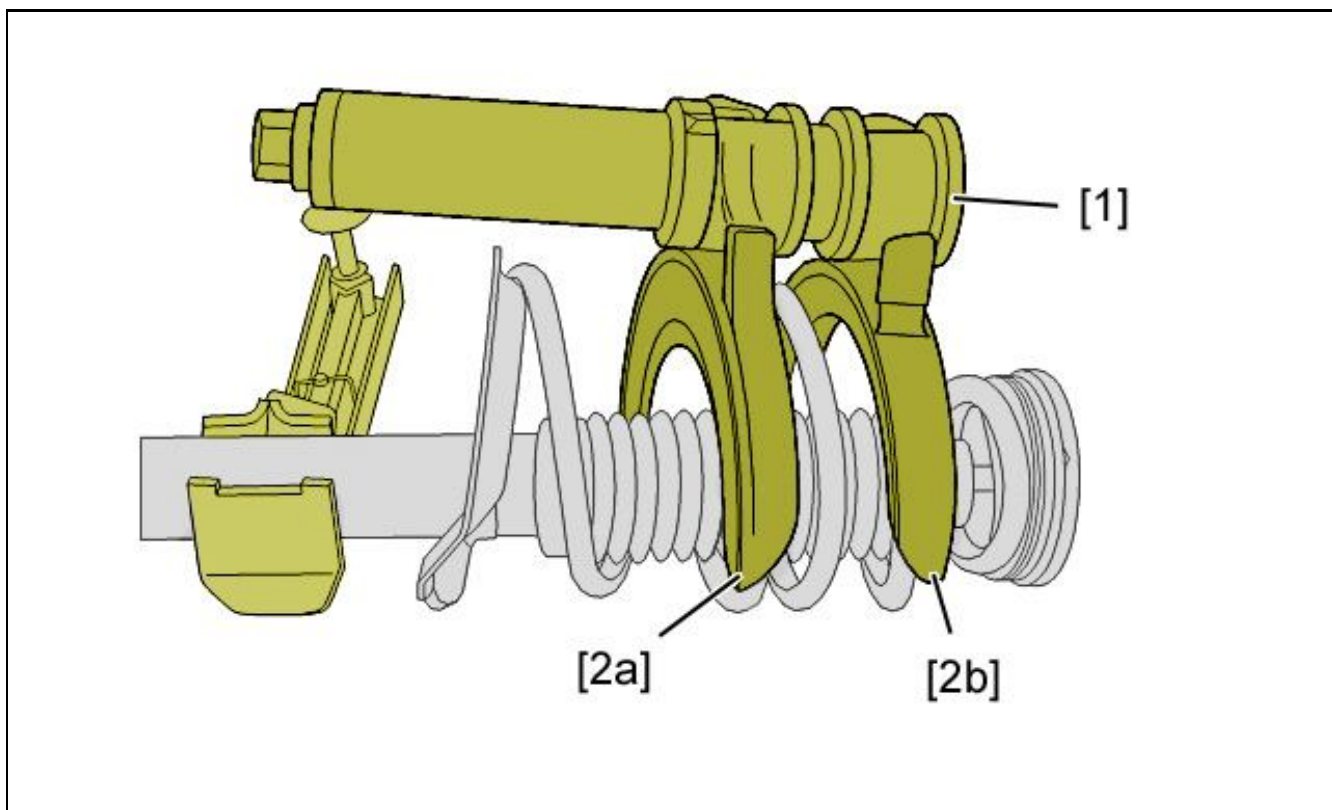
**ОБЯЗАТЕЛЬНО** : Обязательно заменить гайку ( 1).

Затянуть гайку (1).

Разожмите пружину ; С помощью приспособлений [1]и [2].

**ПРИМЕЧАНИЕ** : Убедиться в правильном расположении пружины в чашке.

## 5. Дополнительная операция

Установить элемент подвески (см. соответствующую операцию).