

СНЯТИЕ - УСТАНОВКА : ЭЛЕМЕНТ ПЕРЕДНЕЙ ПОДВЕСКИ

ОБЯЗАТЕЛЬНО : Соблюдайте чистоту и правила безопасного выполнения работ  .

1. Инструменты



Рисунок : ВЗЕР00СС

[1] съемник шарнира 1892-Т.

2. Снятие

Поднимите и закрепите неподвижно автомобиль, вывесив передние колеса.

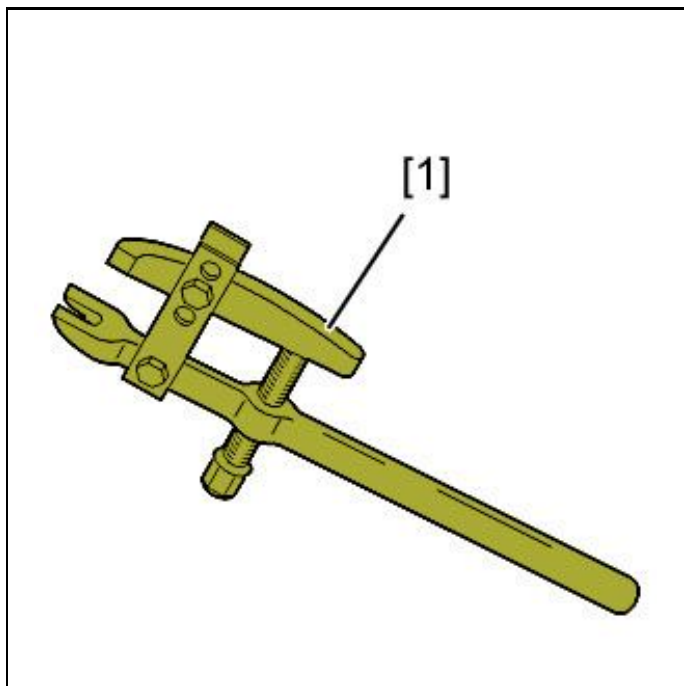
Снимите передние колеса.



Рисунок : ВЗВР19FC

- Отвернуть гайку (1).
- Отодвинуть тягу стабилизатора поперечной устойчивости.
- Отвернуть гайку (2).
- Отсоединить шаровой шарнир с помощью съемника [1].
- Отвернуть болт (3) (крепление элемента подвески на поворотном кулаке).

ОБЯЗАТЕЛЬНО : Установить защиту на защитный кожух приводного вала.

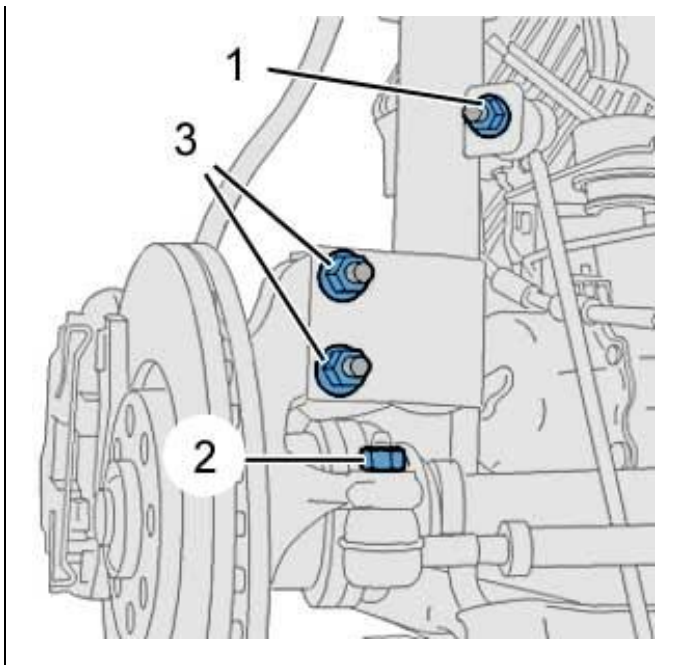

Рисунок : С4АР1F2С

Снять :

- Рычаги стеклоочистителя (4) (см. соответствующую операцию)
- Решетку воздухозаборника перед ветровым стеклом (5) (см. соответствующую операцию)

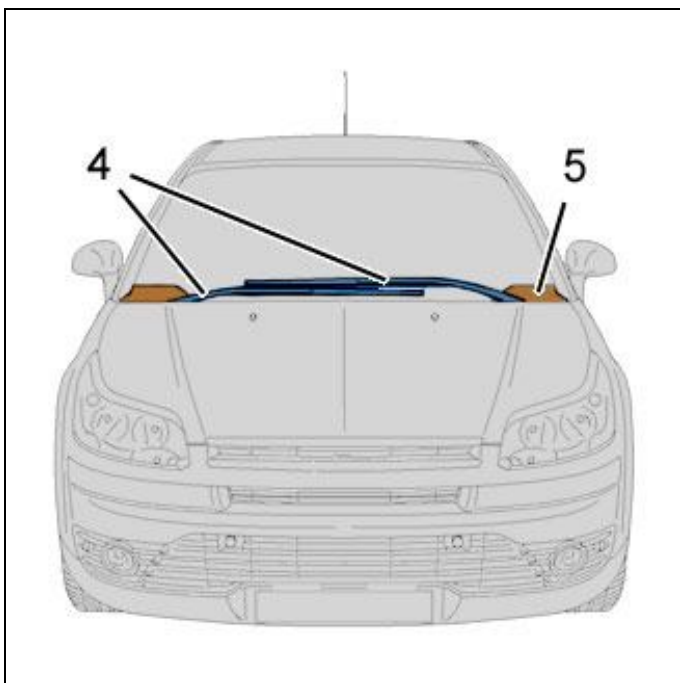

Рисунок : C4AP1F3C

ВНИМАНИЕ : При вынимании элемента подвески удерживать приводной вал в дифференциале.

Снять :

- Гайку (6)
- Чашка (7)
- Элемент подвески

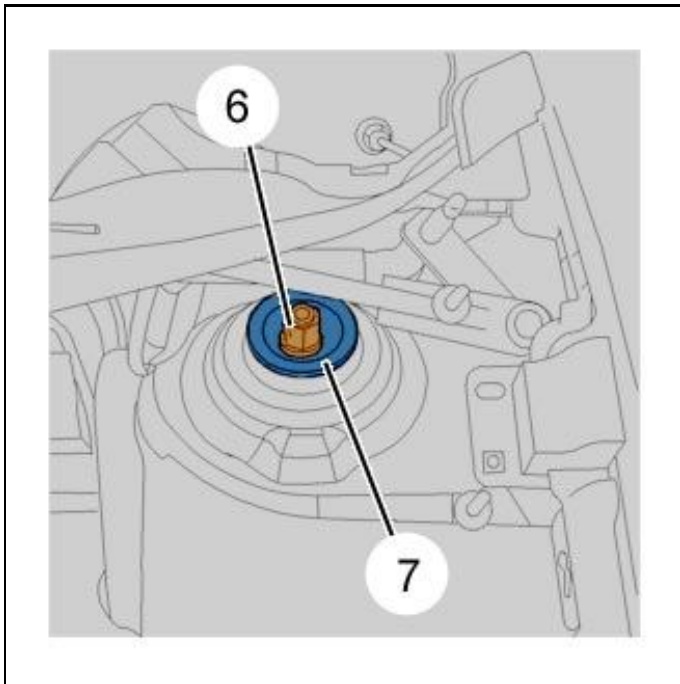
3. Установка

ВНИМАНИЕ : Соблюдайте требуемые моменты затяжки.

Моменты затяжки :

- **Передний мост** ⓘ
- **Колесо** ⓘ

ВНИМАНИЕ : После каждого снятия заменяйте гайки Нильстопа.



Рисунок : C4AP1F4D

Установить выступы в "a" кронштейна амортизатора в штамповку колесной арки в "b".

Закрепите элемент подвески в колесной арке.

Установите :

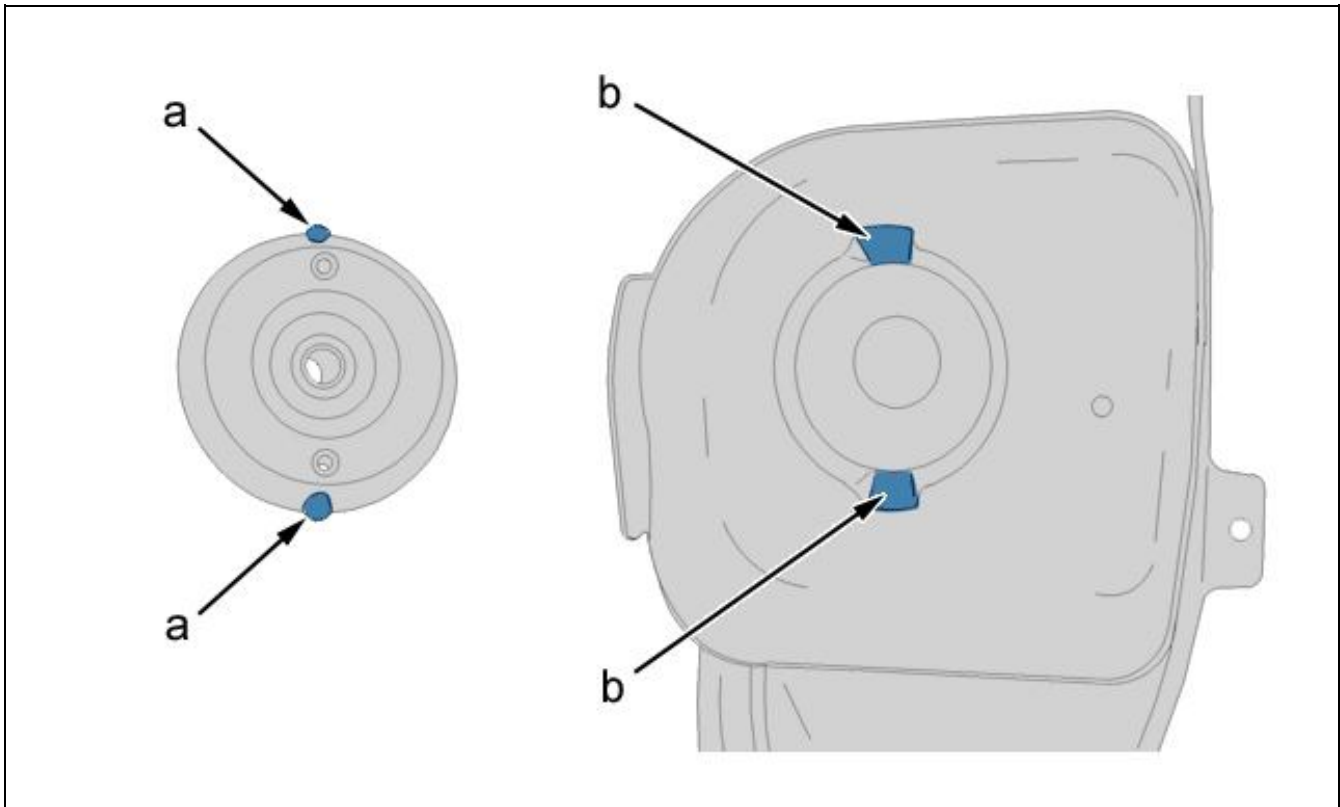
- Чашка (7)
- Гайку (6)

Установить поворотный кулак в зажим элемента подвески.

Установить на место болты (3).

Присоедините рулевую тягу к поворотному кулаку.

Установить на место гайку (2).

Установить тягу переднего стабилизатора поперечной устойчивости на элементе подвески.

Установить на место гайку (1).

Установите :

- Решетку воздухозаборника перед ветровым стеклом (5) (см. соответствующую операцию)
- Рычаги стеклоочистителя (4) (см. соответствующую операцию)
- Передние колеса

Опустите автомобиль на землю.

Затянуть колесные болты.

Проверьте и отрегулируйте сходразвал.