

СНЯТИЕ - УСТАНОВКА : ПОВОРОТНЫЙ КУЛАК

ОБЯЗАТЕЛЬНО : Соблюдайте чистоту и правила безопасного выполнения работ  .

1. Инструменты



Рисунок : E5AP2Y3D

[1] приспособление для фиксации ступицы 6310-T.

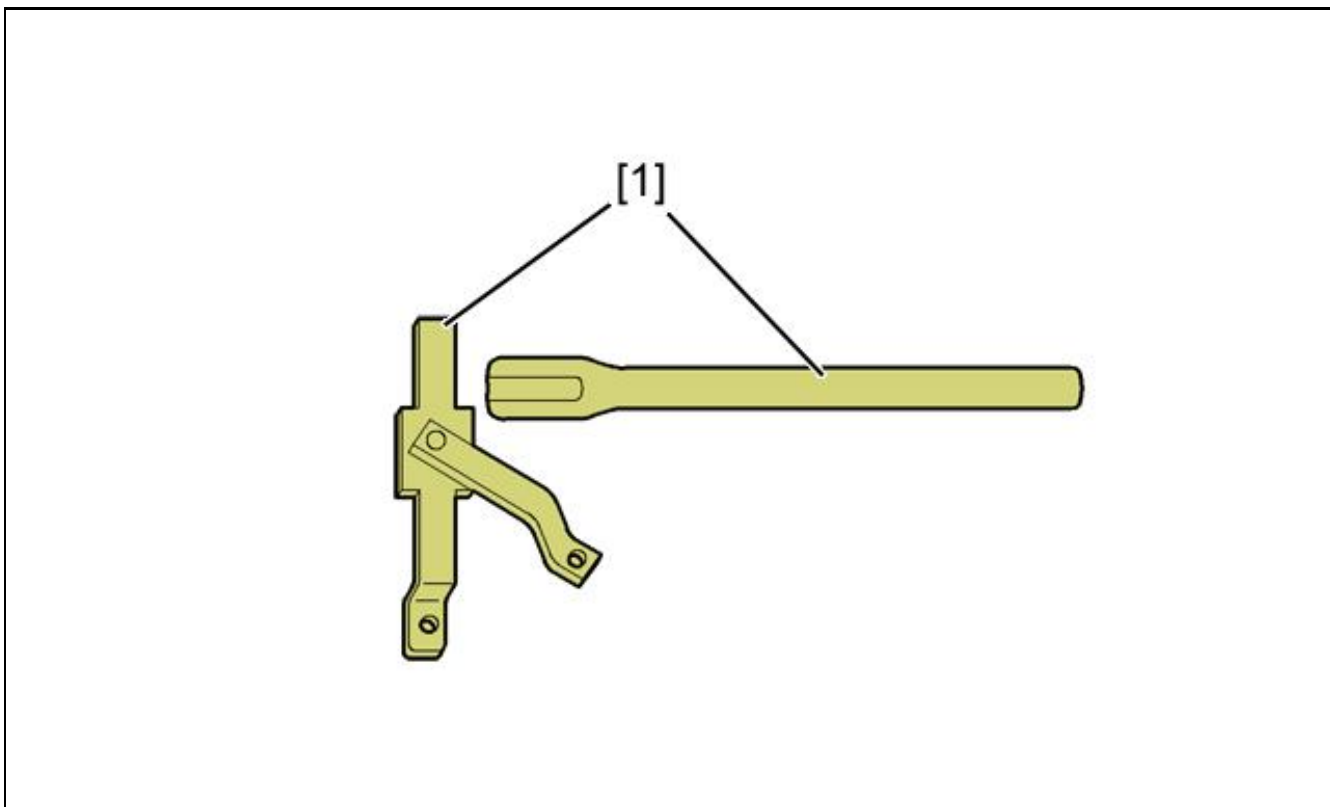

Рисунок : E5AP3AJD

[2] съемник шарнира 1892-Т.

2. Снятие

Поднимите и закрепите неподвижно автомобиль, вывесив передние колеса.

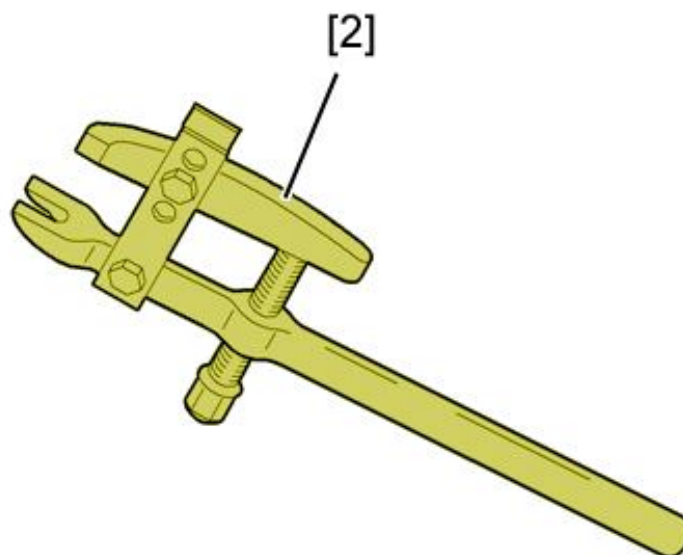

Рисунок : B3CG00ZD

Снять :

- Переднее колесо
- Шпилька (1) и обойма (2)

Зафиксируйте от вращения ступицу с помощью приспособления [1].
Ослабьте гайку приводного вала.

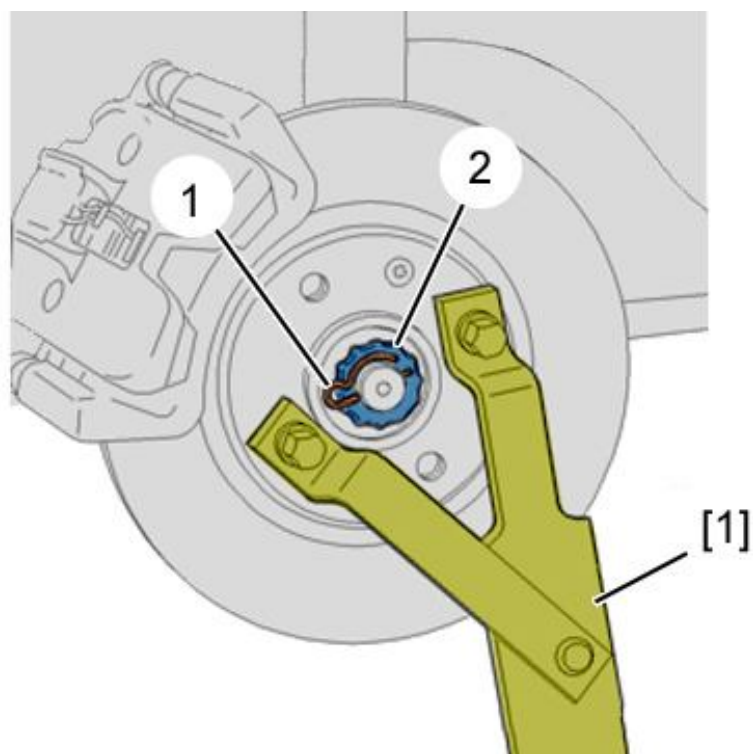
ВНИМАНИЕ : Никогда не нажимайте тормозную педаль для того, чтобы ослабить гайку полуоси, во избежание срезания крепежных болтов тормозного диска.



Рисунок : V3CG010D

Снять :

- Болт (3)
- Датчик частоты вращения переднего колеса (4)

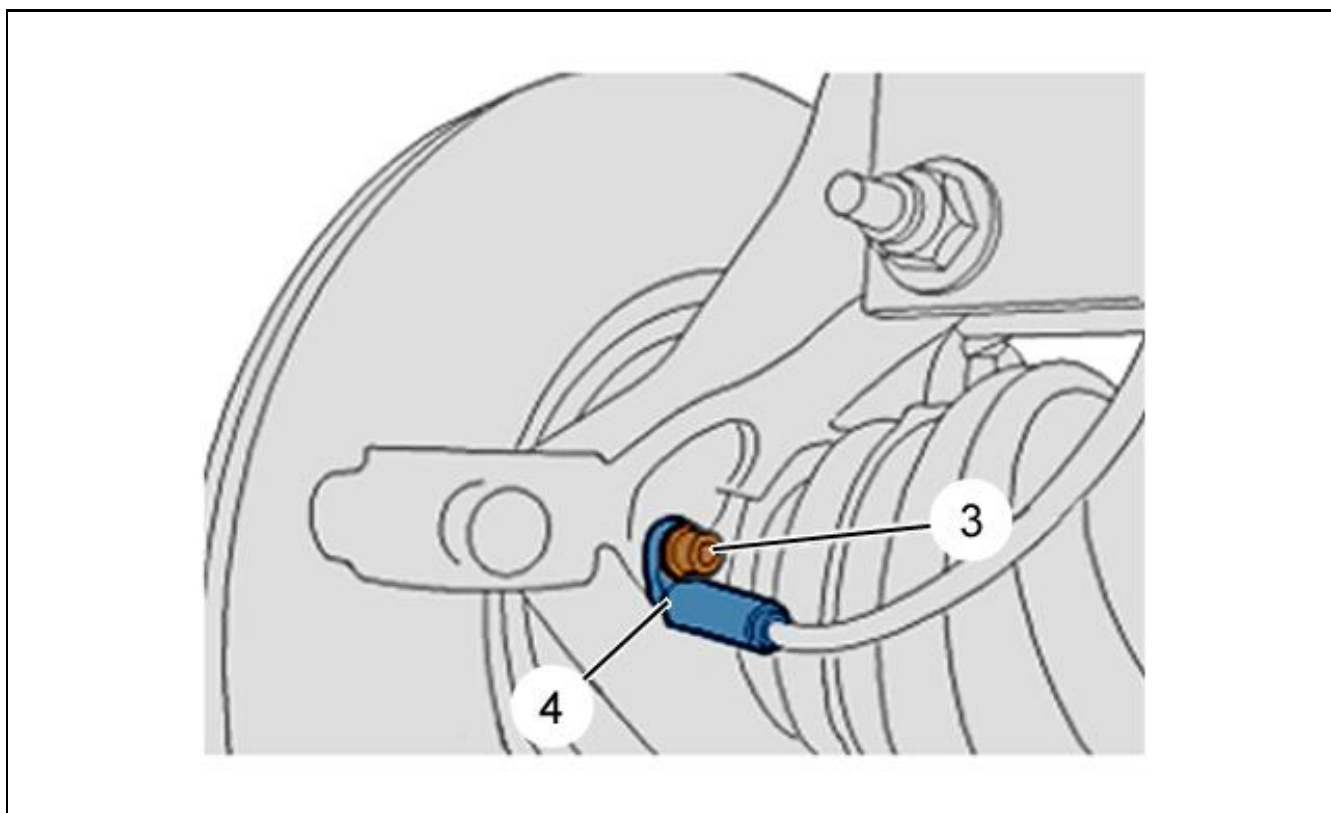

Рисунок : V3CG011D

Снять :

- Тормозные колодки
- болтов (5)
- Опору тормозного суппорта

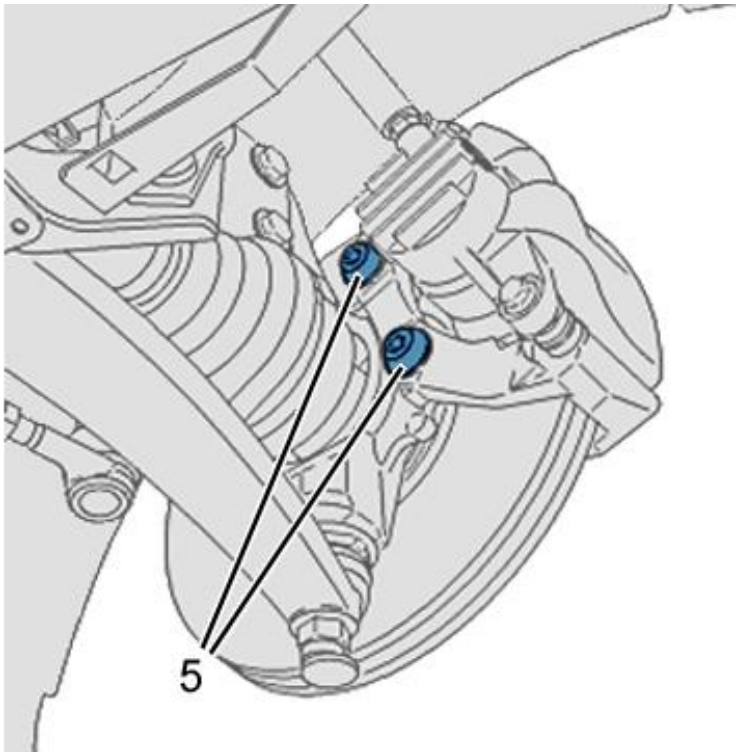

Рисунок : V3CG012D

Снять :

- Снять тормозной диск 

- Гайку (6)

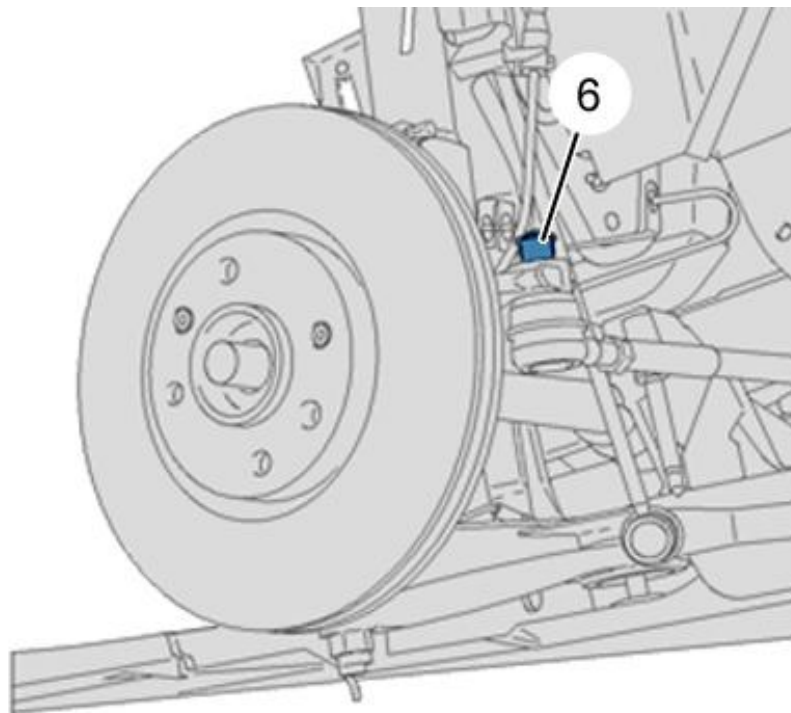
Извлечь шаровой шарнир с помощью приспособления [2].



Рисунок : В3СG013D

Отвернуть гайку (7).

Отделите нижний шаровой шарнир поворотного кулака нижнего рычага подвески.

Снять гайки (8) и болты.

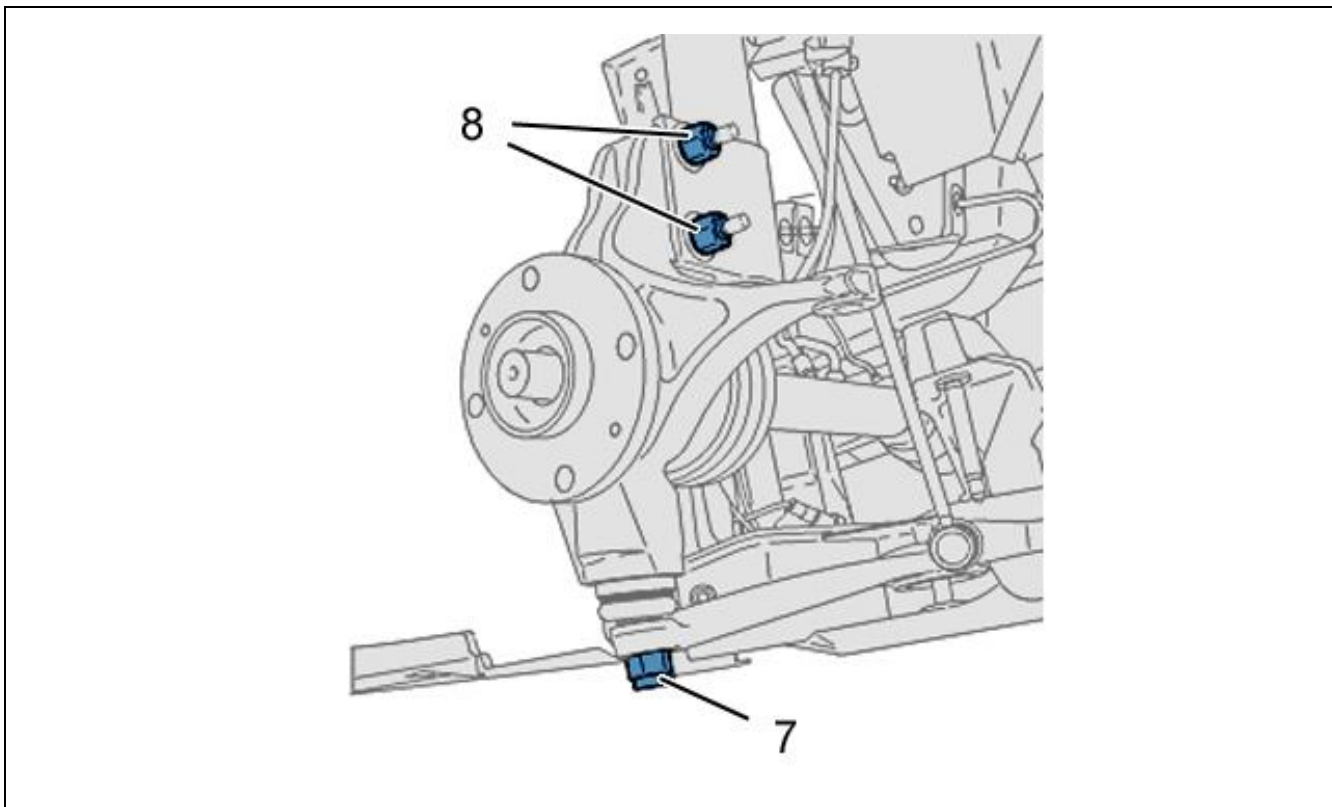
Освободите приводной вал от ступицы.

ВНИМАНИЕ : Удерживать трансмиссию в положении.

Снимите поворотный кулак.

3. Установка

ВНИМАНИЕ : Не перемещайте автомобиль со снятыми или ослабленными приводными валами, чтобы не повредить подшипник.

ВНИМАНИЕ : После каждого снятия заменяйте гайки Нильстопа.

ВНИМАНИЕ : Соблюдайте требуемые моменты затяжки.

Моменты затяжки :

- **Передний мост** **i**
- **Диски** **i**

Установите поворотный кулак.

Соедините приводной вал со ступицей.

Установите : Болты и гайки (8).

Подсоедините шаровой палец.

Установите :

- Гайку (7) нижней шаровой опоры поворотного кулака

- Гайку (6)
- **Снять тормозной диск** ⓘ
- Опору тормозного суппорта
- болтов (5)
- Датчик колеса (4)
- Болт (3)
- Гайку ступицы
- Шпилька (1) и обойма (2)
- Тормозные колодки

Поставить автомобиль обратно на колеса.

Затяните болты передних колес .