

# СНЯТИЕ - УСТАНОВКА : РЕМЕНЬ ГРМ

ДВИГАТЕЛЬ С ВПРЫСКОМ БЕНЗИНА ЕТЗJ4

**ОБЯЗАТЕЛЬНО** : Соблюдайте чистоту и правила безопасного выполнения работ.

## 1. Рекомендуемое оборудование



Рисунок : E5AP03NC

[1] калибр для регулировки маховика двигателя 4507-Т.А.



Рисунок : E5AP2BVC

[2] фиксатор распределительного вала 4533-Т.АС1.

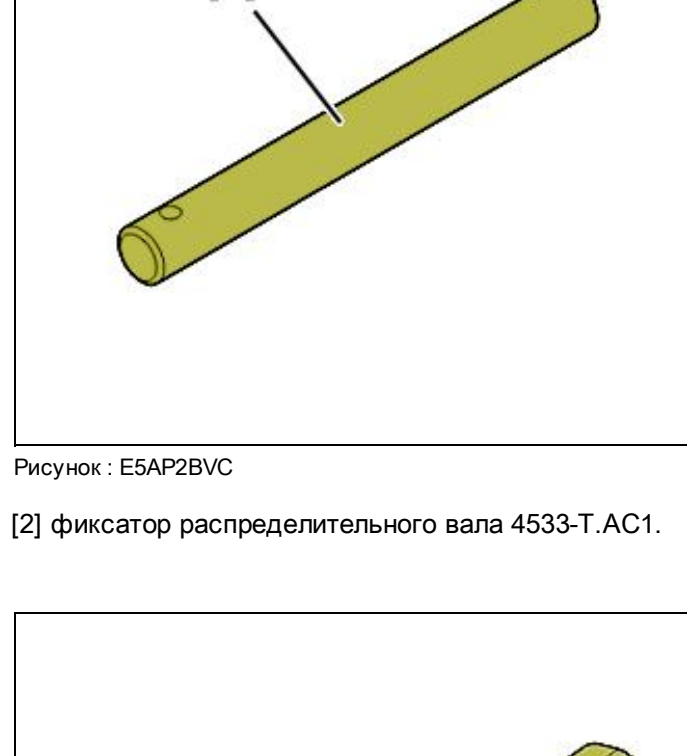

Рисунок : E5AP225C

[3] Палец блокировки (-).0194.А.

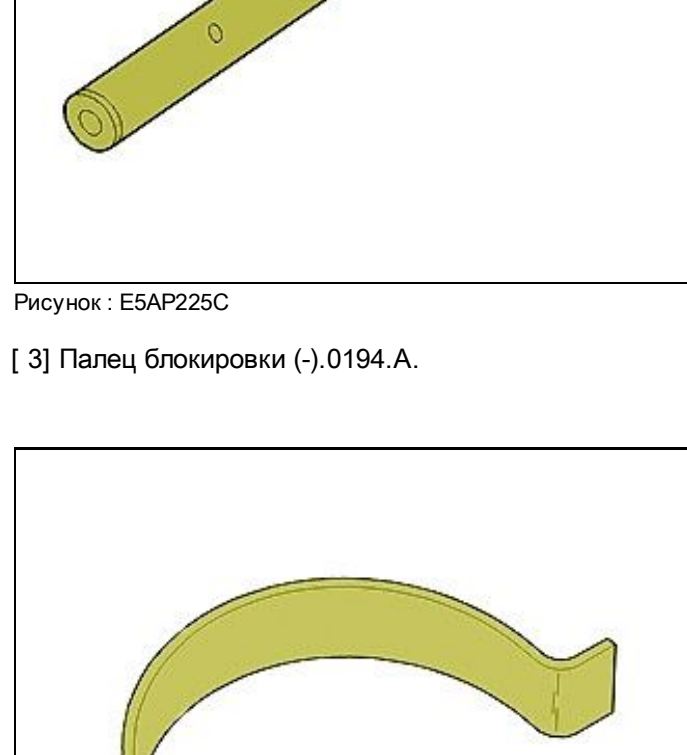

Рисунок : E5AP036C

[4] шпилька крепления ремня 4533-Т.АD.

## 2. Снятие

Поднимите и закрепите неподвижно автомобиль, вывесив передние колеса.

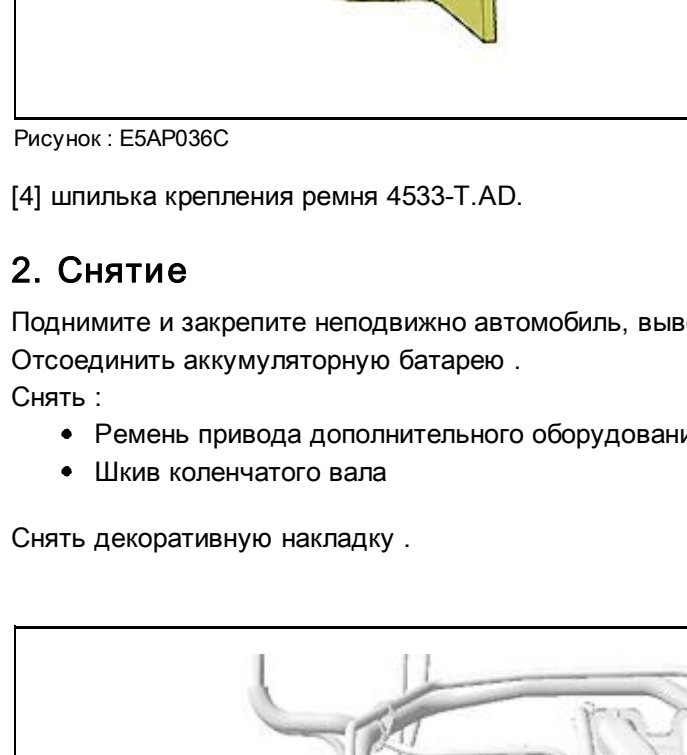
Отсоединить аккумуляторную батарею .

Снять :

- Ремень привода дополнительного оборудования ( 3 ) (см. соответствующую операцию)
- Шкив коленчатого вала

Снять декоративную накладку .



Рисунок : В1BP37QD

Снять верхний картер привода ГРМ (1).

Снять масляный фильтр (2).

Снимите свечи зажигания, чтобы облегчить вращение коленчатого вала.



Рисунок : В1BP37RC

Застопорить двигатель подъемными тросами.

Снять :

- болтов (4)
- Верхнюю правую опору двигателя (5)
- болтов (6)

Провернуть коленвал двигателя винтом шкива коленчатого вала по часовой стрелке до его установки в положение штифтового соединения.



Рисунок : В1BP2MBС

Зафиксировать маховик калиброванным штифтом [1].

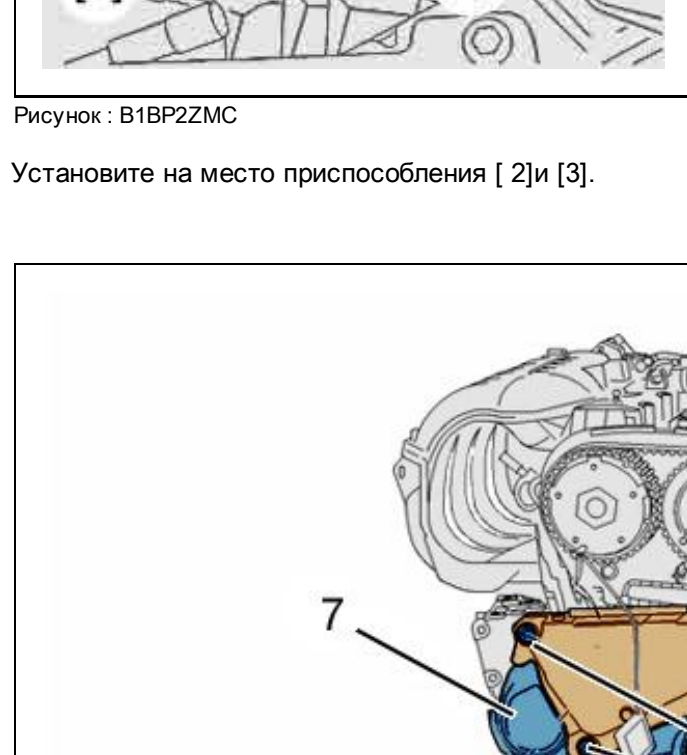

Рисунок : В1BP2ZMC

Установите на место приспособления [ 2]и [3].

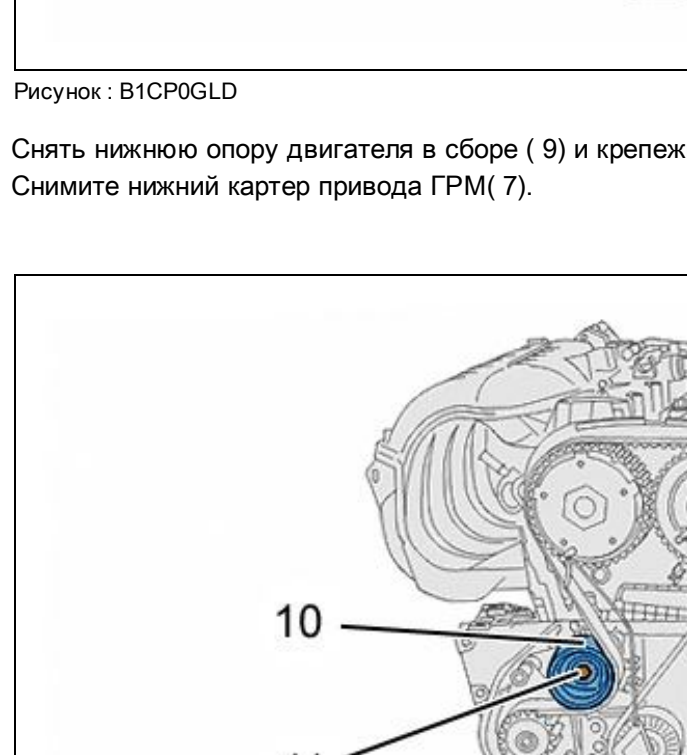

Рисунок : В1СР0GLD

Снять нижнюю опору двигателя в сборе (9) и крепежный болт (8).

Снимите нижний картер привода ГРМ (7).

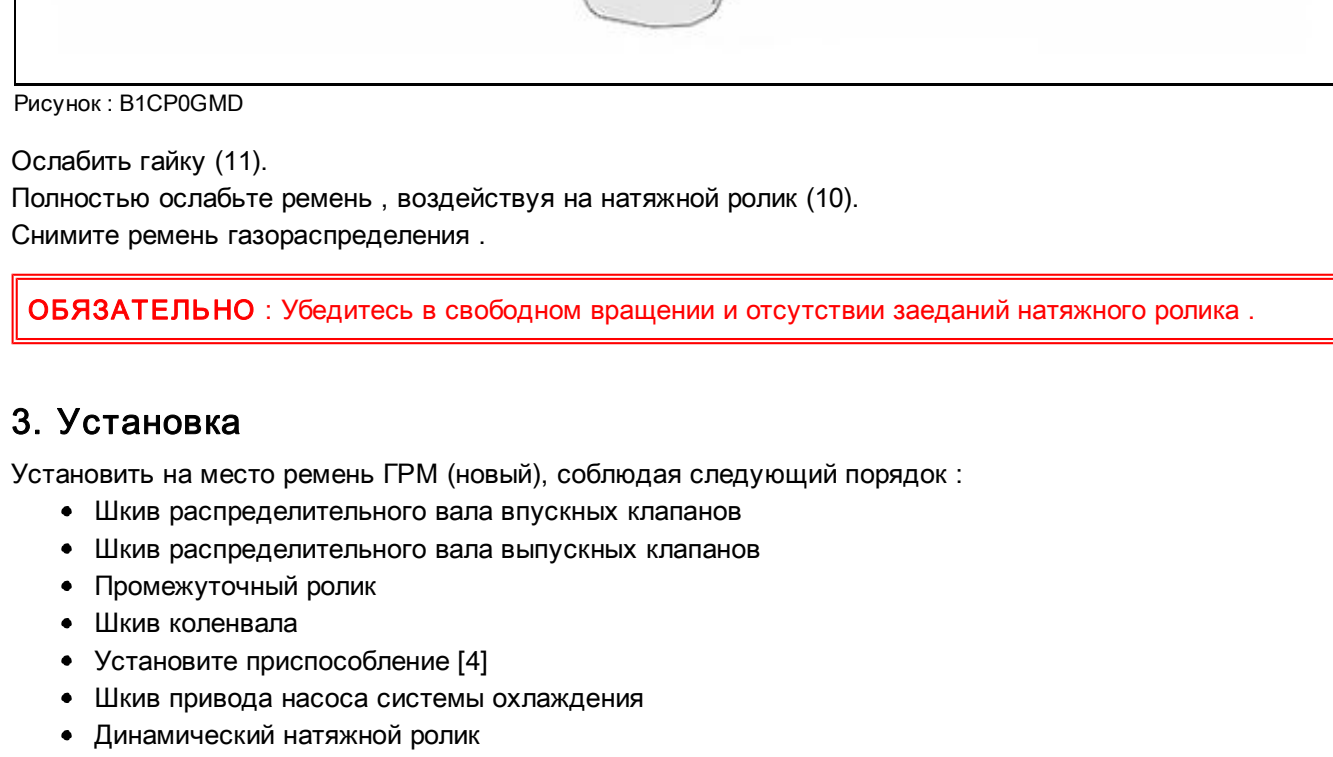

Рисунок : В1СР0GMD

Ослабить гайку (11).

Слегка ослабьте натяжной ролик (10).

Снимите ролик газораспределения .

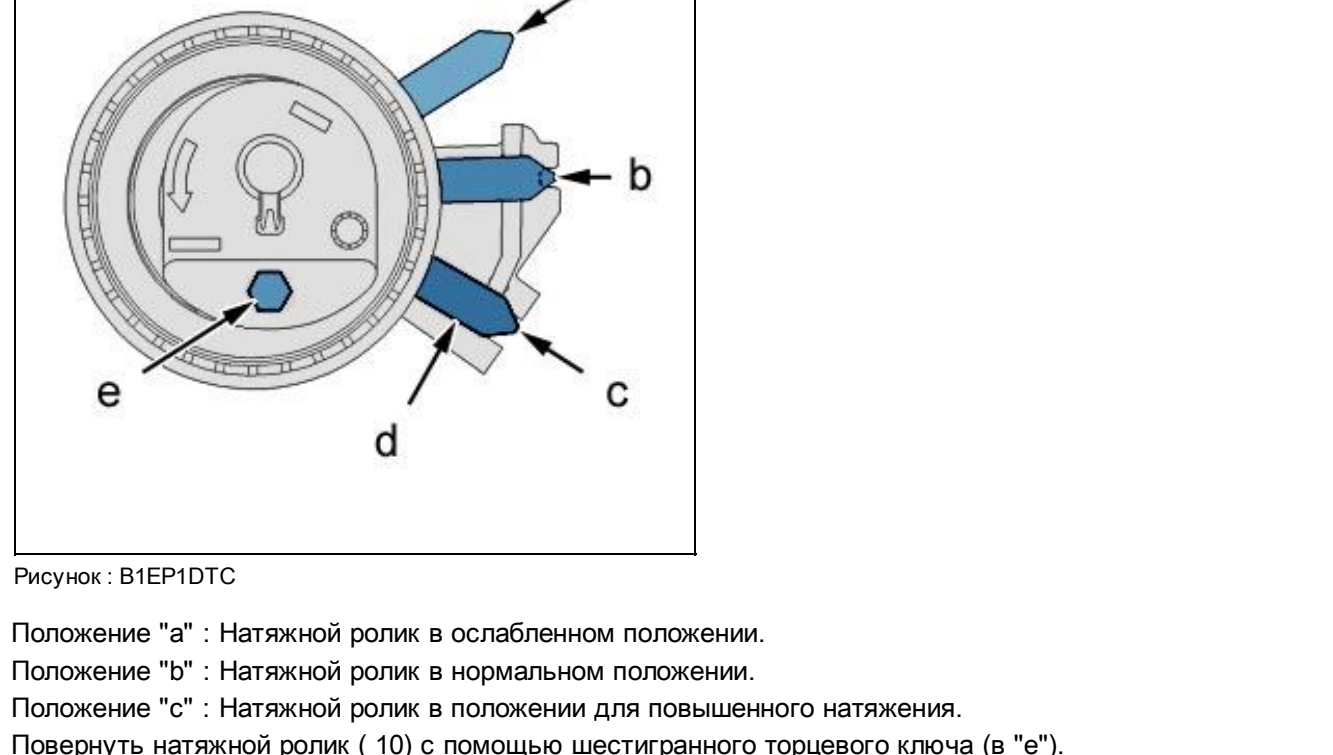
**ОБЯЗАТЕЛЬНО** : Убедитесь в свободном вращении и отсутствии заеданий натяжного ролика .

## 3. Установка

Установить на место ремень ГРМ (новый), соблюдая следующий порядок :

- Шкив распределительного вала впускных клапанов
- Шкив распределительного вала выпускных клапанов
- Промежуточный ролик
- Шкив коленвала
- Установите приспособление [4]
- Шкив привода насоса системы охлаждения
- Динамический натяжной ролик

Снять приспособления / 1), [2], /3/ и /4/.

### 3.1. Избыточное натяжение ремня



Рисунок : В1ЕР1DTC

Положение "а" : Натяжной ролик в ослабленном положении.

Положение "b" : Натяжной ролик в нормальном положении.

Положение "c" : Натяжной ролик в положении для повышенного натяжения.

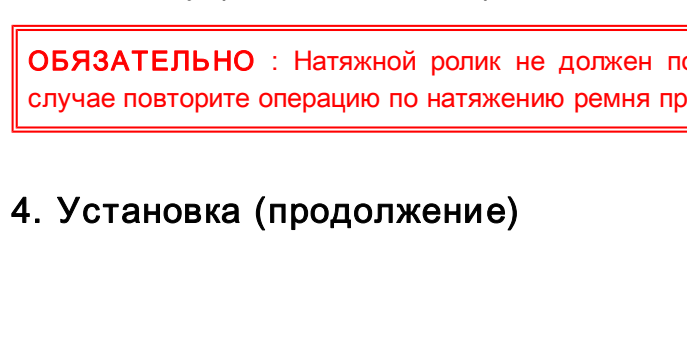
Повернуть натяжной ролик ( 10 ) с помощью шестигранного торцевого ключа (в "e").

Позиционируйте указатель " d " в положение " c " Натянуть ремень до максимума в указанном интервале.

Затяните гайку крепления натяжного ролика с моментом 2,1 ± 0,2 дНм.

Поверните на 4 коленчатый вал в сторону нормального вращения.

**ОБЯЗАТЕЛЬНО** : Запрещено поворачивать коленвал в обратном направлении.

Проверить установку газораспределительного механизма, установив штифты [ 1], [2] и [3].

Снимите штифты [ 1], [2]и [3].

### 3.2. Регулировка натяжения ремня ГРМ



Рисунок : В1ЕР1DUC

Открутить гайку, удерживая на месте ролик натяжителя С помощью шестигранного ключа в зоне " e " .

Затем перевести стрелку " d " в положение регулировки "b".

**ВНИМАНИЕ** : Указатель " d " не должен проходить за прорезь " b " . В противном случае повторите операцию по натяжению ремня привода ГРМ.

Удерживать натяжной ролик ( 10 ) в этом положении с помощью шестигранного торцевого ключа.

Затяните гайку крепления натяжного ролика с моментом 2,1 ± 0,2 дНм.

**ОБЯЗАТЕЛЬНО** : Натяжной ролик не должен поворачиваться при затяжке его крепления . В противном случае повторите операцию по натяжению ремня привода ГРМ.

## 4. Установка (продолжение)

Установите опору двигателя в сборе.

Установите :

- Масляный фильтр
- картеров газораспределительного механизма
- Шкив коленчатого вала
- Ремень привода дополнительного оборудования (см. соответствующую операцию)

Опустите автомобиль на землю.

Подсоедините обратно аккумуляторную батарею.

Выполните операции, которые необходимо выполнить после снятия аккумуляторной батареи.