

СНЯТИЕ - УСТАНОВКА : ЦЕПЬ ПРИВОДА ГРМ (ДИЗЕЛЬНЫЙ ДВИГАТЕЛЬ С НЕПОСРЕДСТВЕННЫМ ВПРЫСКОМ ТОПЛИВА)

ДВИГАТЕЛЬ С ВПРЫСКОМ БЕНЗИНА EP6DT

ОБЯЗАТЕЛЬНО : Соблюдайте чистоту и правила безопасного выполнения работ  .

Перед выполнением данной методики и в случае замены следует соблюдать следующие условия :

- Осуществление методики "**Проверка правильности регулировки газораспределительного механизма**  "
- Подтверждено вытяжение цепи (больше 68 мм)
- Маховик коленвала заблокирован штифтом [0197-BZ]
- Распредвалы заблокированы с помощью приспособлений [0197-A1, 0197-A2]
- Шаблон натяжителя цепи [0197-M] установлен на место

Элементы, которые необходимо заменить в случае вытяжения цепи :



- Болт шкива (Фазорегулятор впускного распределительного вала)
- Шкив (Фазорегулятор впускного распределительного вала)
- болт (Шкив распределительного вала выпускных клапанов)
- Шкив распределительного вала выпускных клапанов
- Натяжитель цепи привода ГРМ
- Уплотнение (Натяжитель приводной цепи)
- Направляющая цепи (Фиксированный)
- Уплотнители (Болт крепления неподвижной направляющей)
- Направляющий элемент натяжителя цепи привода ГРМ
- Уплотнение (Болт крепления направляющей натяжителя цепи ГРМ)
- Натяжитель цепи ГРМ
- Цепь привода ГРМ
- Болты коленчатого вала
- Шкив коленчатого вала
- Уплотнители (Крышка головки блока цилиндров)

Элементы, которые необходимо заменить в случае снятия-установки без вытяжения цепи :

- Болт шкива (Фазорегулятор впускного распределительного вала)
- болт (Шкив распределительного вала выпускных клапанов)
- Болты коленчатого вала
- Уплотнение (Натяжитель приводной цепи)
- Уплотнители (Болт крепления неподвижной направляющей)
- Уплотнение (Болт крепления направляющей натяжителя цепи ГРМ)
- Уплотнители (Крышка головки блока цилиндров)

1. Инструменты

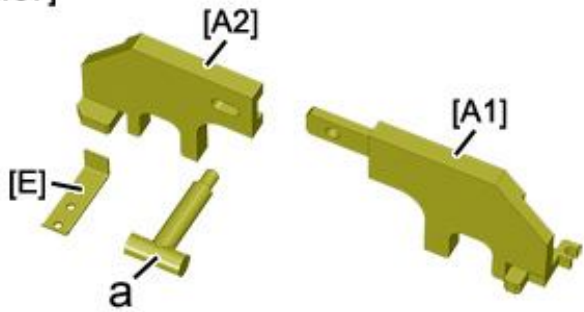
инструмент	Номер (реферанс)	Обозначение
	[0197]	Инструмент для блокировки распредвалов
	[0197-A2]	Приспособление для фиксации от вращения и установки в контрольную точку распределительного вала впускных клапанов

<p>[0197]</p> 	<p>[0197-A1] Приспособление для фиксации от вращения и установки в контрольную точку распределительного вала выпускных клапанов</p>
<p>Рисунок : E5AB122T</p>	<p>- "a" : Болт крепления приспособлений [0197-A1], [0197-A2]</p>
<p>[0197-BZ]</p> 	<p>[0197-E] Приспособление для удержания цепи привода ГРМ</p>
<p>Рисунок : E5AB11PT</p>	<p>[0197-BZ] калибровочный штифт коленчатого вала</p>
<p>[0197-M]</p> 	<p>[0197-M] Шаблон натяжителя цепи ГРМ</p>
<p>Рисунок : E5AB11QT</p>	<p>[1376-A] Кренометр</p>

[1376-A]



Рисунок : E5AB11RT

Требуемое оборудование :

- Метрологический угольник (Тип SAM E100)
- Динамометрическая отвертка (Тип Facom A.301MT)

2. Снятие : Шкивы распределительных валов

Отсоединить аккумуляторную батарею.

Снять :

- Переднее правое колесо
- Защитный щиток под двигателем
- Передний правый подкрылок
- болтов (Крышка головки блока цилиндров)
- Крышка головки блока цилиндров



Рисунок : B1EG0TTD

Ослабьте :

- Гайку (Шаблон натяжителя цепи ГРМ [0197-M]) (в "а")
- Болт (Шаблон натяжителя цепи ГРМ [0197-M]) (в "b")

Снять успокоитель (2) цепи ГРМ .

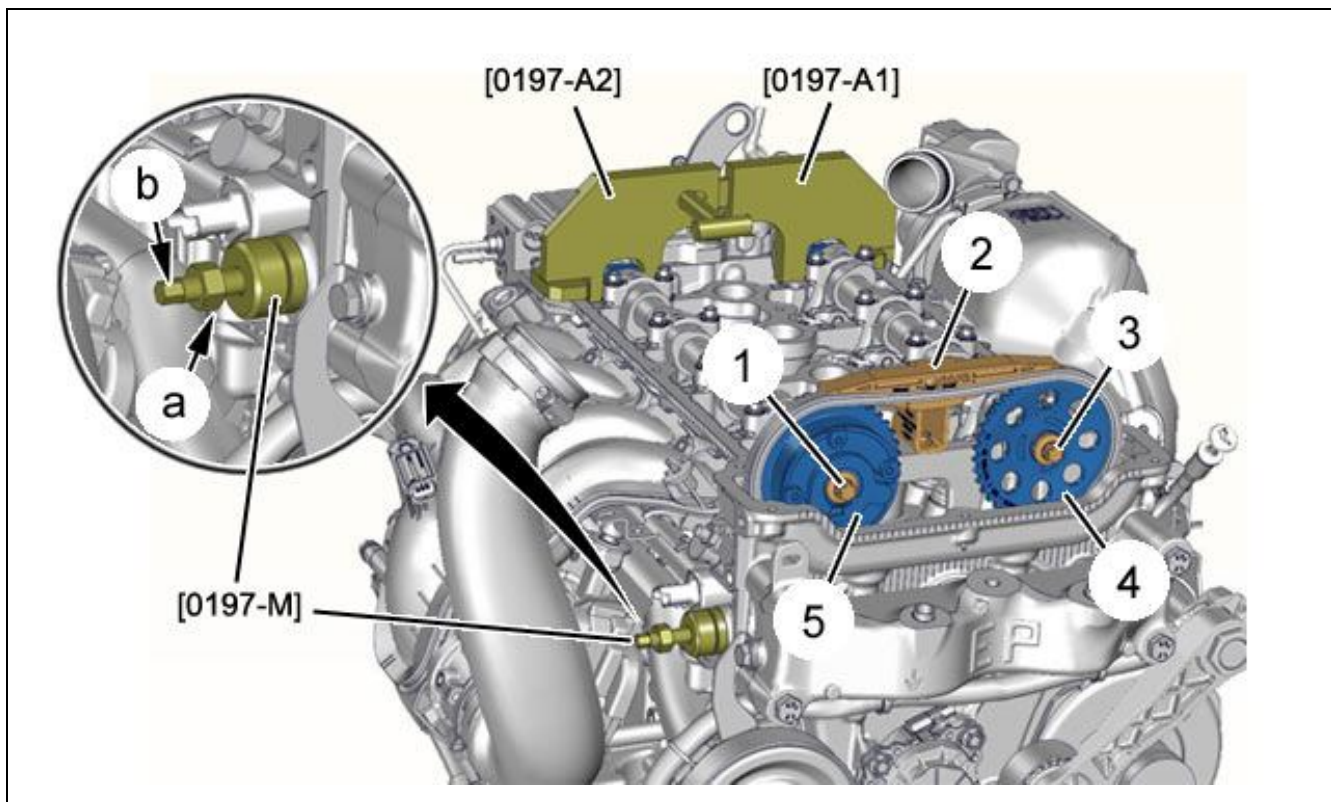
Поместить приспособление [0197-E] вместо башмака-успокоителя (2).

Снять :

- Болт (1) (Фазорегулятор впускного распределительного вала (5))
- Устройство сдвига фазы впускного распредвала (5)
- Болт (3)(Шестерня распределительного вала выпускных клапанов (3))
- Шестерня выпускного распределительного вала (4)



Рисунок : B1EG0TXD

Опереть цепь ГРМ (6) на приспособление [0197-E].

Снять :

- Ремень привода навесного оборудования (7)
- Фрикционное колесо (10)
- болтов (9)
- Шкив привода навесных агрегатов (8)

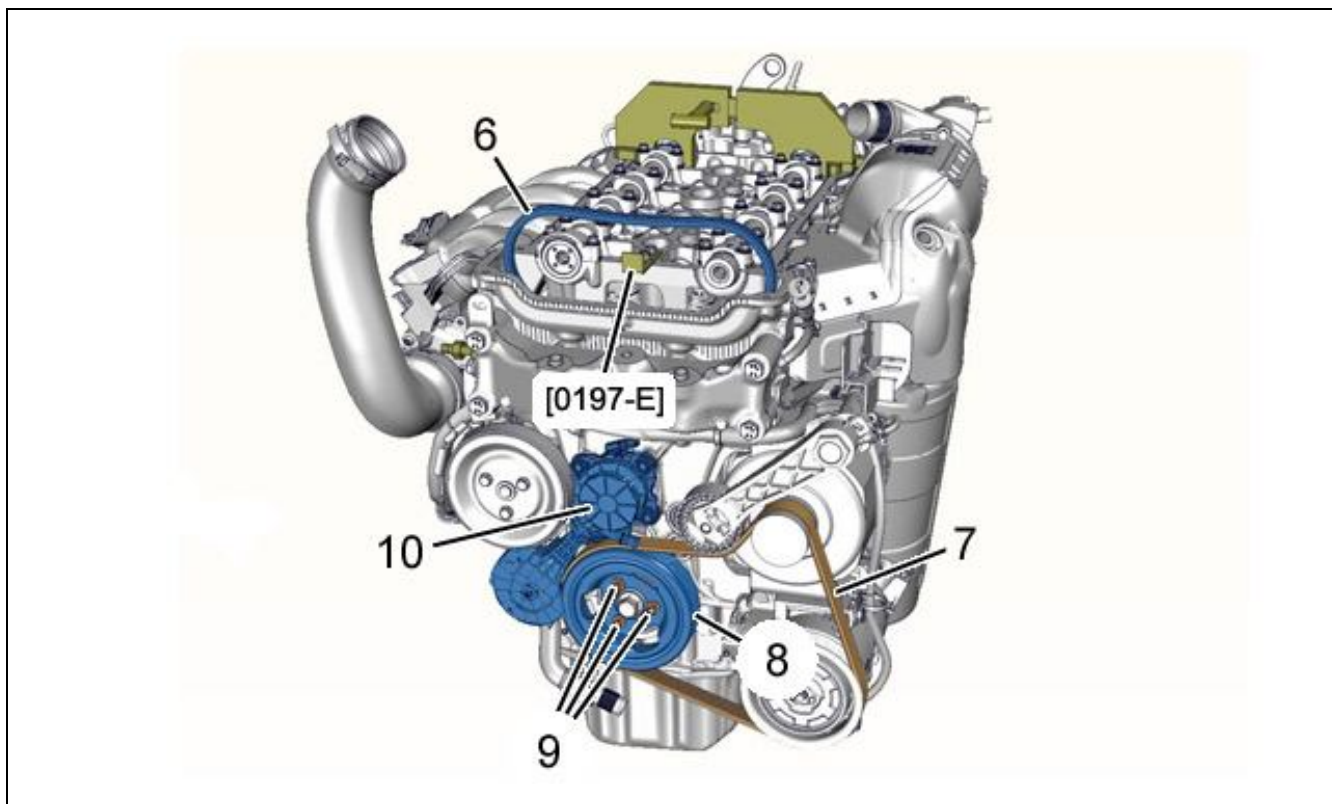

Рисунок : B1EG0U2D

Снять :

- Болт (11) (Коленвал)
- Ступицу (16) (Коленвал)

Установите двигатель на подкладку под масляным поддоном .

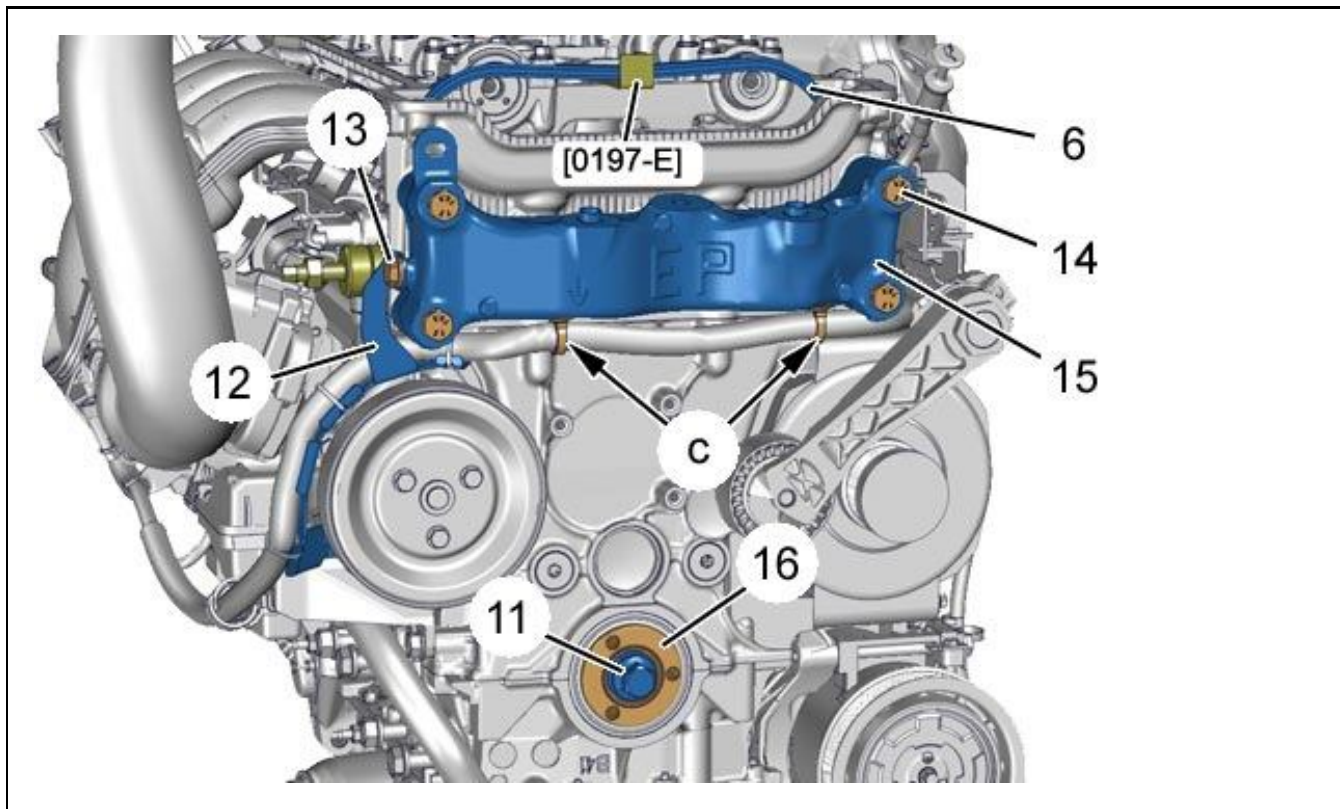
Снять :

- Подушку подвески двигателя (в соответствии со схемой монтажа)
- Болт (13)

Сдвинуть жгут проводов питания (12) (в "с").

Снять :

- болтов (14)
- Промежуточную опору двигателя (15)



Рисунок : B1EG0UAD

Снимите маслоизмерительный щуп .

Отвернуть болт (17) (Направляющие приводной цепи (6)).

Снять узел цепи ГРМ (6) (Как показано стрелкой) :

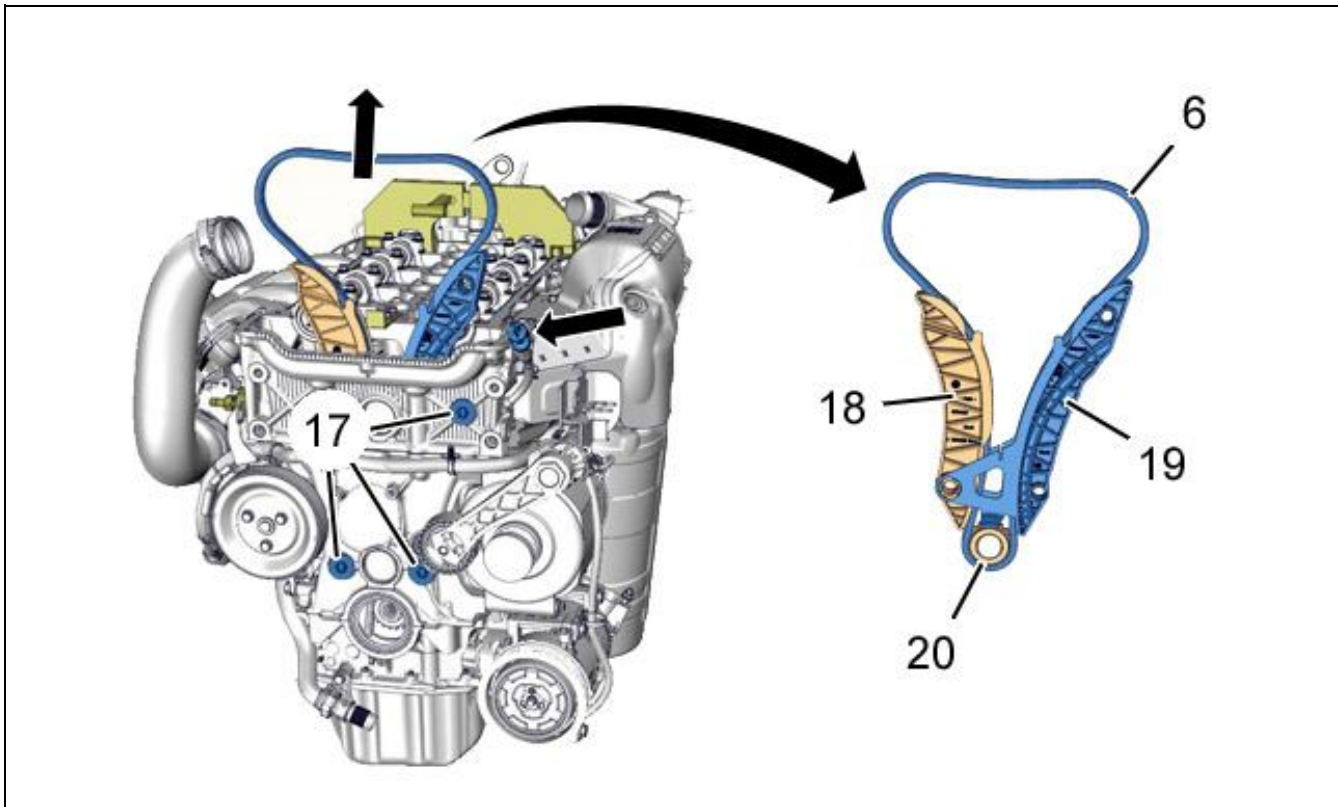
- Направляющую натяжителя (18)
- Неподвижную направляющую (19)
- Шкив привода ГРМ (20)

3. Установка

ВНИМАНИЕ : Соблюдайте требуемые моменты затяжки ⓘ .

3.1. Очистить опорные поверхности коленвала



Рисунок : B1EG0UDD

ВНИМАНИЕ : Заменить цепь привода ГРМ (6), звездочку ГРМ (20) и направляющие цепи привода ГРМ (18) (19).

ВНИМАНИЕ : Обезжирить звездочку ГРМ (20) (с 2 сторон) (в "d", "e").

Собрать :

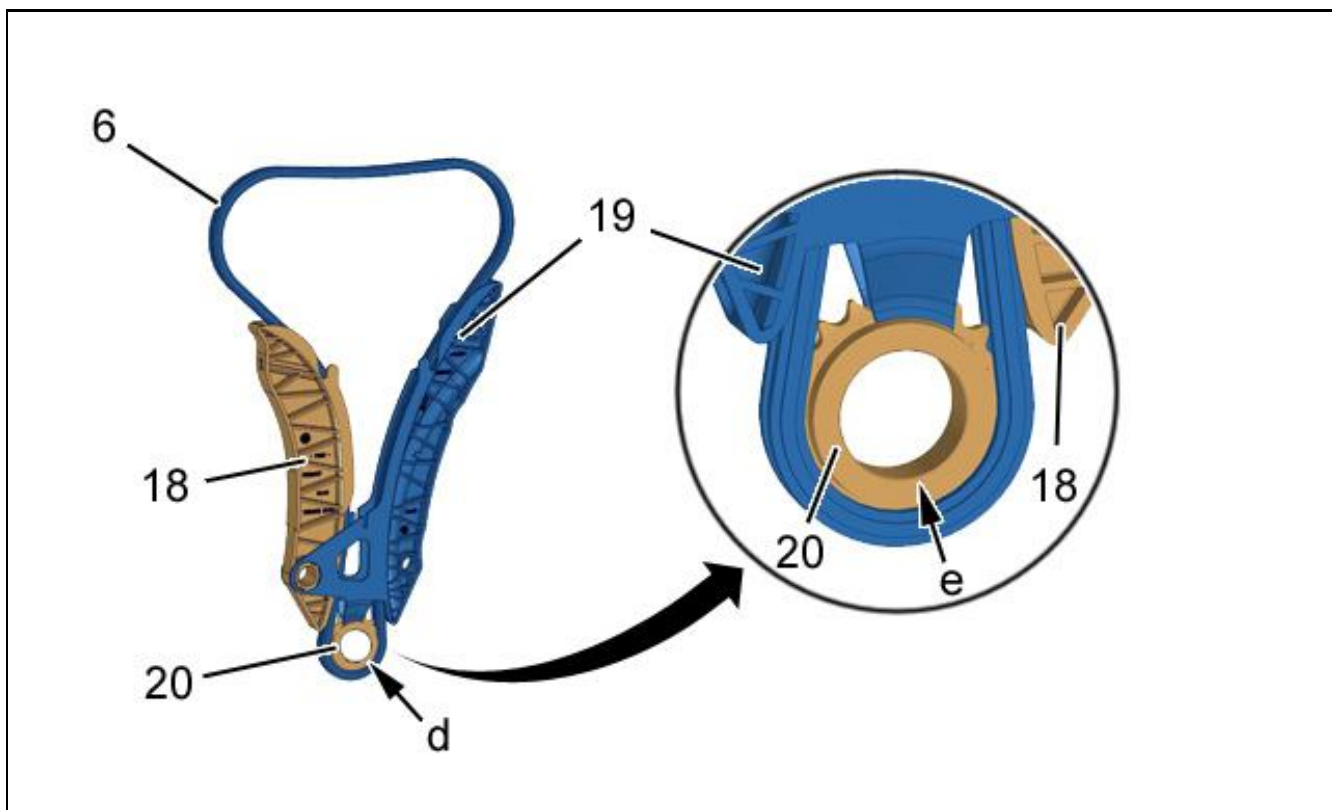
- Направляющую натяжителя (18) (новый)
- Неподвижную направляющую (19) (новый)
- Цепь привода ГРМ (6) (новый)
- Шкив привода ГРМ (20) (новый)



Рисунок : B1EG0UGD

ВНИМАНИЕ : Все опорные поверхности ступицы коленвала (16) должны очищаться и обезжириваться перед сборкой.

Обезжирить : Опорные поверхности :

- Зубчатое колесо масляного насоса (в "f")
- Коленчатый вал (в "g")
- Ступицы (16) коленвала (в "h")

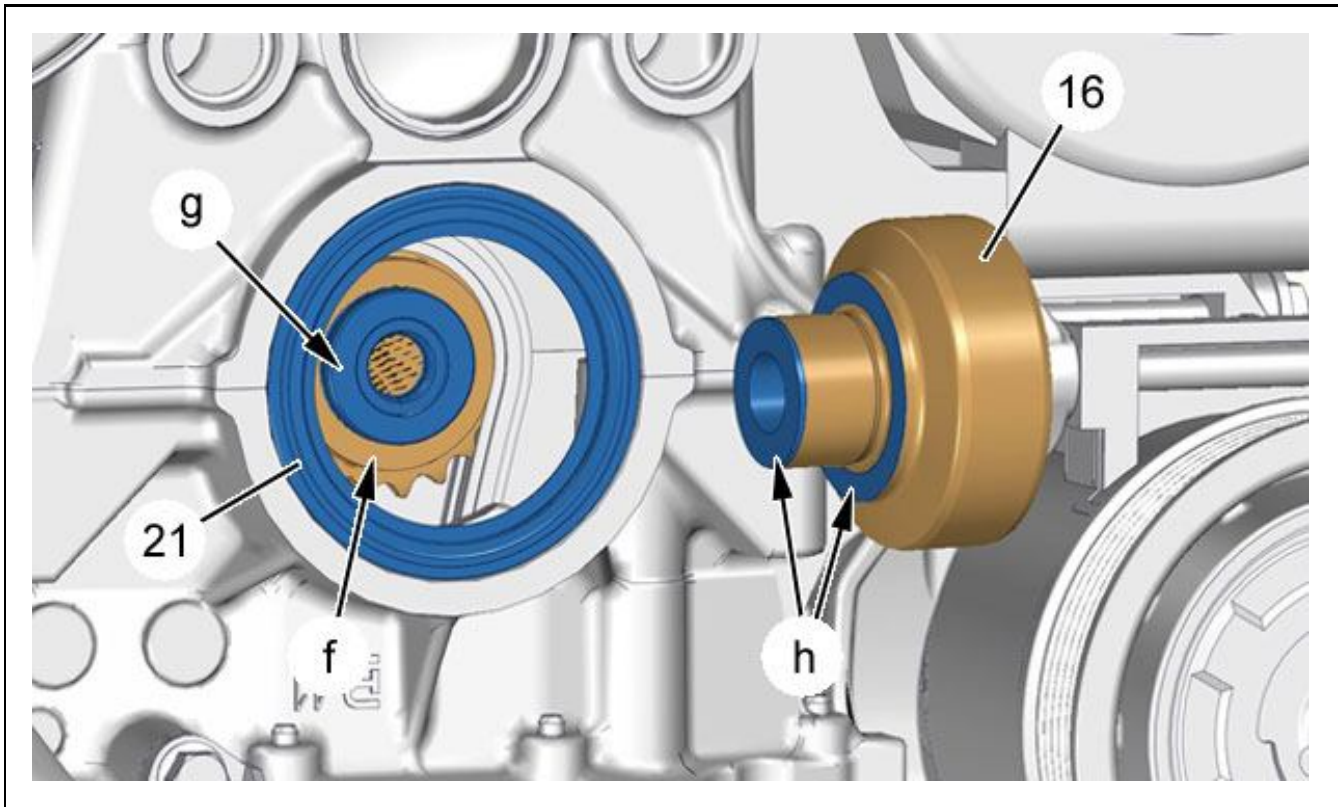
ВНИМАНИЕ : Проверить состояние уплотнения (21) и наличие следов подтекания из картера крышек. Заменить сальник (21), в случае повреждения манжеты.

Поместить цепь ГРМ в сборе (6) выше головки :

- Направляющую натяжителя (18)
- Неподвижную направляющую (19)
- Шестерню (20) коленвала

Позиционируйте цепь привода ГРМ (6) в удерживающем приспособлении [0197-E].

Собрать :

- Звездочку ГРМ (20) на коленвале
- Ступицу (16) (Коленвал)

3.2. Затяжка : Шкив коленчатого вала



Рисунок : B1EG0UHD

ВНИМАНИЕ : Заменить уплотнение (22), 3 болта (17) направляющей цепи ГРМ (6).

Установите :

- болтов (17) (Направляющие приводной цепи (6))
- Промежуточную опору двигателя (15)
- болтов (14)
- Жгут проводов (12)
- Болт (13)
- Подушку подвески двигателя (в соответствии со схемой монтажа)

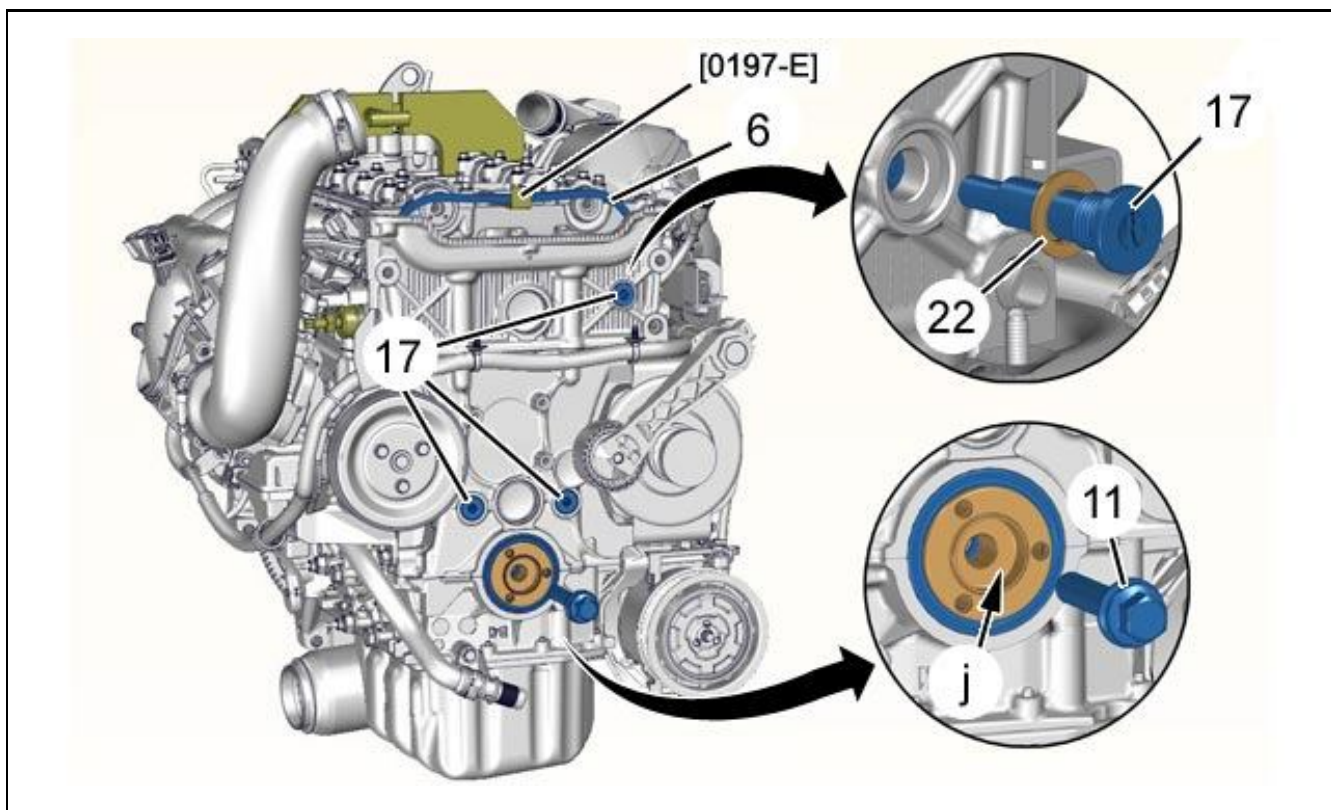
Снять прокладку двигателя под нижним картером.

Прикрепить жгут проводов питания (12) (в "с").

ВНИМАНИЕ : Замените болт (11) (Коленвал).

Обезжирить опорную поверхность ступицы (16) коленвала (в "j").

Установить и затянуть болт (11) требуемым моментом (Коленвал) (новый).

Установите :

- Шкив привода навесных агрегатов (8)
- болтов (9)
- Фрикционное колесо (10)
- Ремень привода навесного оборудования (7)

3.3. Очистка опорных поверхностей звездочек распредвалов



Рисунок : B1EG0UKD

ВНИМАНИЕ : Заменить фазорегулятор впускных клапанов (5), шестерню выпускного распредвала (4) башмак-успокоитель приводной цепи ГРМ (2).

Снимите инструмент [0197-E] фиксации цепи ГРМ (6).

Установить башмак-успокоитель (2) цепи ГРМ (6) (новый).

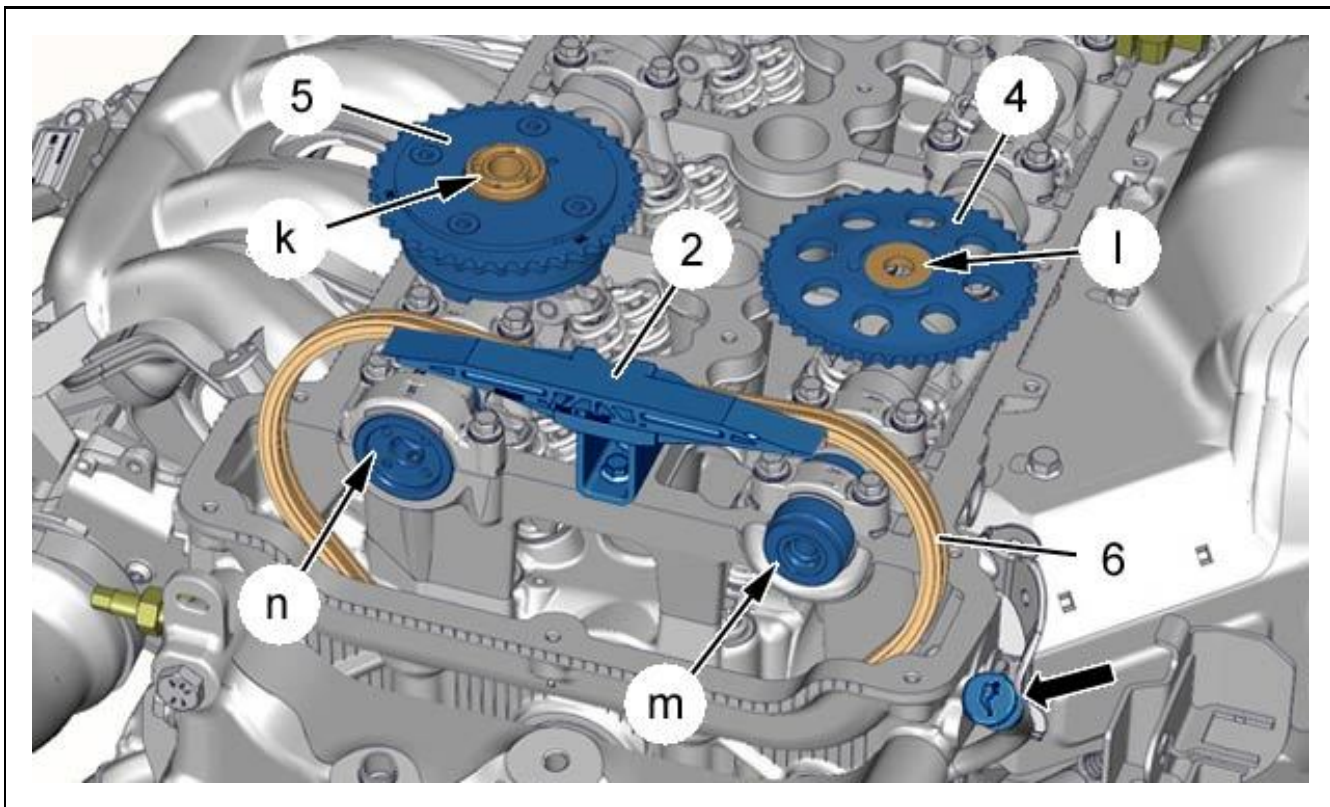
Поместить цепь ГРМ (6) за башмаком.

Очистить и обезжирить опорные поверхности :

- Механизм фазорегулятора впускного распредвала (в "k") (новый)
- Звездочки выпускного распредвала (в "l") (новый)
- Впускного распредвала (в "n")
- Выпускного распредвала (в "m")

Установить масляный щуп .

3.4. Натяжение заменителя натяжителя цепи привода ГРМ



Рисунок : B1EG0UND

ВНИМАНИЕ : Обязательно замените винты (1), (3) (Шкивы распредвалов).

Установите :

- Шестерня выпускного распределительного вала (4) ; Надеть цепь (6)
- Болт (3) шкива (4) распределительного вала выпускных клапанов (новый)
- Устройство сдвига фазы впускного распредвала (5) ; Надеть цепь (6)
- Болт (1) (Фазорегулятор впускного распределительного вала (5)) (новый)

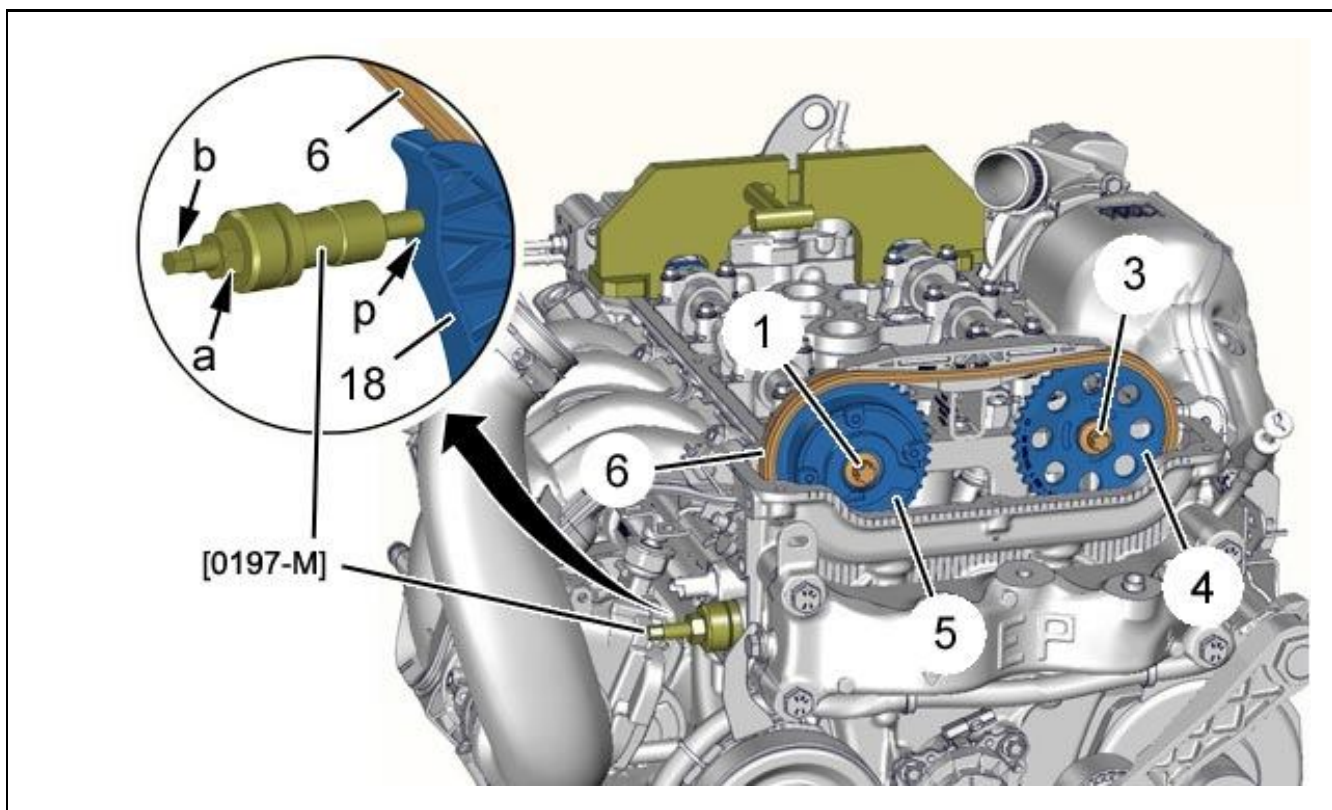
ВНИМАНИЕ : Затянуть болты (1), (3), отпустить их на 90°, при этом шкивы должны вращаться свободно и не иметь люфта.

Затянуть требуемым моментом болт (в "b") имитатора натяжителя цепи ГРМ до касания (в "p") с направляющей натяжителя цепи ; Момент затяжки : 0,06 дН.м.

Заблокировать узел с помощью контр-гайки (в "a").

3.5. Затяжка : Шкивы распределительных валов



Рисунок : B1EG0UOD

ВНИМАНИЕ : Соблюдайте требуемые моменты затяжки ⓘ .

Постепенно затянуть болт (1), одновременно прикладывая усилие в направлении затягивания к впускному распредвалу (в "q") ; С помощью многофункционального ключа на 27 мм.

ВНИМАНИЕ : После затяжки болта (1) поддерживать усилие на впускном распредвале (в "q").

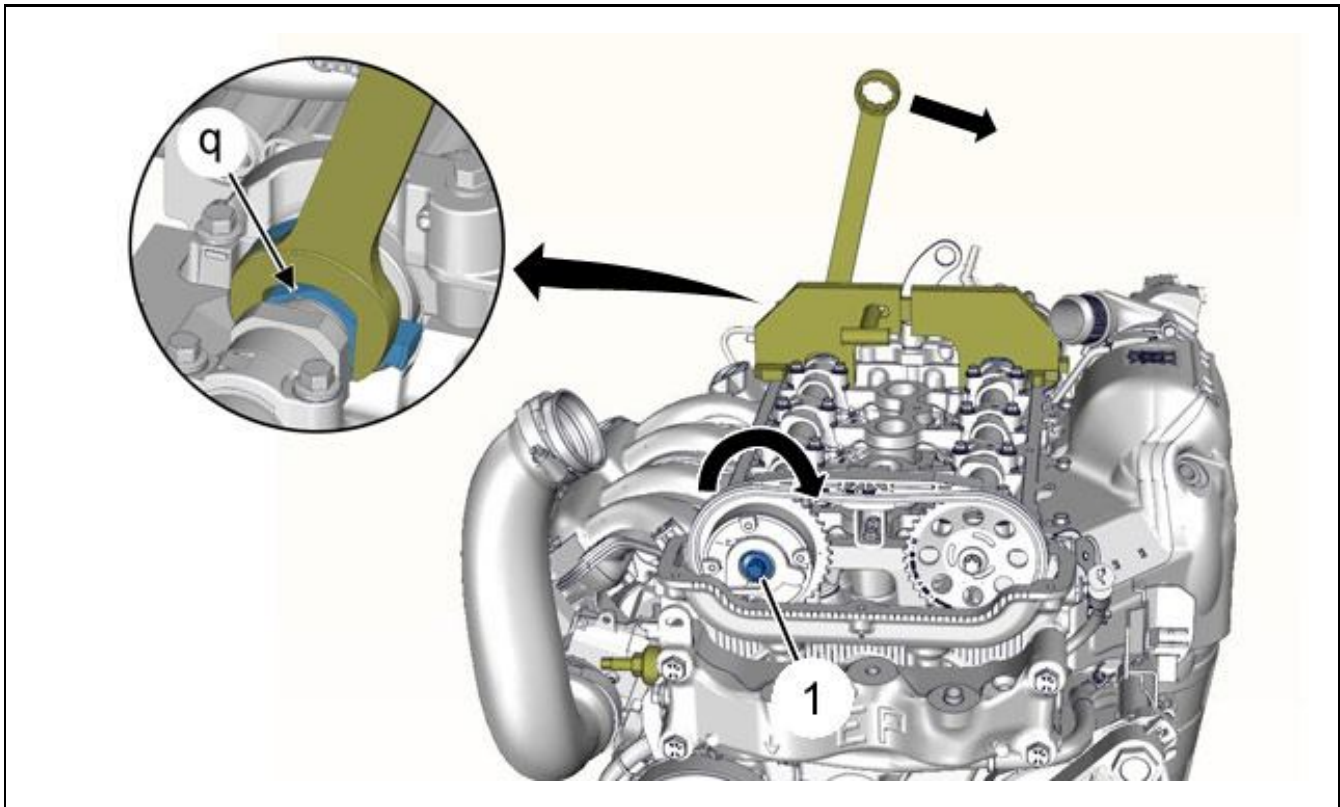
ПРИМЕЧАНИЕ : Необходимы два человека.



Рисунок : B1EG0VRD

ВНИМАНИЕ : Соблюдайте требуемые моменты затяжки ⓘ .

Не ослабляя усилие на впускном распредвале (в "q"), постепенно затягивать болт (3).

ПРИМЕЧАНИЕ : Необходимы два человека.

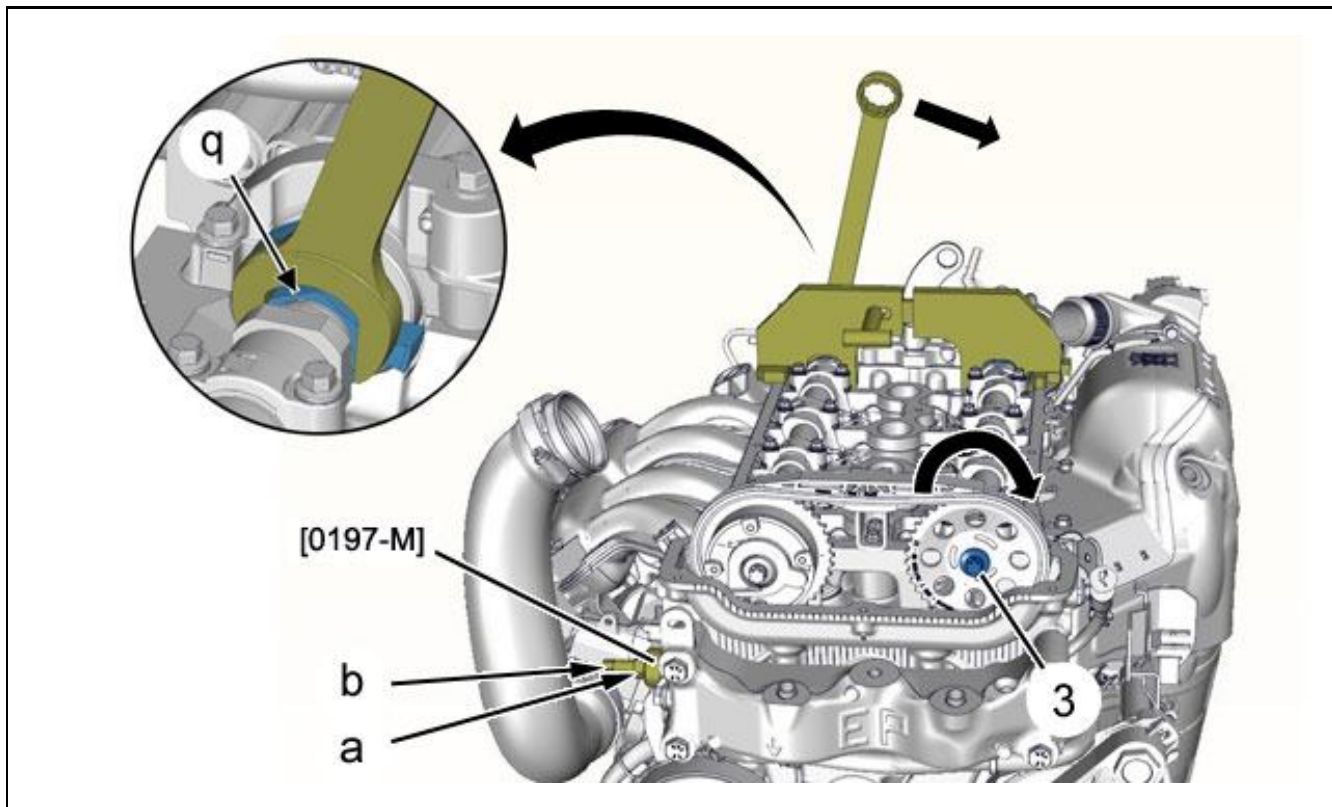
Ослабить усилие в "q".

Ослабьте :

- Гайку (в "a")
- Болт (Шаблон натяжителя цепи ГРМ [0197-M]) (в "b")

Снять имитатор натяжителя [0197-M] цепи ГРМ.

ВНИМАНИЕ : Защитить ремень (7) и шкивы оборудования от разбрызгивания масла при снятии шаблон натяжителя цепи [0197-M].

4. Проверка регулировки механизма газораспределения



Рисунок : B1EG0UUD

ВНИМАНИЕ : Замените натяжитель цепи ГРМ и его уплотнение.

Установить натяжитель цепи ГРМ (23) (новый).

ВНИМАНИЕ : Не ослаблять болт блокировки (en "a") приспособлений блокировки распредвалов.

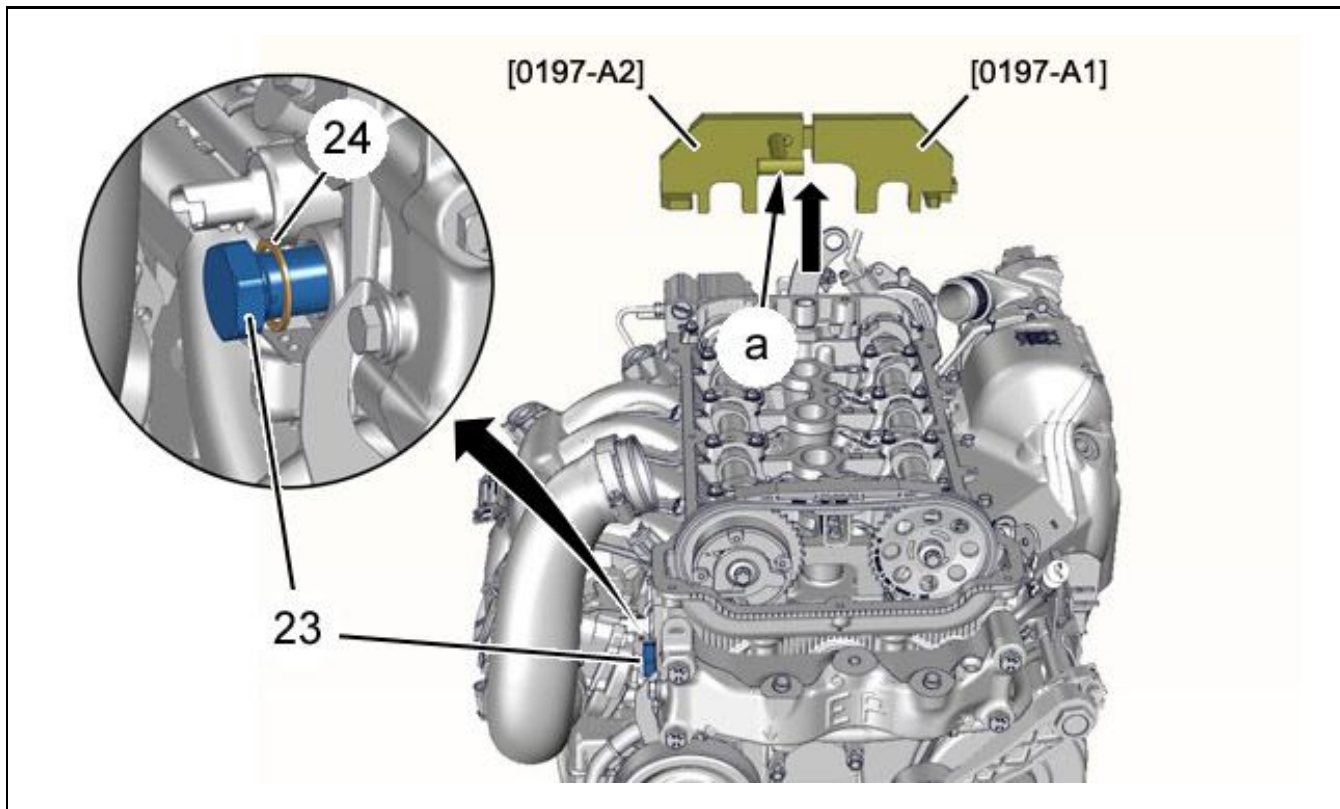
Снимите приспособления для фиксации от поворота распределительных валов [0197-A1], [0197-A2].



Рисунок : B1EG0UXD

ВНИМАНИЕ : Когда ГРМ двигателя корректно установлен, поршни находятся в середине их хода.

Выполнить 2 оборотов коленвала до точки установки пальца блокировки (в направлении часовой стрелки) : Закругленный контур зоны индексации распредвалов должен быть ориентирован вниз (в "s").

ВНИМАНИЕ : Проверить положение поршней на половине хода с помощью 2 щупов одинаковой длины (тип сварочных электродов) (в "r") ; Штыри должны погружаться на одинаковую длину.

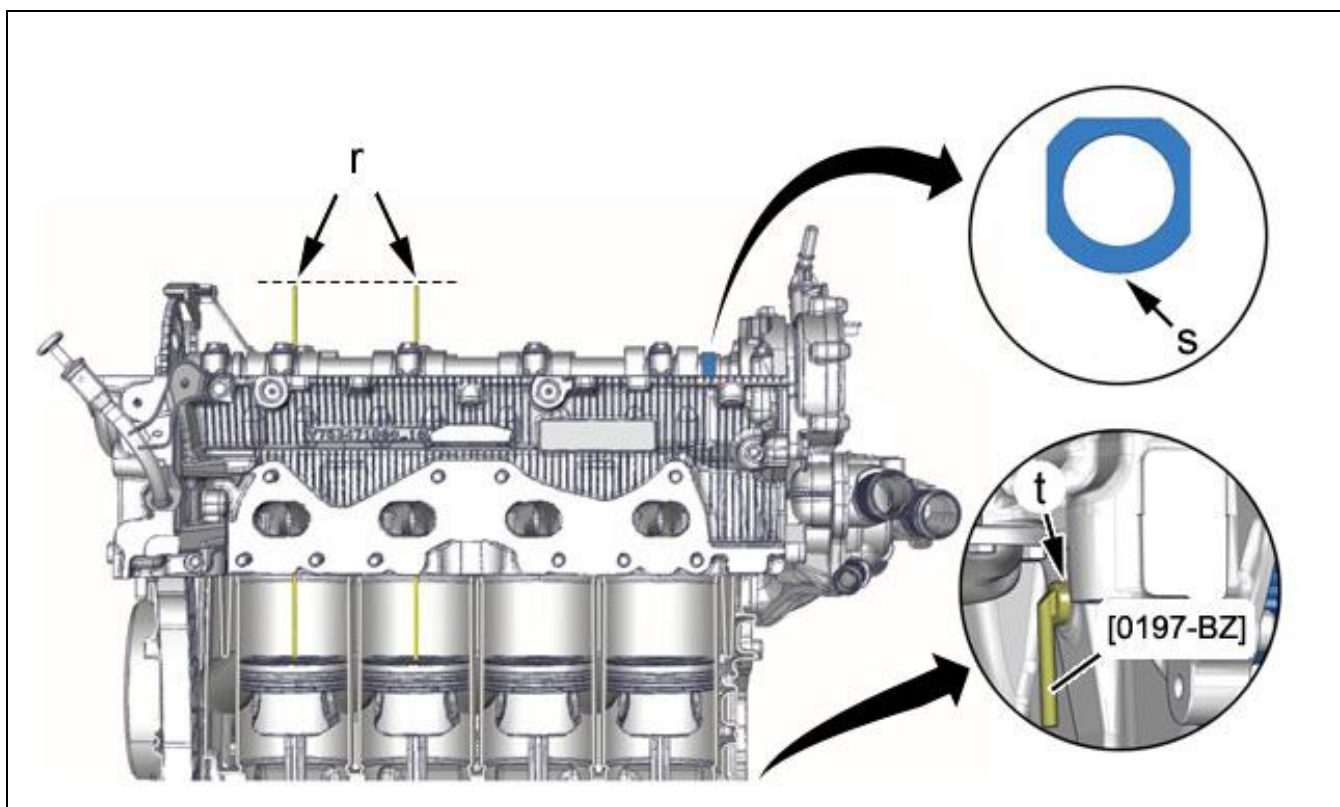
Установить штифт [0197-BZ] в гнездо (в "t") в картере крышек опор коленвала.

Заблокировать маховик двигателя (в "t"); С помощью штифта [0197-BZ].

Проверить надежность блокировки двигателя, попытавшись повернуть коленвал по часовой стрелке и против часовой стрелки ; Использовать для этого торцовый ключ.

ВНИМАНИЕ : В случае пропуска отверстия блокировки, ни в коем случае не возвращать вал назад, а выполнить 2 оборота вала двигателя по часовой стрелке.



Рисунок : B1EG0V0D

ВНИМАНИЕ : Не ослаблять болт блокировки ("а") приспособлений блокировки распредвалов.

Установить приспособления блокировки распредвалов [0197-A1, 0197-A2] в сборе ; Приспособления должны полностью войти без приложения усилия в распредвалы и должны упираться на 2 стороны плоскости прокладки крышки головки (в "u").

В случае, если приспособления не устанавливаются или плохо устанавливаются : Проверить правильную установку ремня газораспределения.

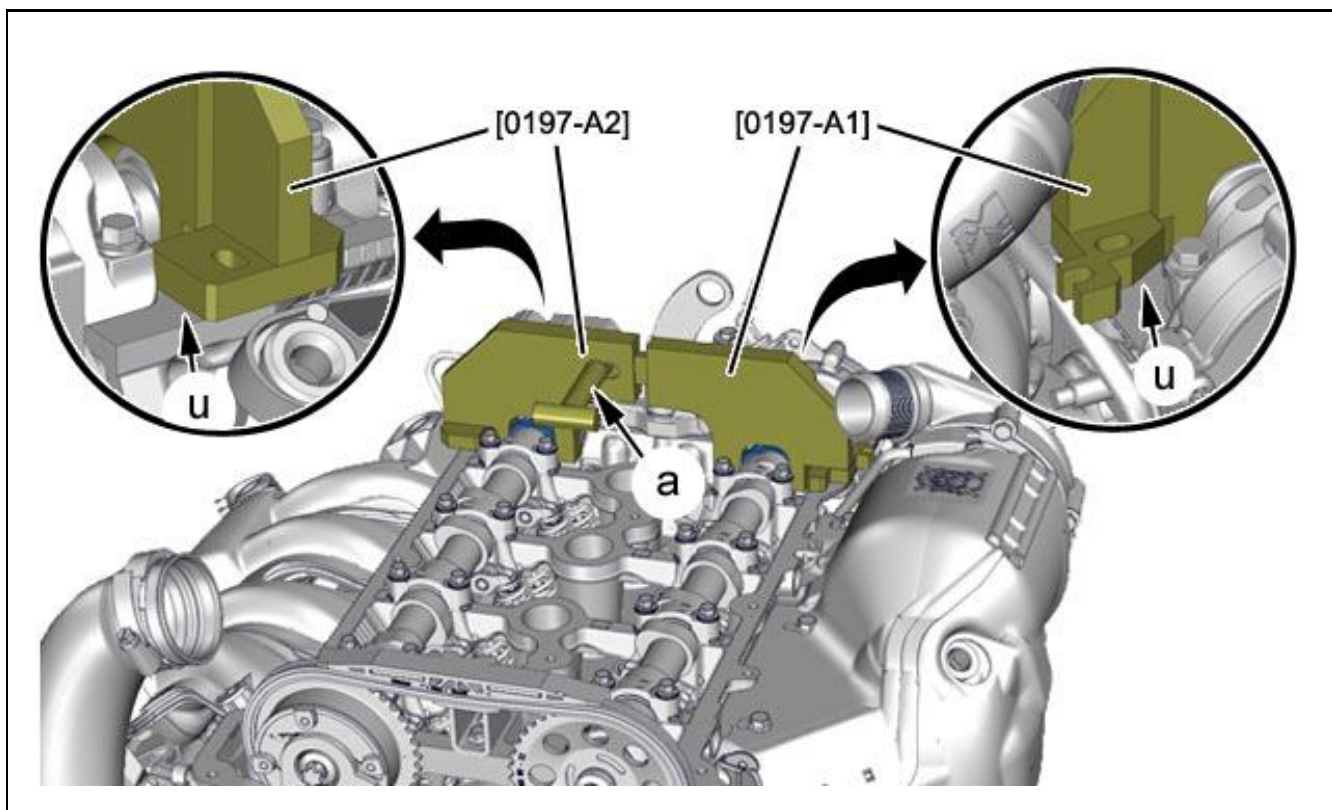
5. Проверка правильности регулировки газораспределительного механизма



Рисунок : B1EG0V3D

Размер А : Установить наклейку типа SAM E100 на головку между опорами впускного и выпускного распредвалов цилиндра № 1.

Установить креномер [1376-A] на кронштейн и установить ноль нажатием на кнопку "Calibrate".

Размер В : Наклонить креномер на 90° по часовой стрелке и поместить сборку на вертикальную грань указанного места впускного распредвала (в "v").

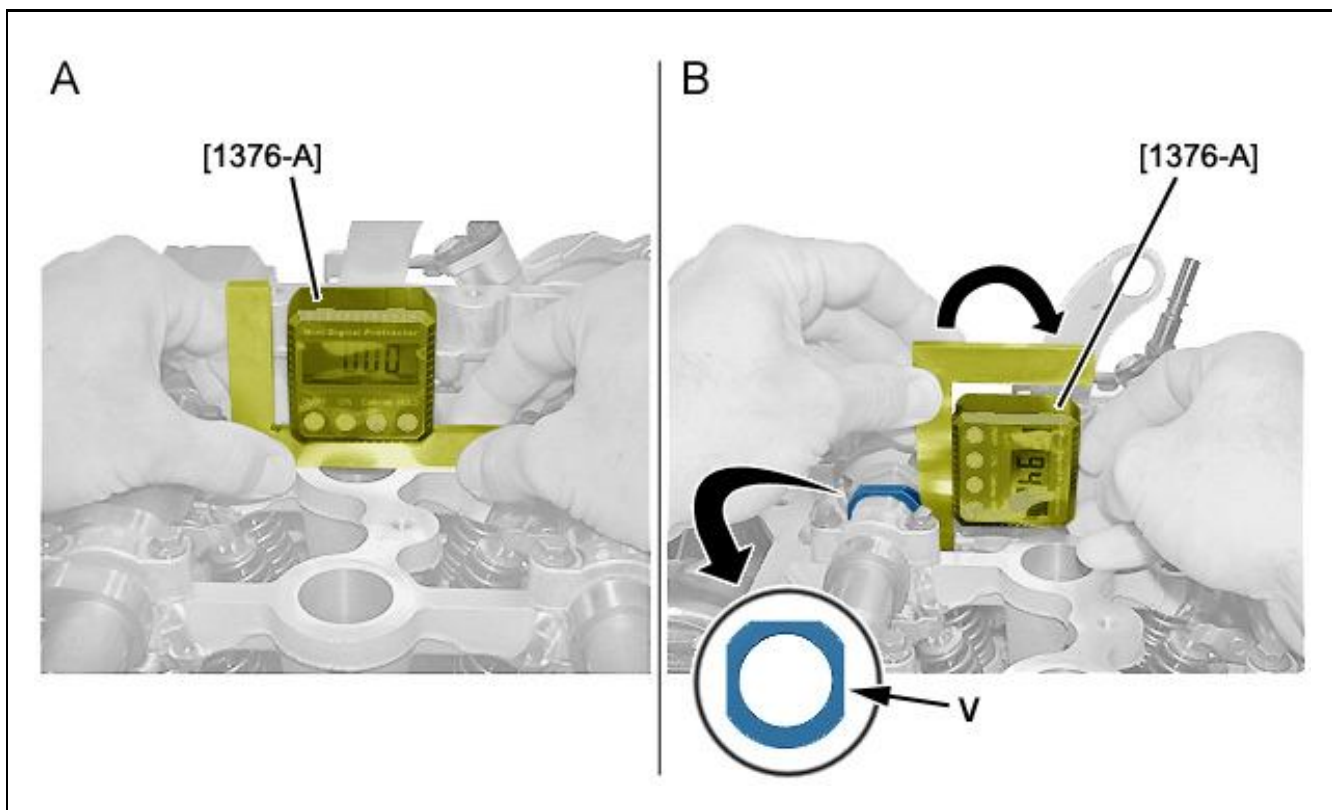
ВНИМАНИЕ : Не изменять сторон измерения, не поворачивать узел кренометра с кронштейном в противоположном направлении.

Замеренная величина должна быть в диапазоне [89,6 ° ; 91 °].

Если измерение находится в указанном выше диапазоне, блокировка нормальна ; Снять : Регулировочный штифт [0197- BZ] ; Перейти к сборке.

Если измерение выходит за указанный выше диапазон, блокировка не соответствует норме ; Возобновить операцию блокировки ГРМ ; Заменить снова :

- Болт (1) (Шкив распределительного вала впускных клапанов)
- Болт (3) (Шкив распределительного вала выпускных клапанов)
- Уплотнение (24) (Натяжитель приводной цепи)

ВНИМАНИЕ : Следовать указаниям по установке крышки головки (Глава 6).



Рисунок : B1EG0XTD

ВНИМАНИЕ : Указатель креномера не показывает значение более 90°.

"С" (Угол опережения) : Показания креномера соответствуют реальному углу .

"D" (Перпендикулярный угол) : Показания креномера соответствуют реальному углу .

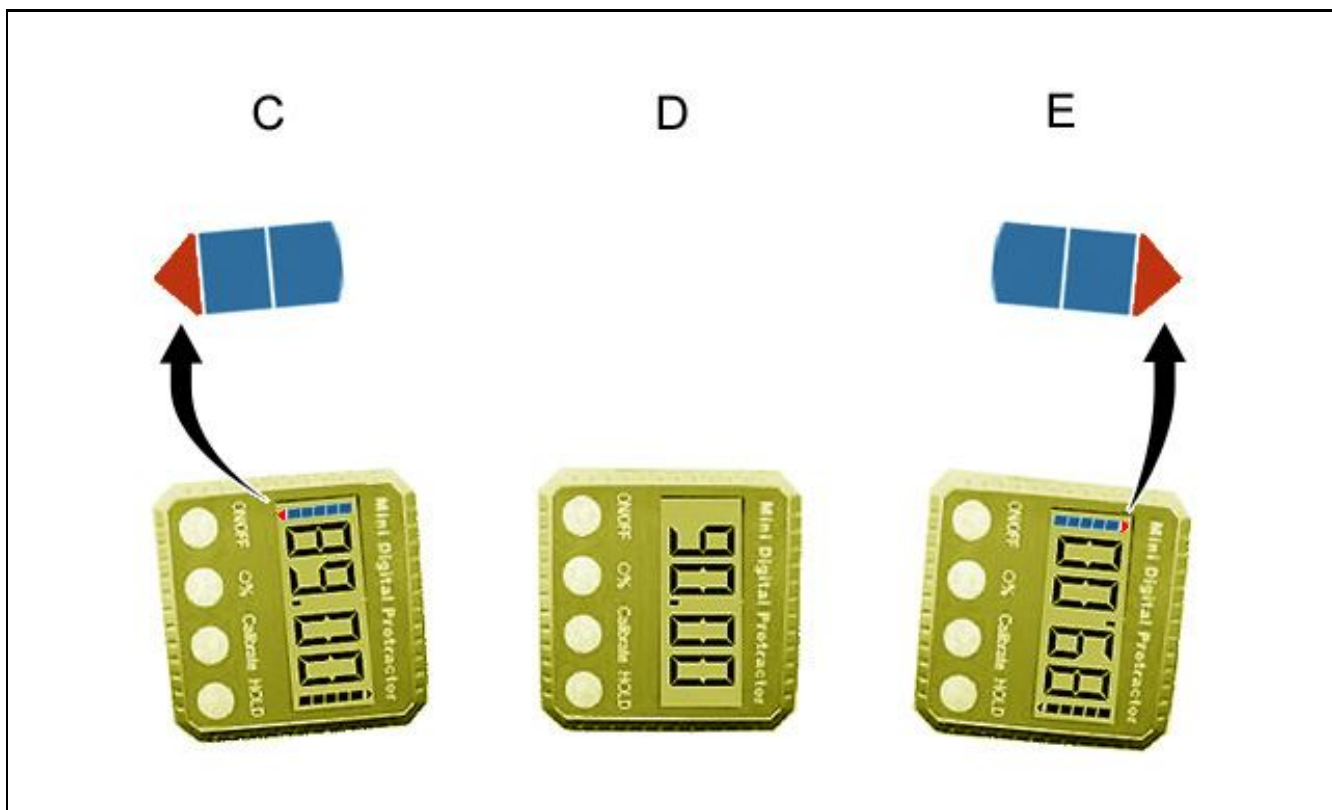
"E" (Угол запаздывания) : Показания креномера не соответствуют реальному углу .

В случае перехода за среднюю точку "D" :

- Креномер показывает противоположное значение
- Обратное направление считывания величины
- Направление стрелок изменено на противоположное

Действительный угол "E" = 180° - Показывается величина "E".

Пример : Действительный угол "E" = 180° - 89° = 91°.

6. Установка крышки головки



Рисунок : B1EG0V6D

ВНИМАНИЕ : Заменить прокладки(Крышка головки блока цилиндров).

Очистить плоскость под прокладку крышки головки ; С помощью чистой ветоши.

Счистить прежние валики уплотнения (в "w").

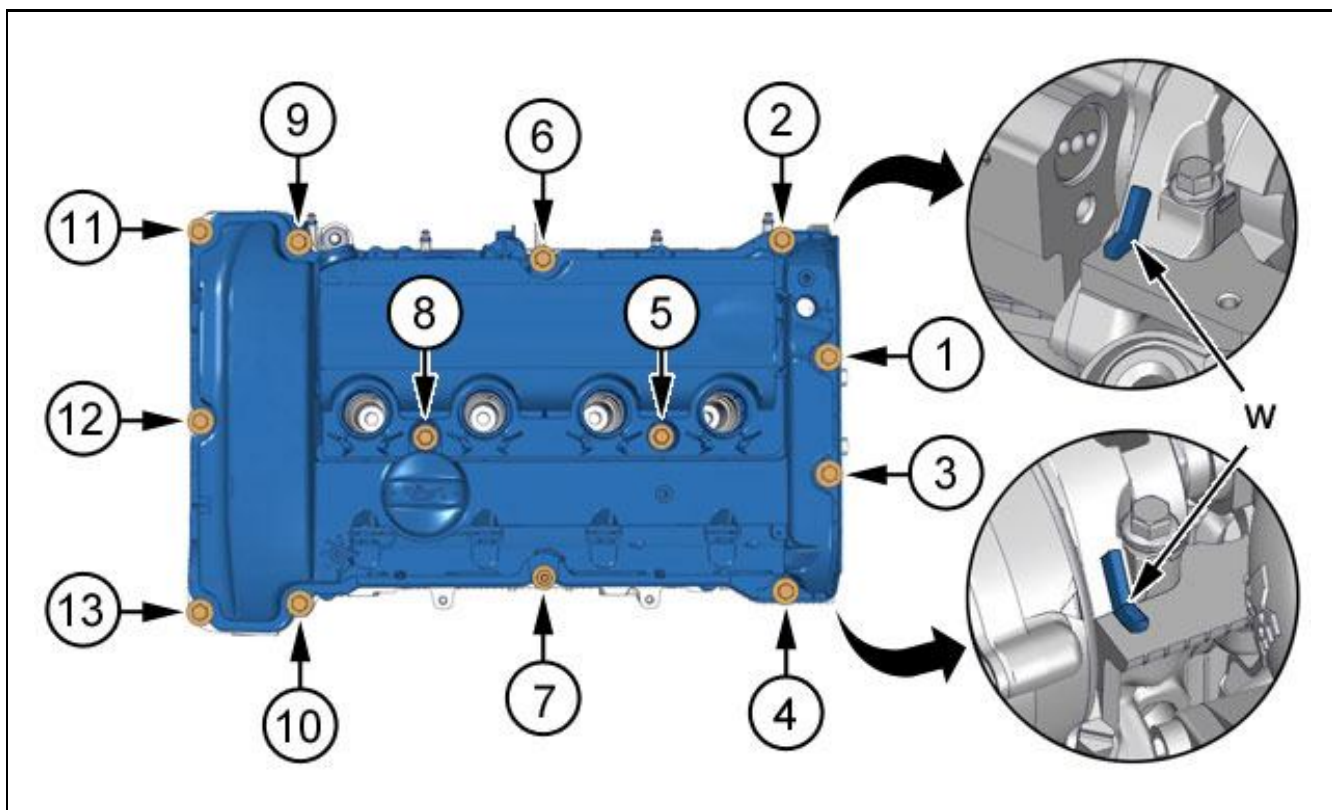
Нанести слой уплотнения в 20 мм длиной и 5 мм шириной (в "w") с каждой стороны двойной опоры.

Установите :

- Крышка головки блока цилиндров (С новыми прокладками)
- болтов (Крышка головки блока цилиндров)

ВНИМАНИЕ : Затянуть болты крышки головки в указанном порядке.

Установите :

- Передний правый подкрылок
- Защитный щиток под двигателем
- Переднее правое колесо

ВНИМАНИЕ : Выполнить операции, необходимые после присоединения аккумуляторной батареи.

Присоединить сервисную аккумуляторную батарею .