

ОБЯЗАТЕЛЬНО : Соблюдайте требования обеспечения безопасности.

ПРИМЕЧАНИЕ : Операции слива и заполнения можно выполнять с использованием установки для замены охлаждающей жидкости WYNN'S (или аналогичной). Обязательно используйте метод работы с установкой.

1. Рекомендуемые приспособления и инструмент



Рисунок : E5AP2CMC

[1] заправочный цилиндр 4520-Т.

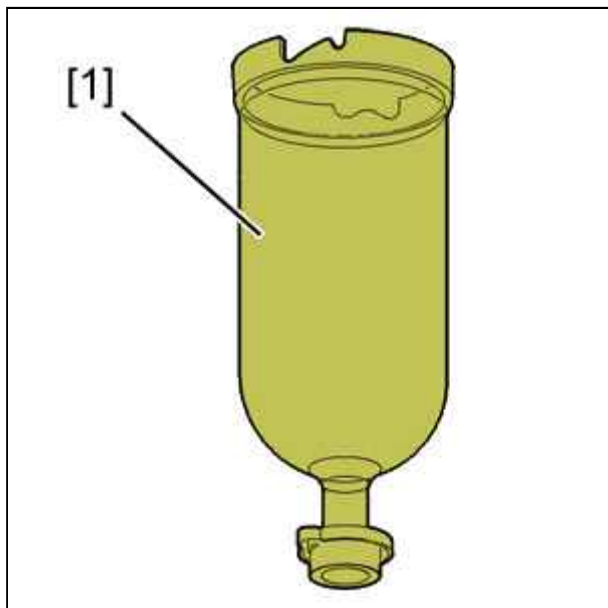

Рисунок : E5AP1GNC

[2]адаптер для заправочного цилиндра 4222-Т.

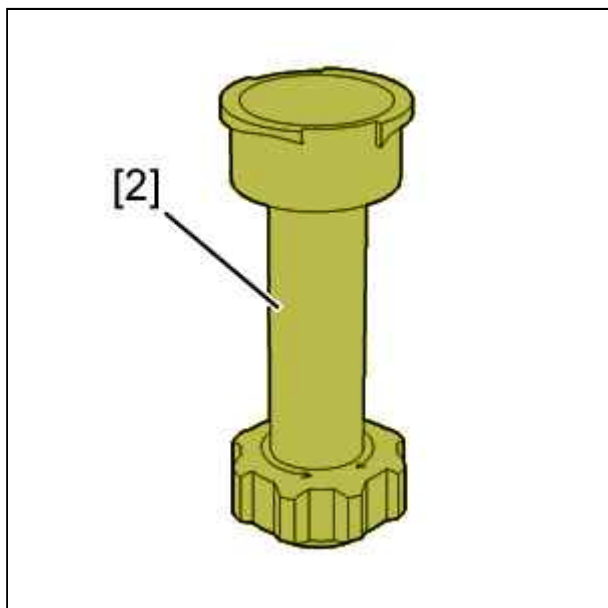

Рисунок : E5AP2CNC

[3] Палец закрытия заправочного цилиндра 4370-Т.

2. Замена масла

Снимите пробку с расширительного бачка.

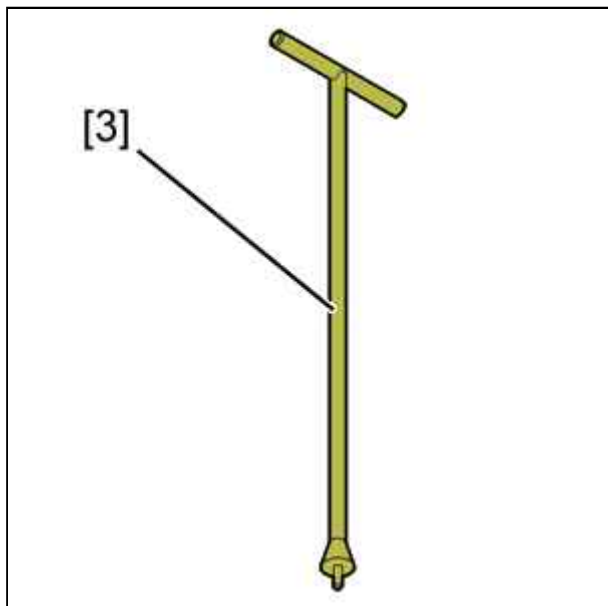
Отсоедините нижний шланг радиатора системы охлаждения.

Установите сливную пробку блока цилиндров.

3. Залив - Прокатка

ОБЯЗАТЕЛЬНО : Соблюдайте рекомендации по закрытию (герметизации) системы охлаждения.

Отверните болты для прокатки следующих элементов :

- Выход радиатора отопителя
- Блок выхода охлаждающей жидкости

Подсоедините нижний шланг радиатора системы охлаждения.

Установите сливную пробку блока цилиндров (болт с новой прокладкой) : Затяните моментом $3 \pm 0,1$ дН.м.



Рисунок : B1GP0BFC

Установите узел в сборе цилиндра для залива [1], заглушки [3] и адаптера [2] в заливное отверстие.

Заполните жидкостью систему охлаждения.

ПРИМЕЧАНИЕ : Поддерживайте заправочный цилиндр максимально заполненным.

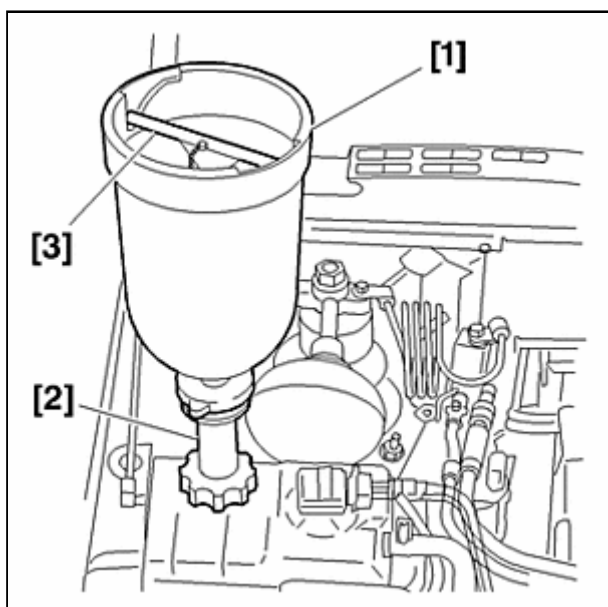
Запустите двигатель.

Поддерживайте режим двигателя в 1600 мин-1 до завершения первого цикла охлаждения (включение и остановка электроклапана).

Заворачивайте каждый болт для прокачки, когда из под него начинает вытекать жидкость без пузырьков воздуха.

Закройте цилиндр для заливки [1] заглушкой [3].

Снимите узел в сборе цилиндра для заливки [1], заглушки [3] и адаптера [2].

Установите пробку расширительного бачка.

Заглушить двигатель.

4. Контроль

Запустите двигатель.

Поддерживайте режим двигателя в 1600 мин-1 до завершения первого цикла охлаждения (включение и остановка электроклапана).

Выключите двигатель и подождите, чтобы он охладился.

Снимите пробку с расширительного бачка.

При необходимости долейте охлаждающей жидкостью до максимальной отметки.

Установите пробку расширительного бачка.