

1. Характеристика заводского номера

Нормативный размер чекана для холодной маркировки номера равен 7 мм.

Заводской номер состоит из 17 знаков.

Заводской номер всегда располагается с правой стороны автомобиля.

В зависимости от автомобиля, заводской номер может быть выбит в 1 или в 2 строки.



Рисунок : C4EB0QMD

"a" Оригинальный чекан.

Каждая строка заводского номера должна быть ограничена на концах особым знаком "а" (не буквенно-цифровым).

2. Локализация мест оригинальной холодной чеканки заводского номера

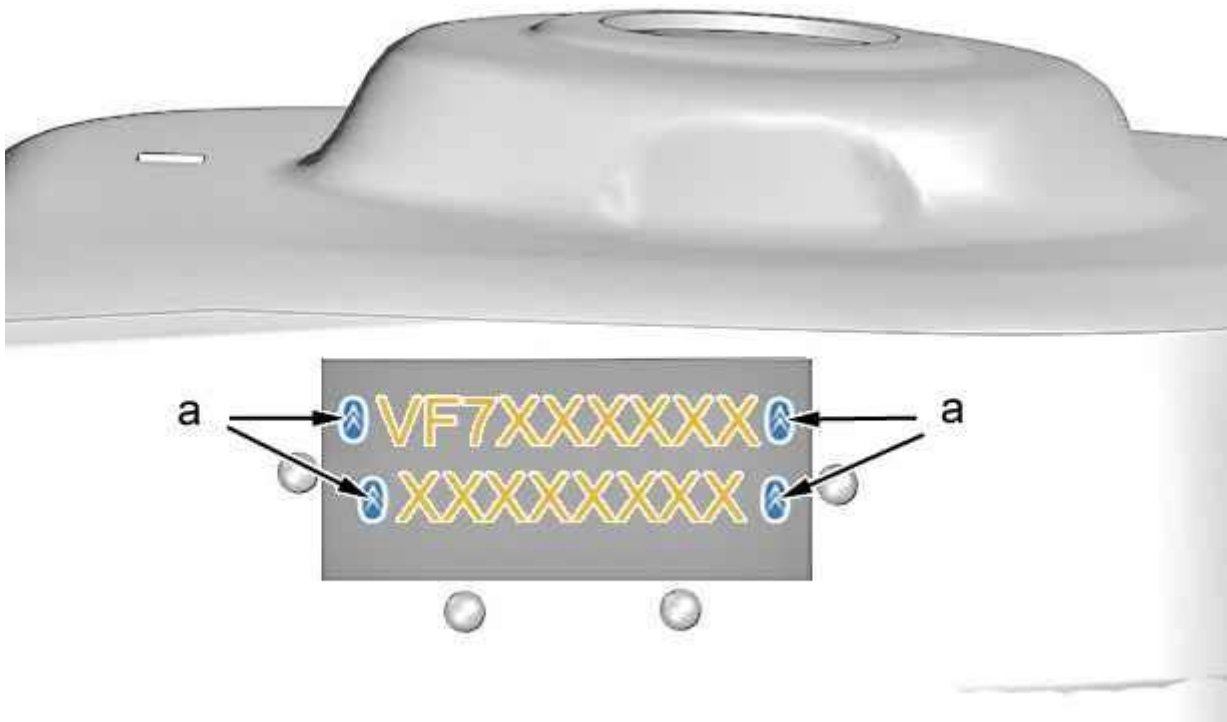
Метка	Автомобиль	Локализация
a		
(A)	BERLINGO I BERLINGO II C5 Chine C5 фаза I (после рестайлинга) EVASION JUMPY I	Накладка переднего правого крыла
(B)	C4 фаза II DS4	Кронштейн правой передней подвески (Сторона крыла)

(C)		Кронштейн правой передней подвески (Со стороны двигателя)
(D)	C6	Нижняя поперечина проема заднего стекла
(E)	BERLINGO III C4 I C4 PICASSO DS5	Верхняя часть арки правого переднего колеса
(F)	C3 фаза III DS3	Правая сторона щитка моторного отсека
(G)	C-Crosser XSARA PICASSO C5 фаза II C3 фаза I C3 фаза I (после рестай линга) C2 C-Élysée	Правая центральная сторона щитка моторного отсека
(H)	C-Zéro	Задняя правая колесная арка
(J)	NEMO	Правый передний пол
(K)	C1	Поперечина переднего правого сиденья
(L)	JUMPER (все типы)	Правая передняя колесная арка
(M)		Передняя правая стойка
(N)	C3 PICASSO	Пол грузового отделения (Изменение места только в случае замены передней правой стойки)
(P)	C8 JUMPY 3	Нижняя поперечина проема ветрового стекла

3. Локализация мест холодной чеканки заводского номера (V.I.N)

3.1. Место расположения на внутренней панели переднего крыла



Рисунок : C4EB0QND



Метка	Оригинальная чеканка детали	Модели	Число строк
(A)	Накладка переднего правого крыла	BERLINGO I BERLINGO II C5 Chine C5 фаза I (после рестайлинга) EVASION JUMPER III JUMPY I	1

3.2. Место расположения на опоре передней правой стойки подвески (Сторона крыла)

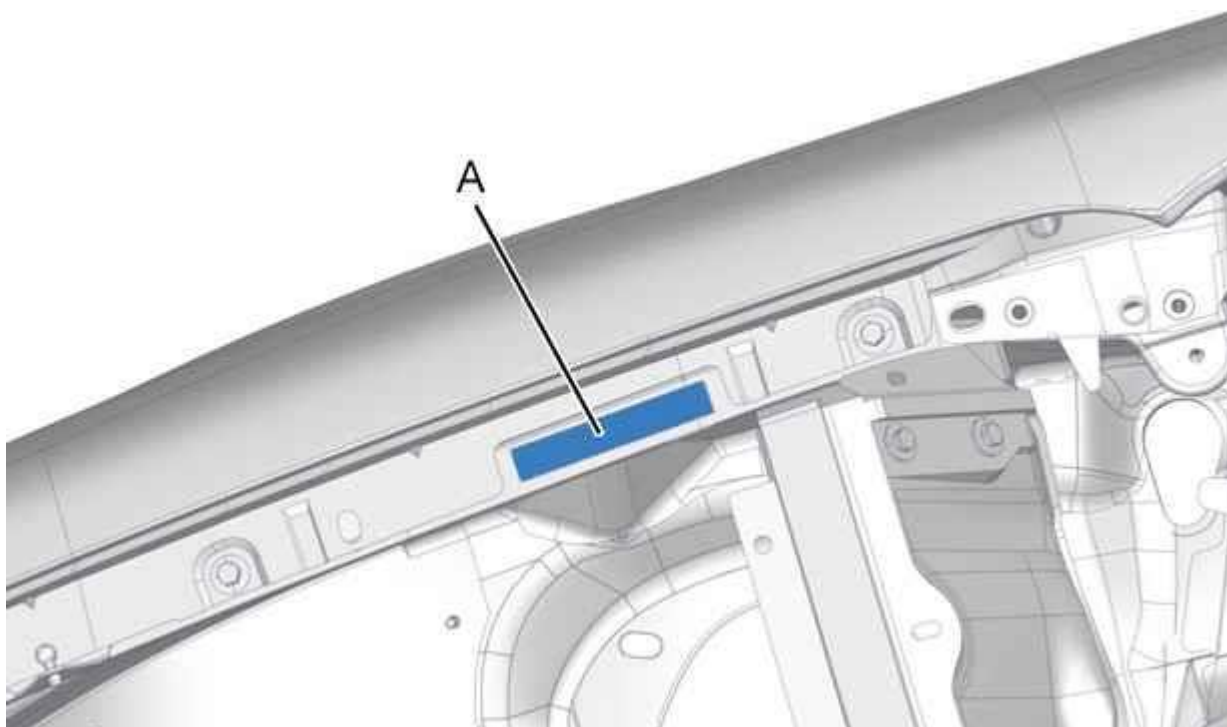
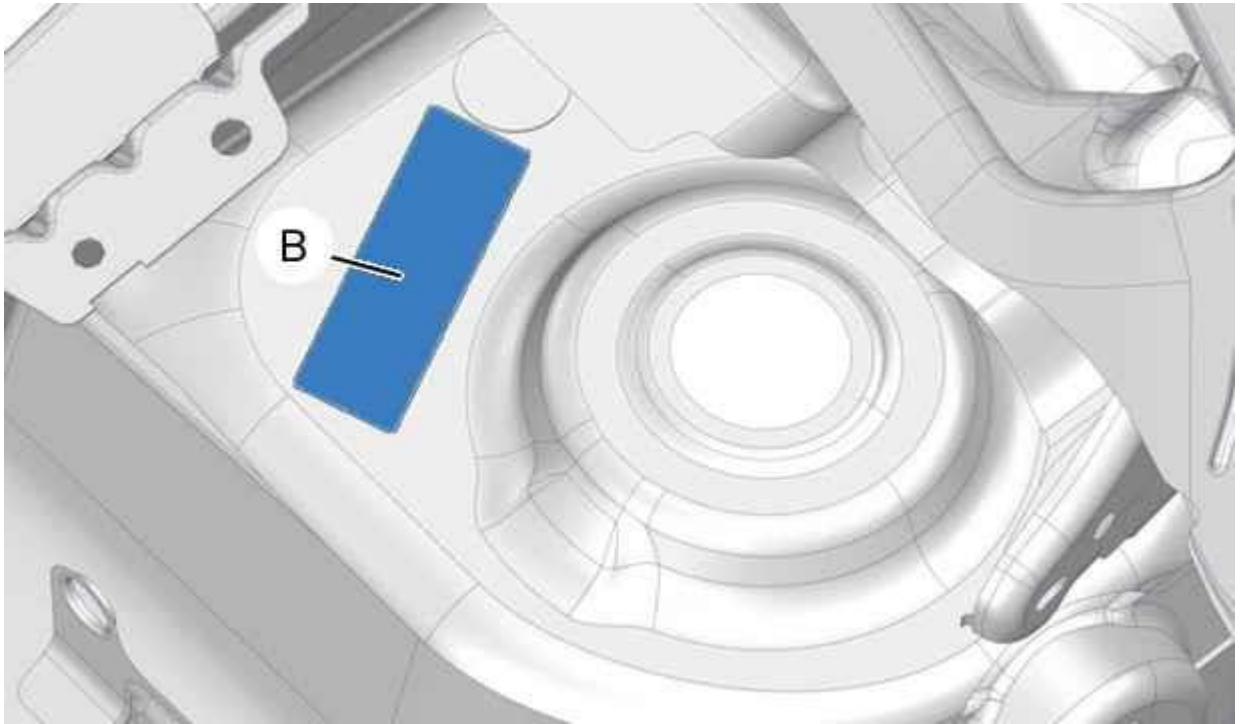

Рисунок : C4EB0QOD



Метка	Оригинальная чеканка детали	Модели	Ч И С Л О С Т Р О К
(B)	Кронштейн правой передней подвески (Сторона крыла)	C4 фаза II DS4	2