

ХАРАКТЕРИСТИКИ ГИДРАВЛИЧЕСКОГО КОНТУРА

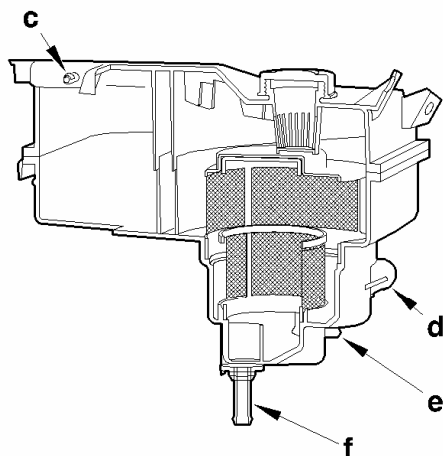

Заправочные емкости для рабочей жидкости

| Тип подвески | Тип рулевого управления | Емкость, литр |
|---|-----------------------------------|---------------|
| Hydractive 3 | Левостороннее рулевое управление | 4,5 |
| Hydractive 3 | Правостороннее рулевое управление | 4,7 |
| Hydractive 3 + все двигатели, кроме XFX | Левостороннее рулевое управление | 5,4 |
| Hydractive 3 + все двигатели, кроме XFX | Правостороннее рулевое управление | |
| Hydractive 3 + двигатель XFX | Левостороннее рулевое управление | 5,6 |
| Hydractive 3 + двигатель XFX | Правостороннее рулевое управление | |

Жидкость LDS гидросистемы подвески оранжевого цвета, на 100% синтетическая (*TOTAL LDS*)

Бачок для рабочей жидкости

| Позиция | Назначение | Узел |
|---------|------------|--|
| «с» | Слив | Цилиндры подвески |
| «d» | Всасывание | Встроенный электронный гидроблок (ВНІ), насос гидроусилителя рулевого управления |
| «e» | Слив | Встроенный электронный гидроблок (ВНІ) |
| «f» | | Насос гидроусилителя рулевого управления |

Проверка уровня жидкости LDS осуществляется при нижнем положении кузова (см. соответствующий раздел).

B4BP01BC