

СНЯТИЕ – УСТАНОВКА : ПОДРУЛЕВОЙ ПЕРЕКЛЮЧАТЕЛЬ

ОБЯЗАТЕЛЬНО : Соблюдайте чистоту и правила безопасного выполнения работ  .

ВНИМАНИЕ : Перед проведением любых работ : Выставить колеса по прямой линии.

ВНИМАНИЕ : При проведении всех работ, включающих отсоединение рулевого колеса и колес (рулевое колесо, подрулевой переключатель, рулевая колонка, рулевая зубчатая рейка...) обеспечивать блокировку контактного кольца подрулевого переключателя.

ВНИМАНИЕ : При отключении следите за нормальным разблокированием электрических разъемов ; При подключении следить за правильной установкой и креплением электрических жгутов.

ВНИМАНИЕ : Отключение электрических разъемов должно осуществляться без приложения усилий к электрическим жгутам и электрическим разъемам (Запрещается тянуть за электрические жгуты).

1. Инструменты

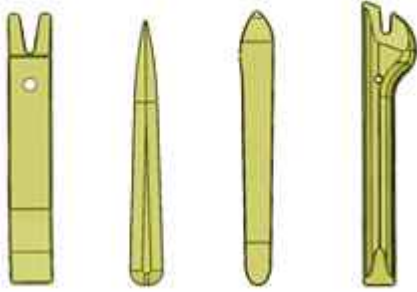
инструмент	Номер (реферанс)	Обозначение
<p>[1350-ZZ]</p>  <p>Рисунок : E5AG02MT</p>	[1350-ZZ]	Приспособление для снятия обшивки

2. Предварительные операции

ПРИМЕЧАНИЕ : Операция производится одинаково при левом или правом рулевом управлении.

Отсоединить аккумуляторную батарею  .

Снять :

- Подушку безопасности водителя 
- Рулевое колесо 

3. Снятие

Разблокировать рулевую колонку, максимально вытянуть и опустить ее.



Рисунок : В3ЕG0ACD

Снять :

- болта (2)
- Нижний полукожух (1) рулевой колонки

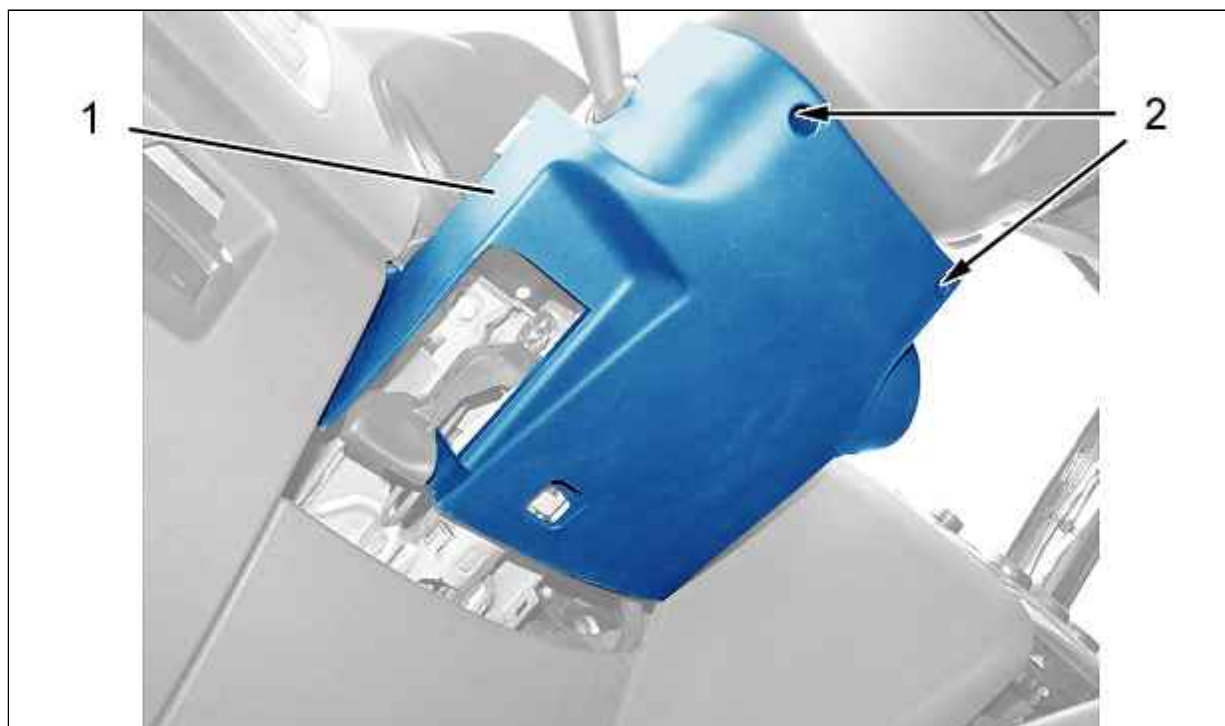

Рисунок : В3ЕG0ADD

Отсоединить : Верхний полукожух (3) рулевой колонки (в "а") ; С помощью приспособления [1350-ZZ].
Снять : Верхний полукожух (3) рулевой колонки.

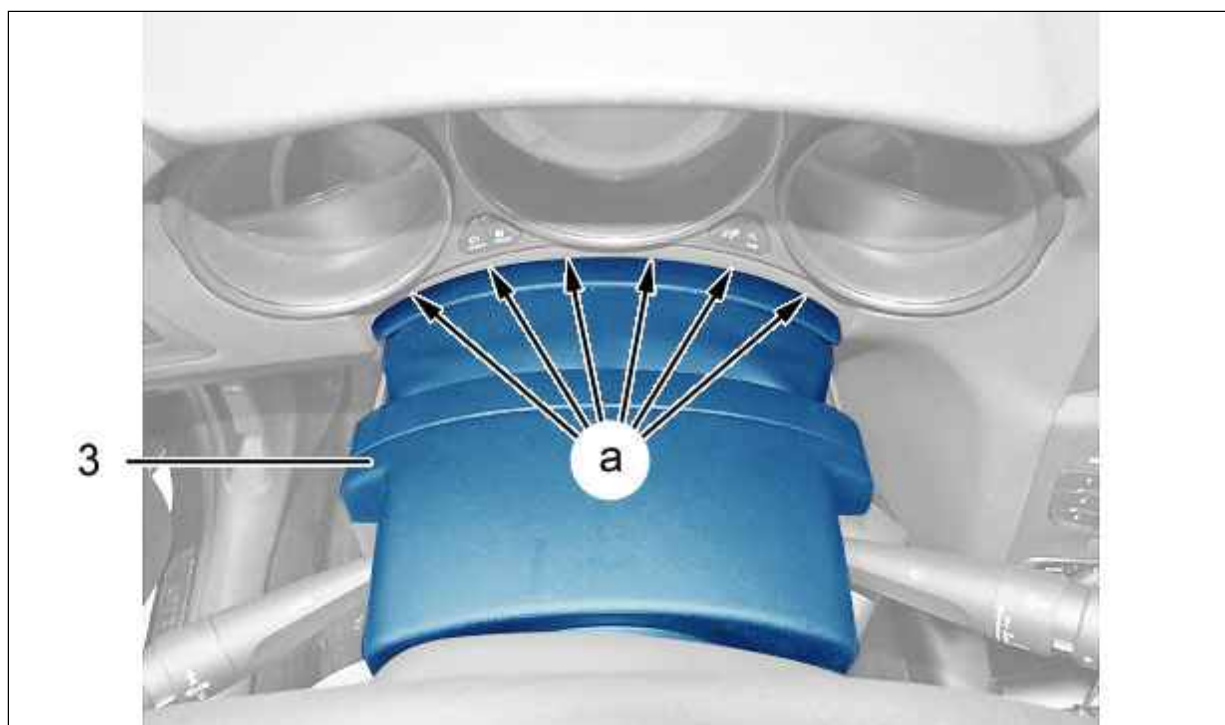

Рисунок : B3EG0AED

Ослабить болт (5) (Максимально).

ВНИМАНИЕ : Не допускаются никакие повреждения креплений модуля подрулевого переключателя (4).

Открепить лапки фиксаторов модуля подрулевого переключателя (4) (в "b") ; С помощью приспособления [1350-ZZ].

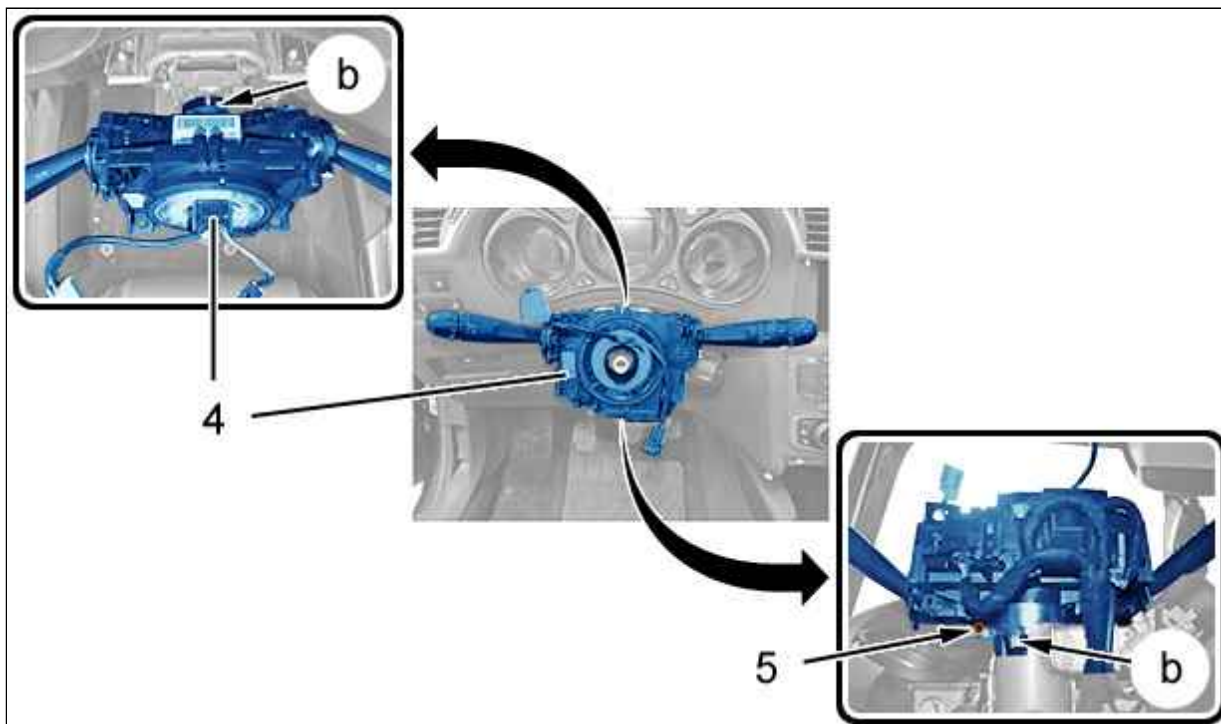
Отделите : Блок управления, расположенный под рулевым колесом (4).



Рисунок : B3EG0AFD

Отключить электрические разъемы (в "с").

Снять : Блок управления, расположенный под рулевым колесом (4).

4. Установка

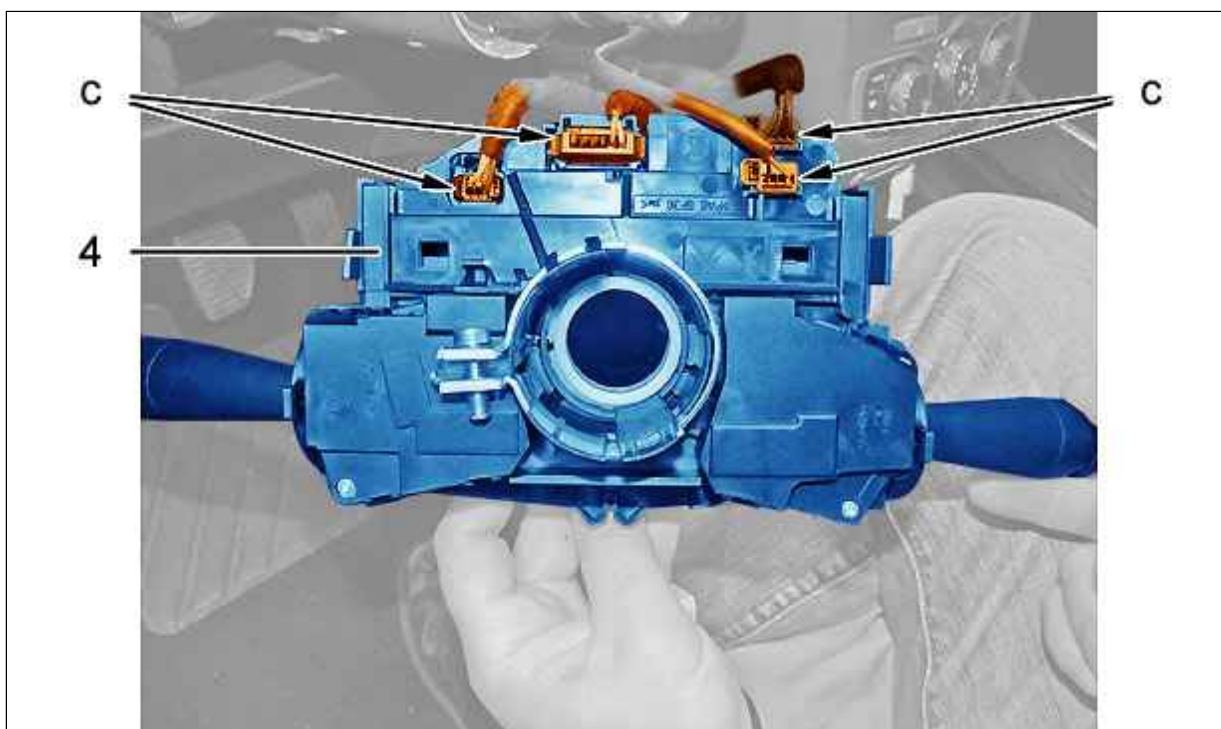
ВНИМАНИЕ : Отрегулировать вращающийся контактор перед снятием модуля подрулевого переключателя (4).

4.1. Управления под рулевым колесом (новый)



Рисунок : B3EG0AGD

ПРИМЕЧАНИЕ : Нет необходимости регулировать вращающийся контактор нового модуля подрулевого переключателя (4).

Снять : Фиксатор (6).

4.2. Общие операции

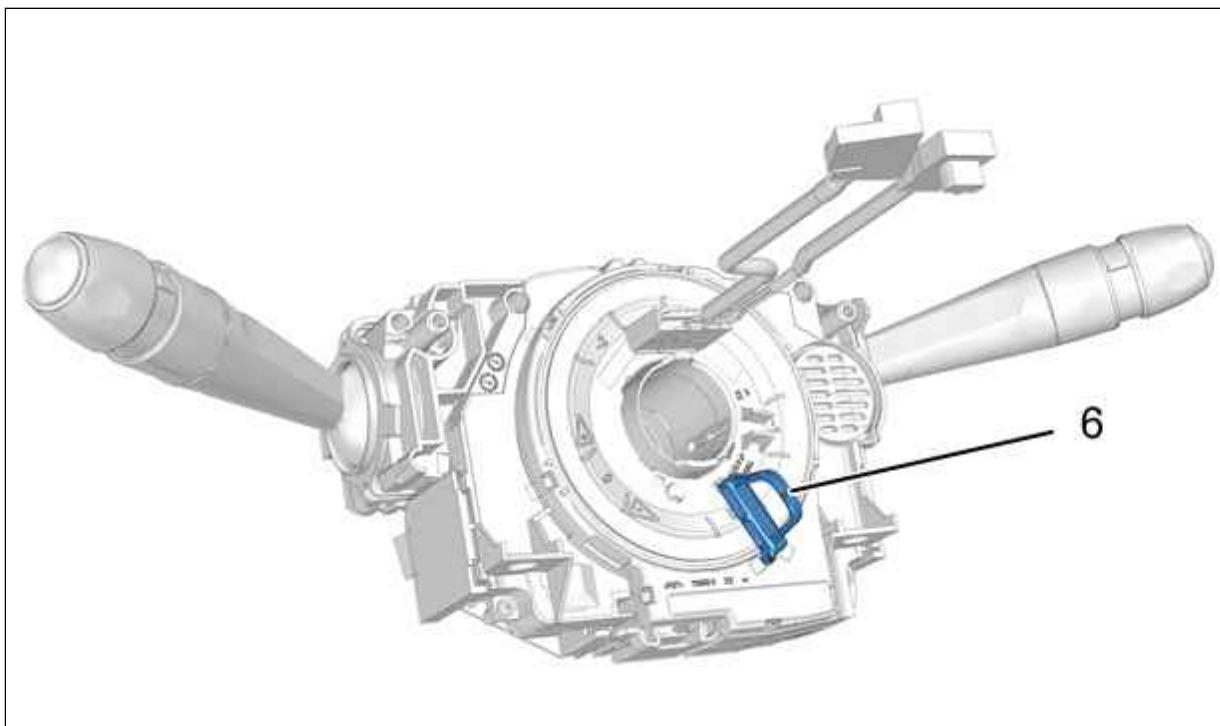
ВНИМАНИЕ : Выставить колеса по прямой линии.

Выполните следующие проверки :

- Блокираторы электрических разъемов не должны быть повреждены
- Электрические жгуты модуля подрулевого переключателя (4) не должны иметь повреждений

Установить подрулевой коммутационный модуль (4) на рулевую колонку, корректируя положение по горизонтальным рычагам управления.

Подключить электрические разъемы (в "с").

Закрепить в фиксаторах : Блок управления, расположенный под рулевым колесом (4) (в "b").

Затяните болт (5) моментом 0,3 дН.м.

ПРИМЕЧАНИЕ : Подрулевой переключатель (4) должен быть отцентрован на рулевой колонке, чтобы не возникал дополнительный шум.

ВНИМАНИЕ : Сильно не тянуть за электрические разъемы ; Не сгибайте резко жгуты проводов (укладывайте их по плавной кривой) ; Принять все меры для защиты электрических жгутов от повреждений (Не перекручивать электрические жгуты в оплетке).

Установка производится выполнением операций по снятию в обратном порядке.

ВНИМАНИЕ : Автомобиль, оснащенный системой "Старт и стоп" : См. соответствующий метод.

Подсоедините обратно аккумуляторную батарею.
Проверьте функционирование электрооборудования.

4.3. Автомобили с системой динамической стабилизации (ESP)

Произвести калибровку датчика угла поворота рулевого колеса ; С помощью диагностического прибора .

ПРИМЕЧАНИЕ : Для выполнения этой операции использовать меню "антиблокировочная система (ABS / ESP)".