

СНЯТИЕ – УСТАНОВКА : ЭЛЕКТРОКЛАПАН РЕЦИРКУЛЯЦИИ ОТРАБОТАВШИХ ГАЗОВ

ОБЯЗАТЕЛЬНО : Соблюдайте чистоту и правила безопасного выполнения работ.

1. Рекомендуемое оборудование



Рисунок : E5AP308D

/ 1/ съемник для быстросъемных хомутов (-).0172.Z.

2. Снятие

ОБЯЗАТЕЛЬНО : Соблюдайте требования обеспечения безопасности и чистоты, специфичные для дизельных двигателей с топливной системой высокого давления (HDI).

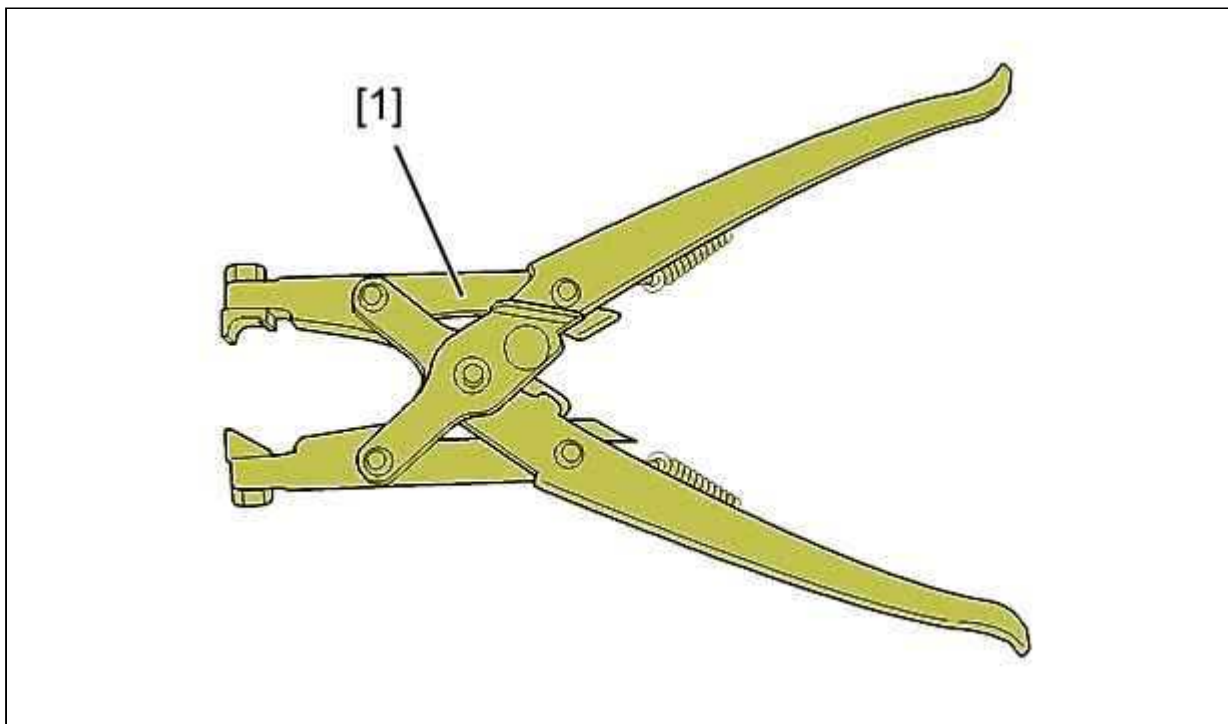
ВНИМАНИЕ : После выключения зажигания: подождите 15 минут, прежде чем отключать аккумуляторную батарею, чтобы гарантировать запоминание результатов.

Отсоединить аккумуляторную батарею .

Снять декоративную крышку двигателя .

Снимите :

- **Верхняя интегрированная система впуска воздуха** ⓘ
- **Топливный фильтр** ⓘ



Рисунок : B1BPS8HD

Снимите :

- 3 болтов (2)
- Опору топливного фильтра (1)

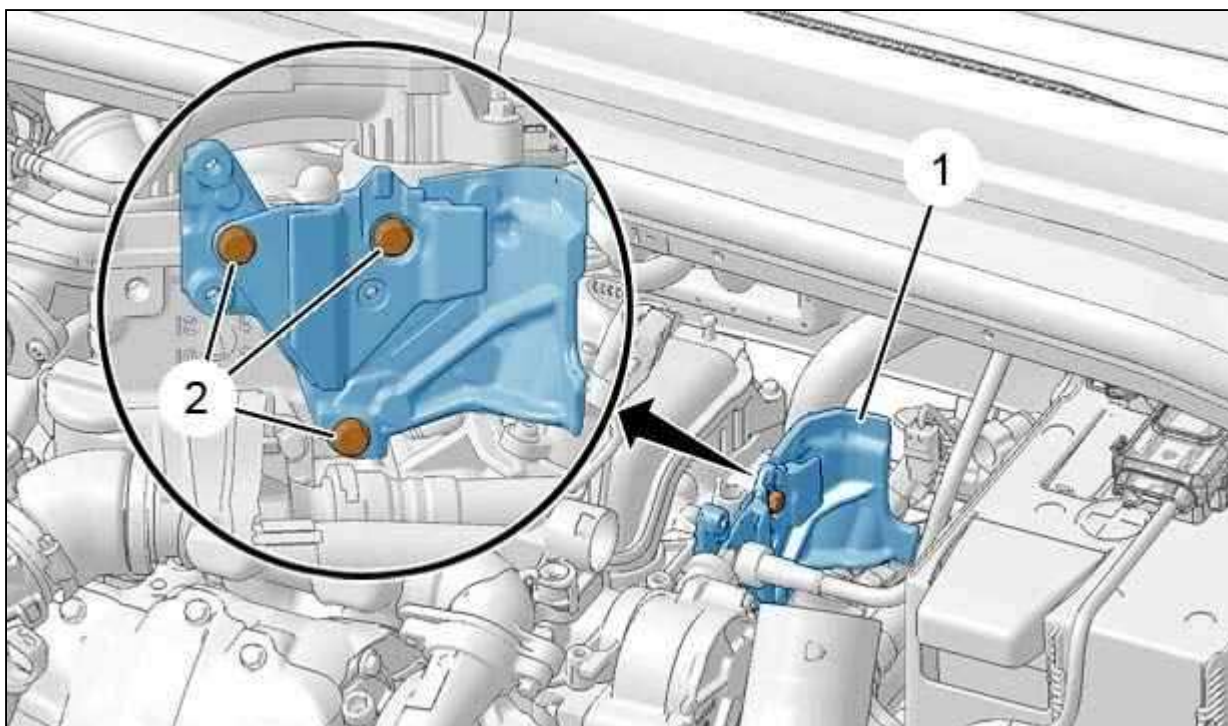

Рисунок : B1BPS8JD

Отсоедините разъем (в "a").

Снимите :

- Защелкивающийся хомут (4) ; С помощью приспособления [1]
- 2 болтов (5)

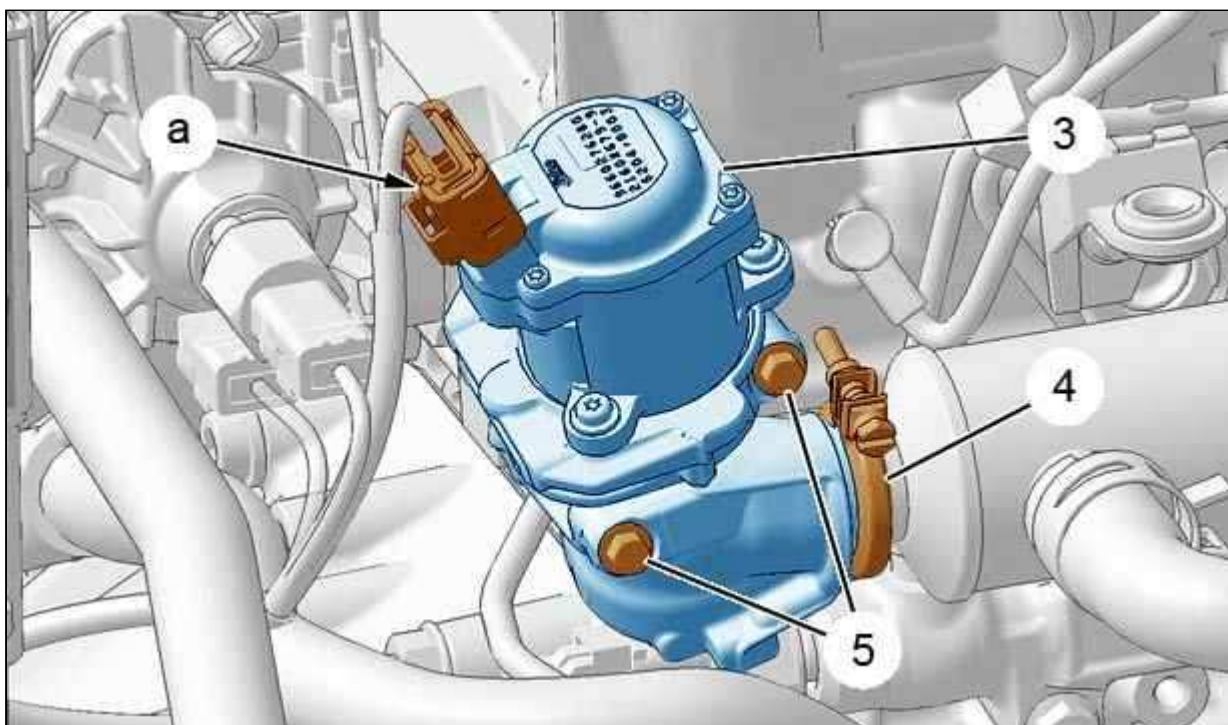
- Электромагнитный клапан рециркуляции отработавших газов (3)
- Прокладку

3. Установка

ВНИМАНИЕ : При установке все снятые уплотнители необходимо заменить на новые.

ВНИМАНИЕ : Использовать хомуты с болтами (специальные приспособления для послепродажного обслуживания).

Установите :

- Прокладку
- Электромагнитный клапан рециркуляции отработавших газов (3)

Наживите 2 болты (5).

Установите и затяните хомут (4) (специальные приспособления для послепродажного обслуживания).

Затяните 2 болта (5) моментом $1 \pm 0,1$ дН.м.

Подсоедините разъем (в "а").

Установите :

- Опору топливного фильтра (1)
- 3 болтов (2) ; Затяните моментом $0,8 \pm 0,1$ дН.м
- **Топливный фильтр** ⓘ
- **Верхняя интегрированная система впуска воздуха** ⓘ
- Декоративную крышку двигателя

Подсоедините обратно аккумуляторную батарею.

ВНИМАНИЕ : Выполните операции, которые необходимо выполнить после снятия аккумуляторной батареи ⓘ .