

СНЯТИЕ – УСТАНОВКА : СОПРОТИВЛЕНИЕ ДЛЯ ПОДОГРЕВА ВОЗДУХА В САЛОНЕ*АВТОМАТИЧЕСКИЙ КОНДИЦИОНЕР ИЛИ ОДИН КОНДИЦИОНЕР***ОБЯЗАТЕЛЬНО** : Соблюдайте чистоту и правила безопасного выполнения работ.**1. Предварительная операция**

Рисунок : C5FP0NVC

Снять следующие элементы :

- Левую боковую облицовку консоли (1)
- Облицовку под рулевой колонкой в месте "а"

2. Снятие

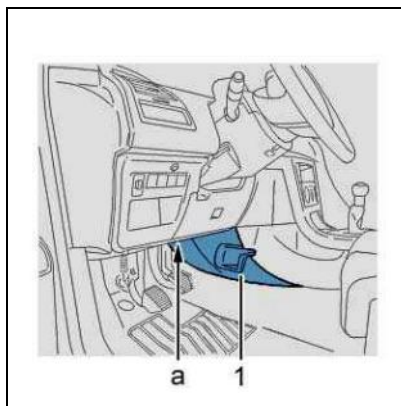
Отключите отрицательную клемму аккумуляторной батареи.



Рисунок : C5HP1CGC

Открепите и отсоедините разъем в зоне " b".

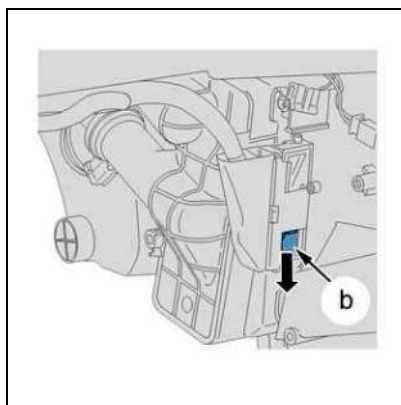

Рисунок : C5HP1CHC

Снять :

- болта (2)
- Сопротивление для подогрева воздуха в салоне (3)

3. Установка

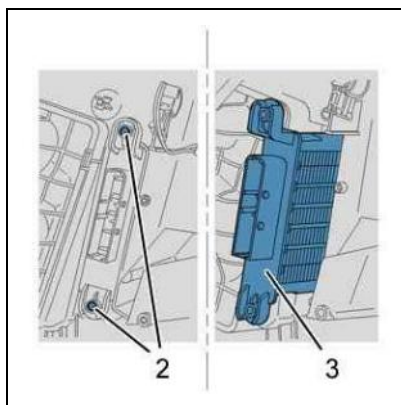
Установка производится выполнением операций по снятию в обратном порядке.

Проверить работу сопротивления для подогрева воздуха в салоне (3).