

# ИДЕНТИФИКАЦИЯ : АНТИГРАВИЙНОЕ ПОКРЫТИЕ

СЕМЕЙНЫЙ СЕДАН ИЛИ ФУРГОН ИЛИ СМЕШАННЫЙ СИЛУЭТ M1-N1

## 1. Зона без антигравийного покрытия



Рисунок : C4EM07YD

Метка	Обозначение	Зона без антигравийного покрытия
"a"	Левый передний пол	Пролегание троса стояночного тормоза (Только по плоской части слева)
"b"	Передний лонжерон	Крепление заднего колпака (Крепление к 4 отверстиям с каждой стороны)
"c"	Правый передний пол	Автомобили, оснащенные дополнительной системой кондиционирования
"d"	Правый передний пол	Крепление охладителя дизельного топлива (Болты и зона)
"e"	Передний усилитель крепления подрамника	Центровочная контактная подкладка переднего подрамника (с каждой стороны)
"f"	Передний лонжерон	Отверстие (с каждой стороны)

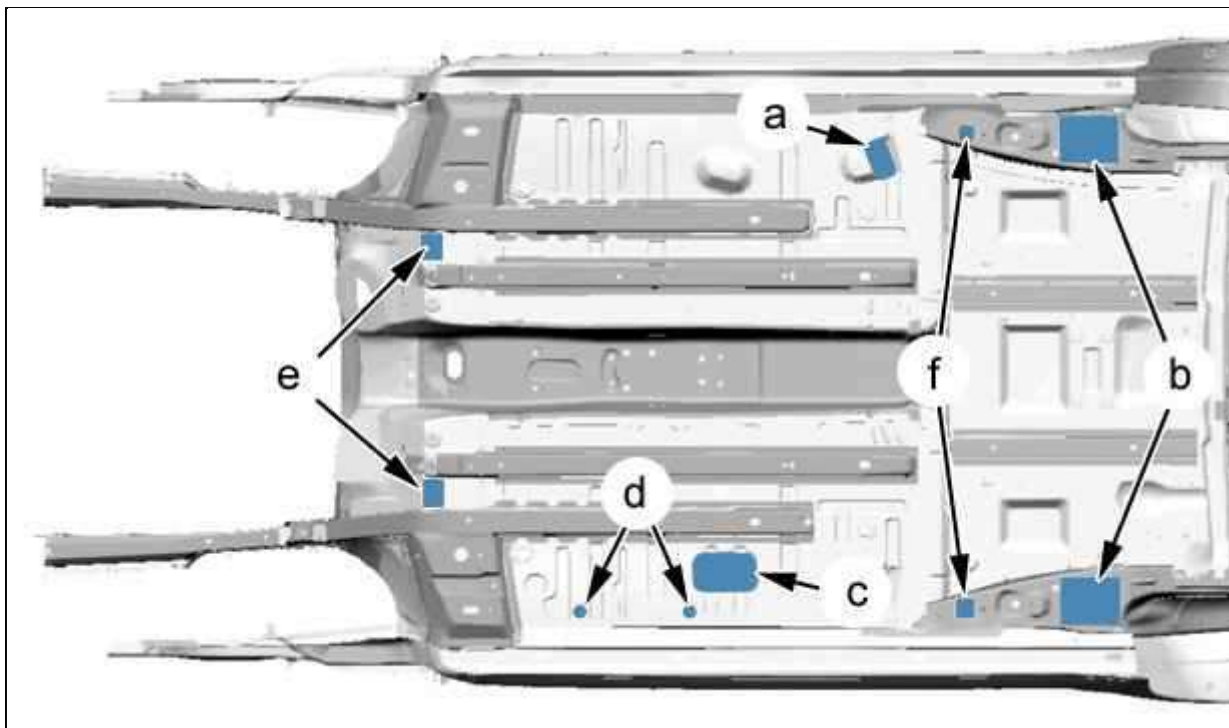

Рисунок : C4EM07ZD

Метка	Обозначение	Зона без антигравийного покрытия
"g"	Шпилька (Пол грузового отделения )	Крепежные шпильки (Тепловая защита)
"h"	Варенные болты (Задний удлинитель лонжерона)	Крепление (Буксировочное устройство )

## 2. Зона антигравийного покрытия

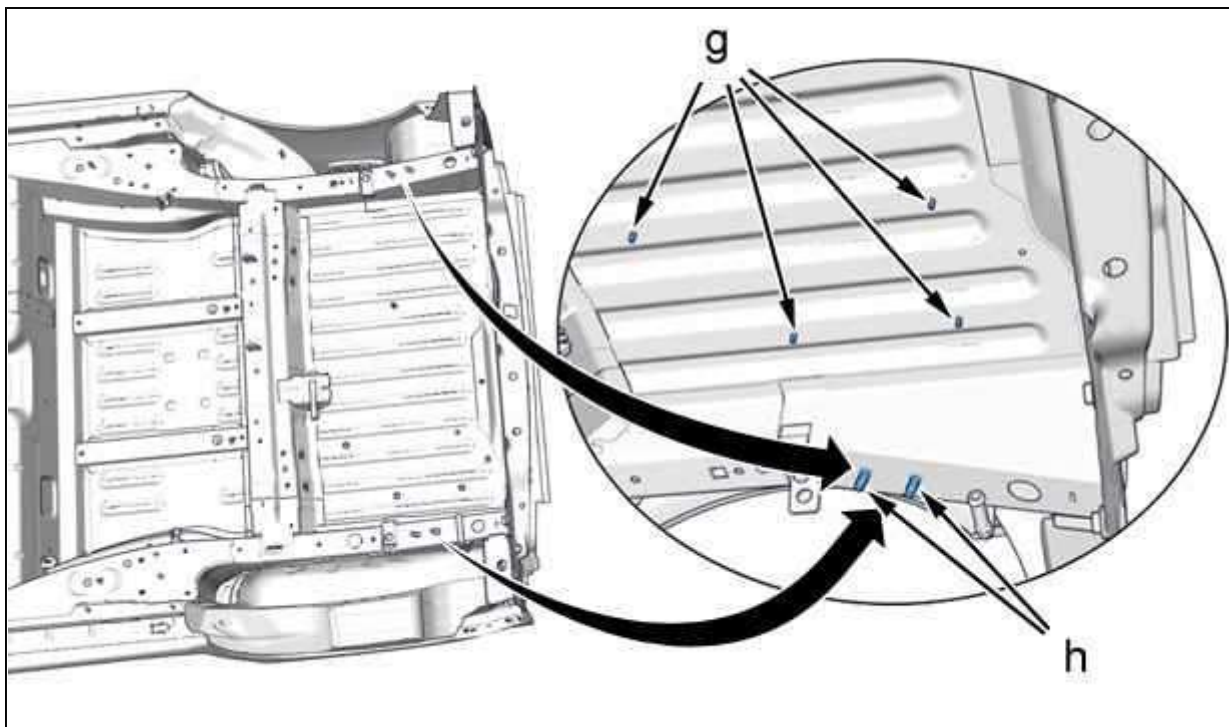

Рисунок : C4EM080D

Расположение зон агрессивного воздействия		
Метка	Положение	Повреждения в зоне

"j"	Передний пол, боковая передняя левая часть	Зона нормального воздействия
"k"	Удлинитель (Левый лонжерон)	Зона нормального воздействия
"l"	Удлинитель (Правый лонжерон)	Зона нормального воздействия
"m"	Передний пол, боковая передняя правая часть	Зона нормального воздействия

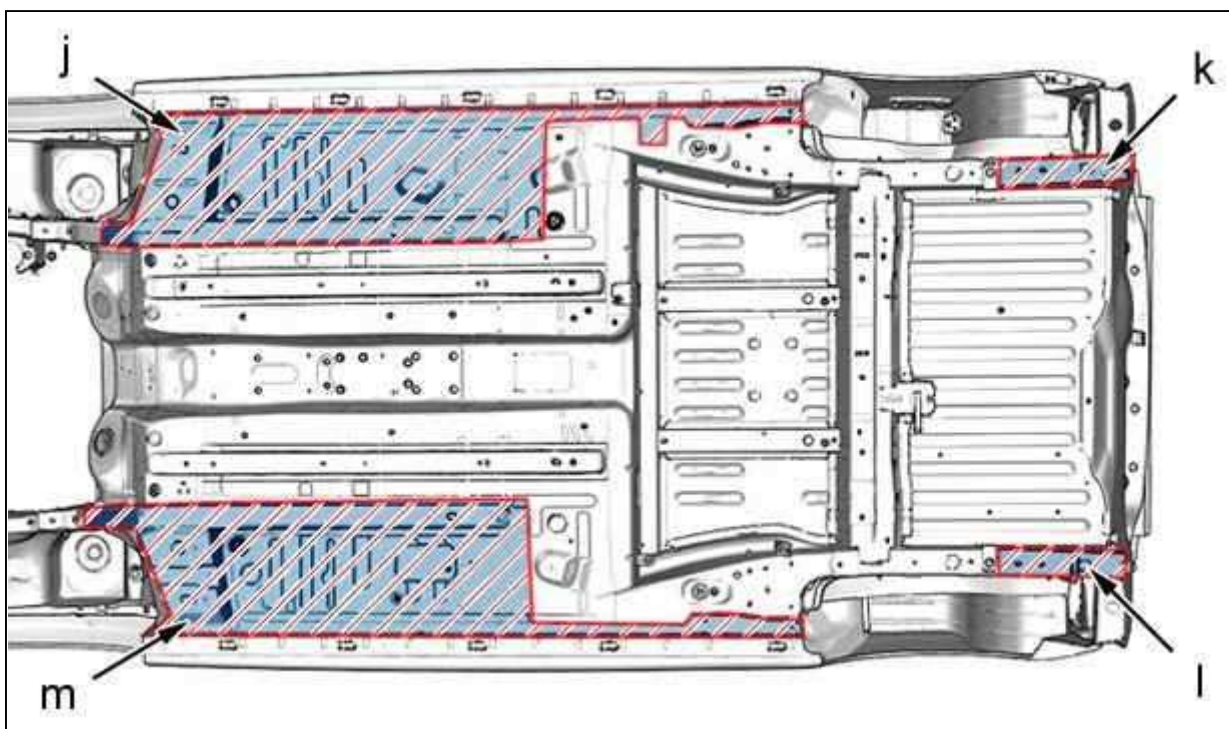

Рисунок : С4ЕМ081D

#### Расположение зон агрессивного воздействия

Метка	Положение	Повреждения в зоне
"n"	Наружный левый лонжерон	Зона усиленного агрессивного воздействия
"p"	Задняя часть пола	Зона усиленного агрессивного воздействия
"q"	Наружный правый лонжерон	Зона усиленного агрессивного воздействия

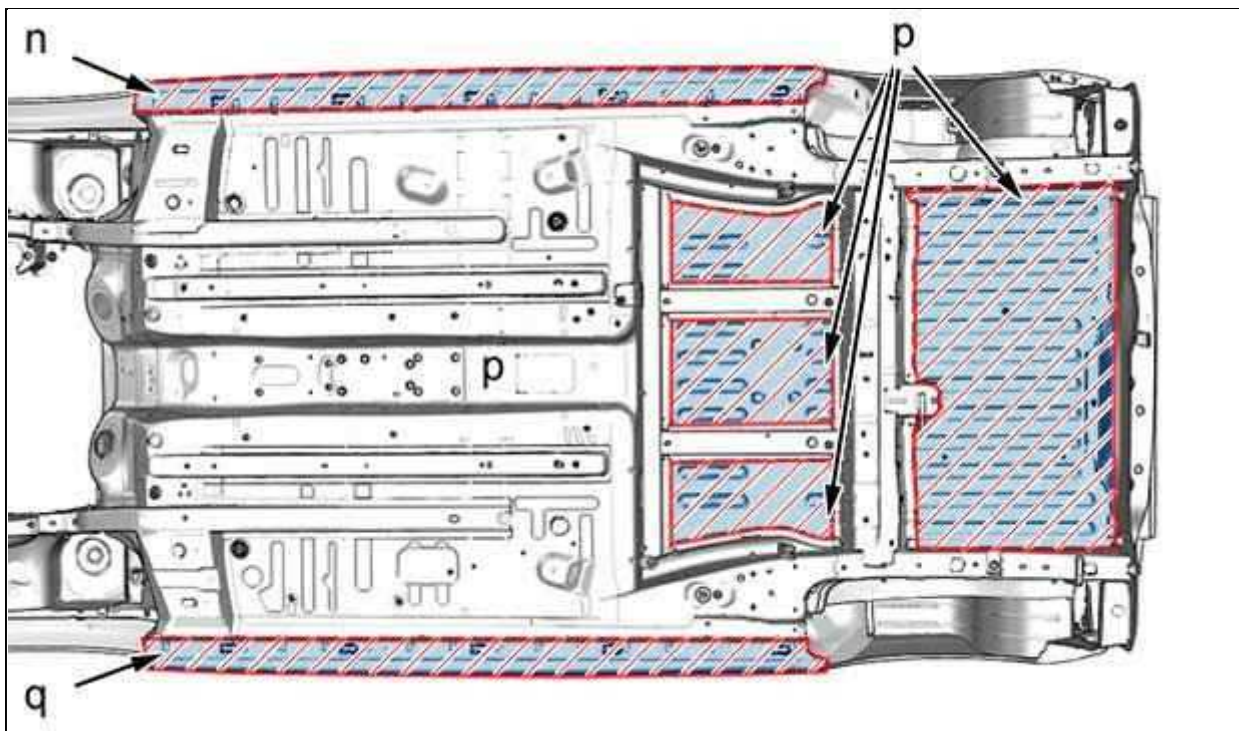
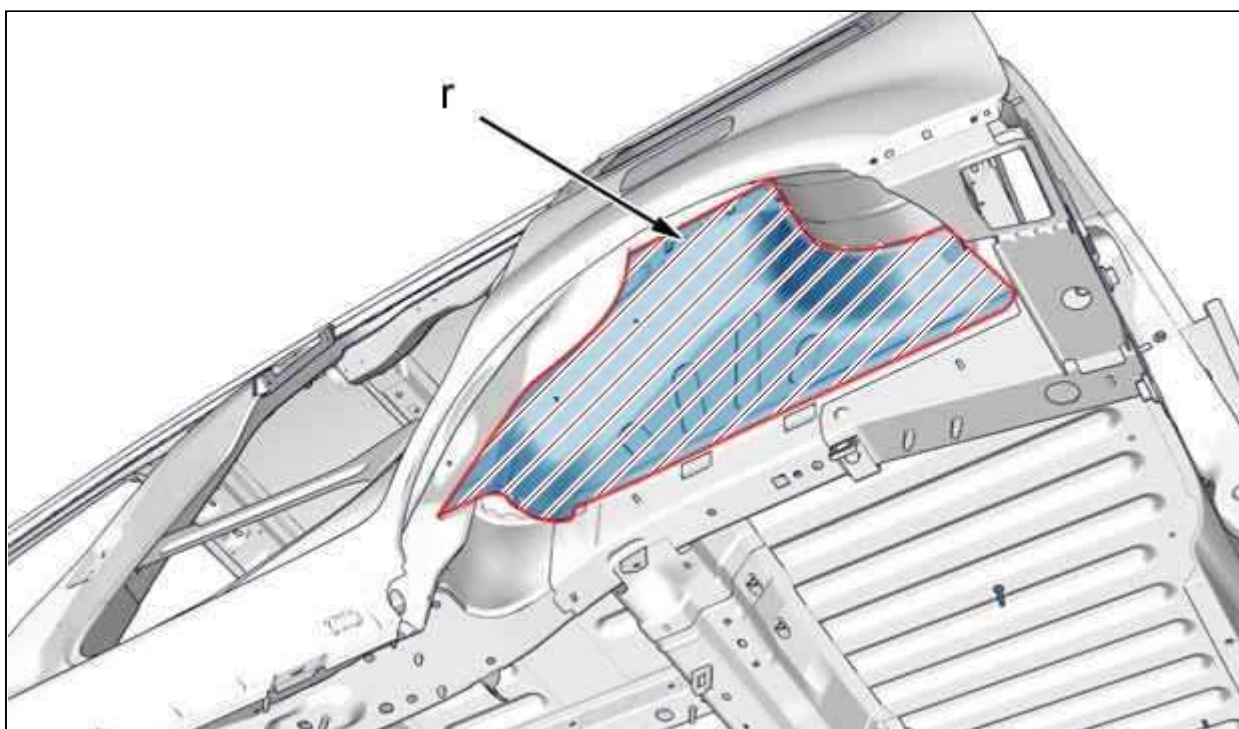

Расположение зон агрессивного воздействия		
Метка	Положение	Повреждения в зоне
"r"	Задняя левая колесная арка	Зона усиленного агрессивного воздействия



Рисунок : C4EM083D

Расположение зон агрессивного воздействия		
Метка	Положение	Повреждения в зоне
"s"	Задняя правая колесная арка	Зона усиленного агрессивного воздействия

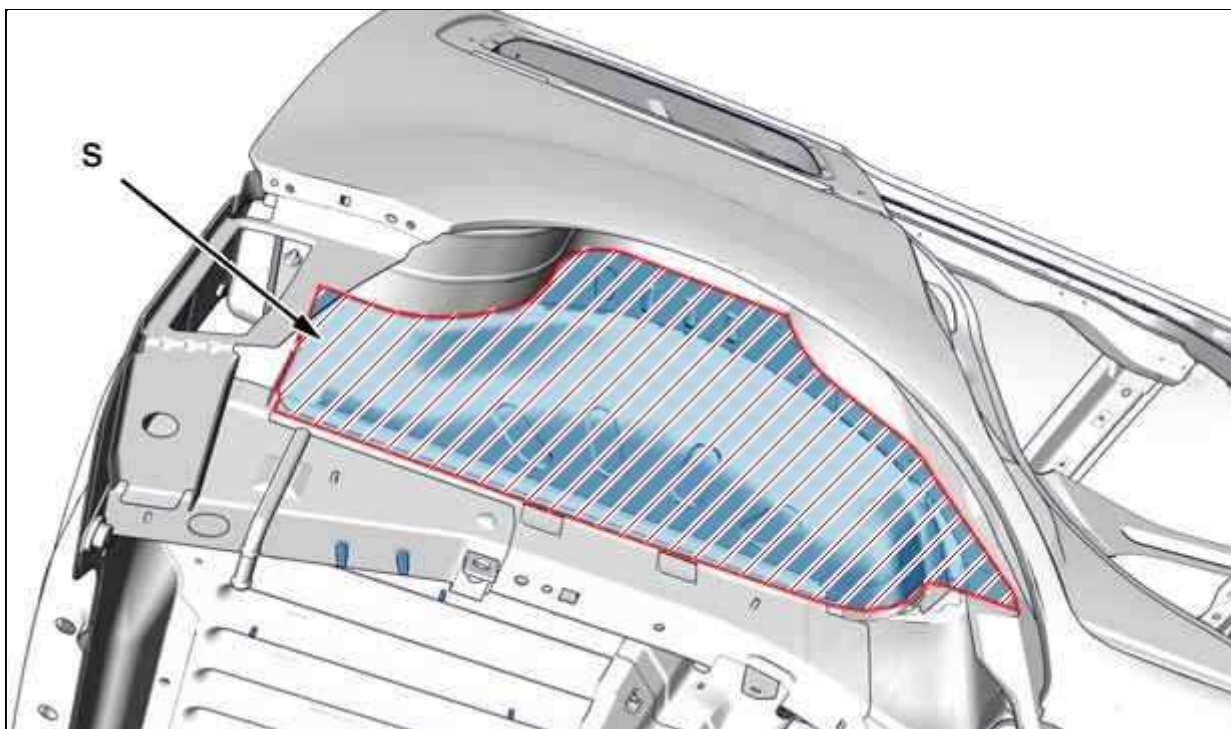

Рисунок : C4EM084D

## Расположение зон агрессивного воздействия

Метка	Положение	Повреждения в зоне
"t"	Наружный лонжерон (Левый и правый)	Зона усиленного агрессивного воздействия

"А" = 23 мм .

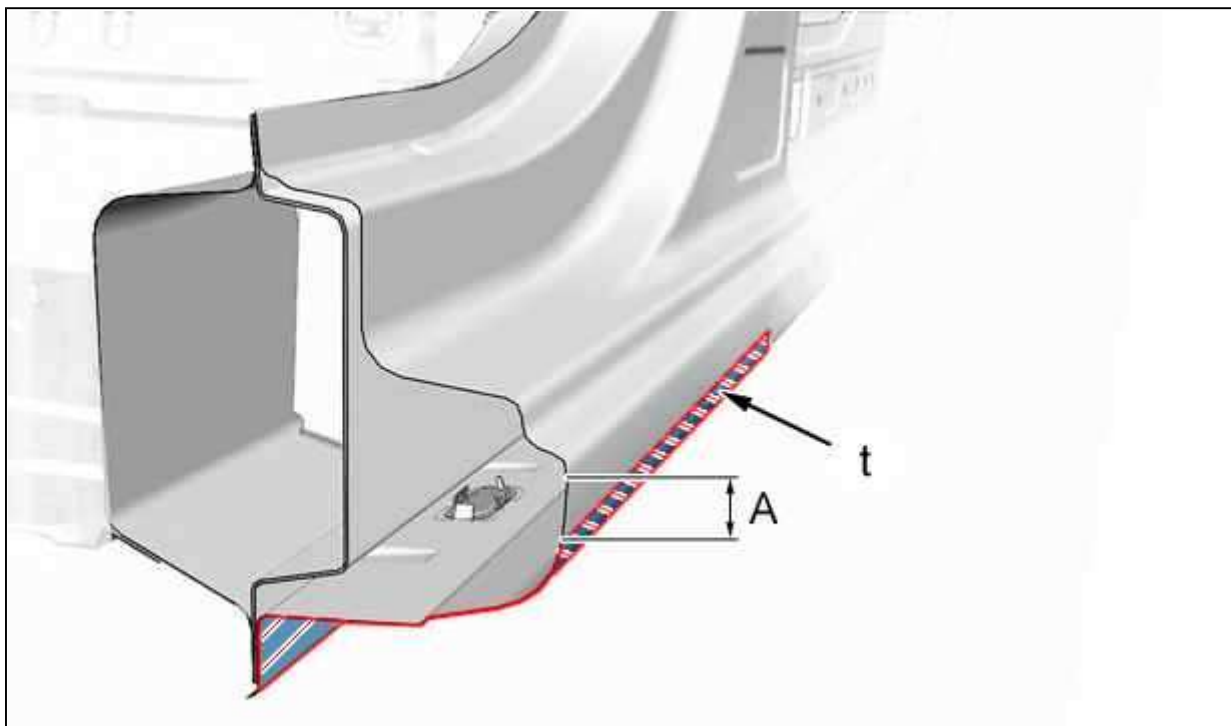
**ПРИМЕЧАНИЕ** : Распыление антигравийного покрытия может наноситься на места, выходящие за границы особых зон, кроме мест, не подверженных воздействию гравия, и ограниченных соображениями дизайна.

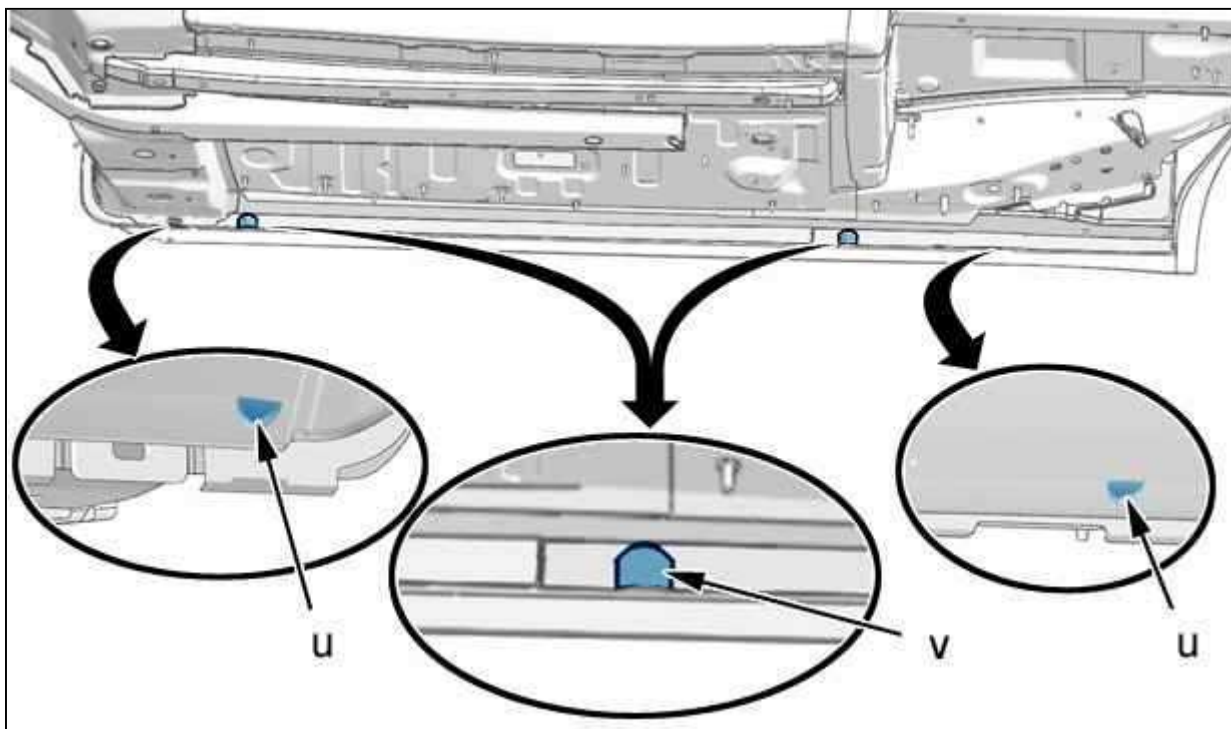

Рисунок : C4EM085D

Не закрывайте треугольные отверстия в нижней части боковины салона (в "u") (с каждой стороны).  
Не заглушать отверстия во внутреннем лонжероне (в "v") (с каждой стороны).