

СЛИВ - ЗАЛИВКА : АВТОМАТИЗИРОВАННАЯ КОРОБКА ПЕРЕДАЧ С РУЧНЫМ УПРАВЛЕНИЕМ ТИПА МСР

ОБЯЗАТЕЛЬНО : Соблюдайте чистоту и правила безопасного выполнения работ  .

1. Инструменты

инструмент	Номер (реферанс)	Обозначение
<div style="border: 1px solid black; padding: 10px; width: fit-content; margin: auto;"> <p>[0344]</p>  </div> <p>Рисунок : E5A100BT</p>	[0344]	// цилиндр для заправки коробки передач

2. Объем масла

Количество масла, которое нужно залить после слива : $2,1 \pm 0,1$ литров.

Количество масла, которое нужно залить после осмотра : $2,2 \pm 0,1$ литров.

Качество масла : 75W80.

ПРИМЕЧАНИЕ : Смазка коробки передач обеспечивается на весь период эксплуатации. Выполните визуальный контроль герметичности при каждом периодическом техническом обслуживании.

ВНИМАНИЕ : Необходимо сливать масло из коробки передач и заливать строго определенное количество масла в случае утечки или после ремонта.

3. Слив

Снять защиту двигателя (При необходимости).



Рисунок : B2CI00KD

Снять заглушку (1).

4. Залив

ВНИМАНИЕ : Соблюдайте требуемые моменты затяжки ⓘ .

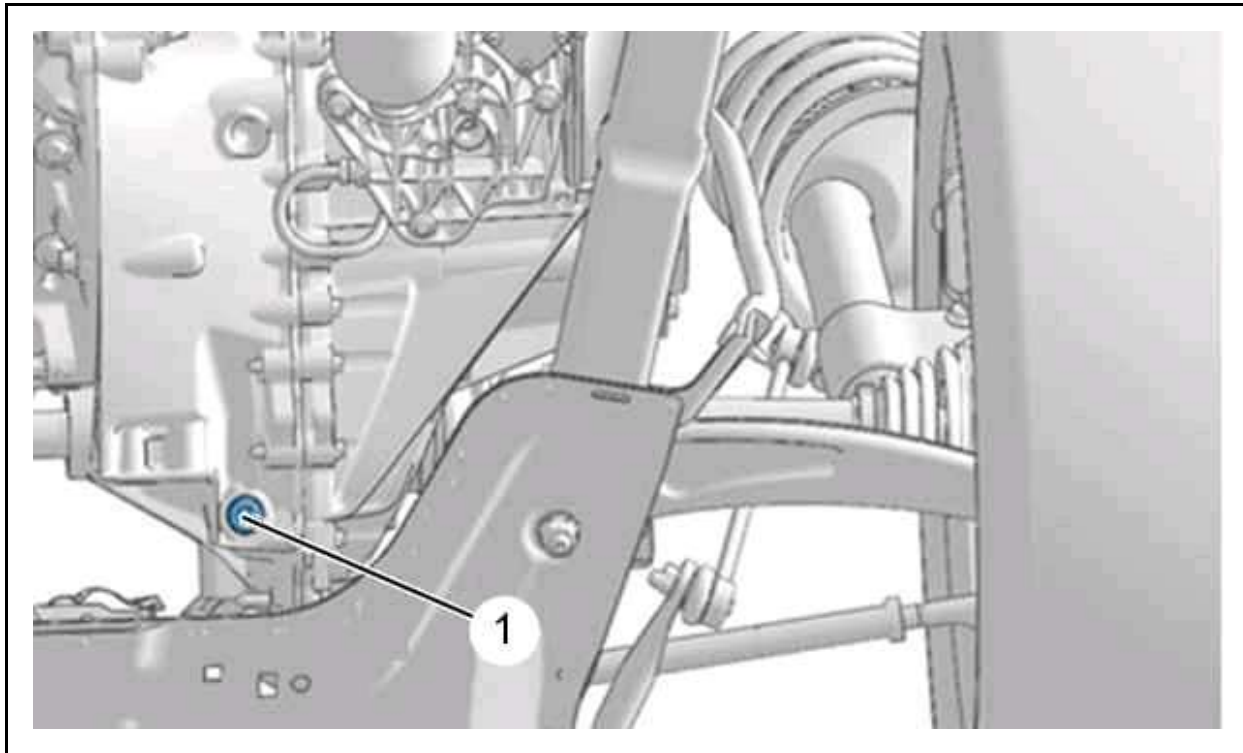
Заменить прокладку сливной пробки.

Установите на место сливную пробку (1).

Снять :

- Воздуховод подачи воздуха
- Аккумуляторная батарея (При необходимости)
- Ящик аккумуляторной батареи (При необходимости)



Рисунок : B2CP4BED

Заполнить роботизированную МКП через отверстие сообщения с атмосферой (2) ; При помощи цилиндра для заполнения маслом [0344].

ВНИМАНИЕ : Возьмите точное количество масла.

Установите :

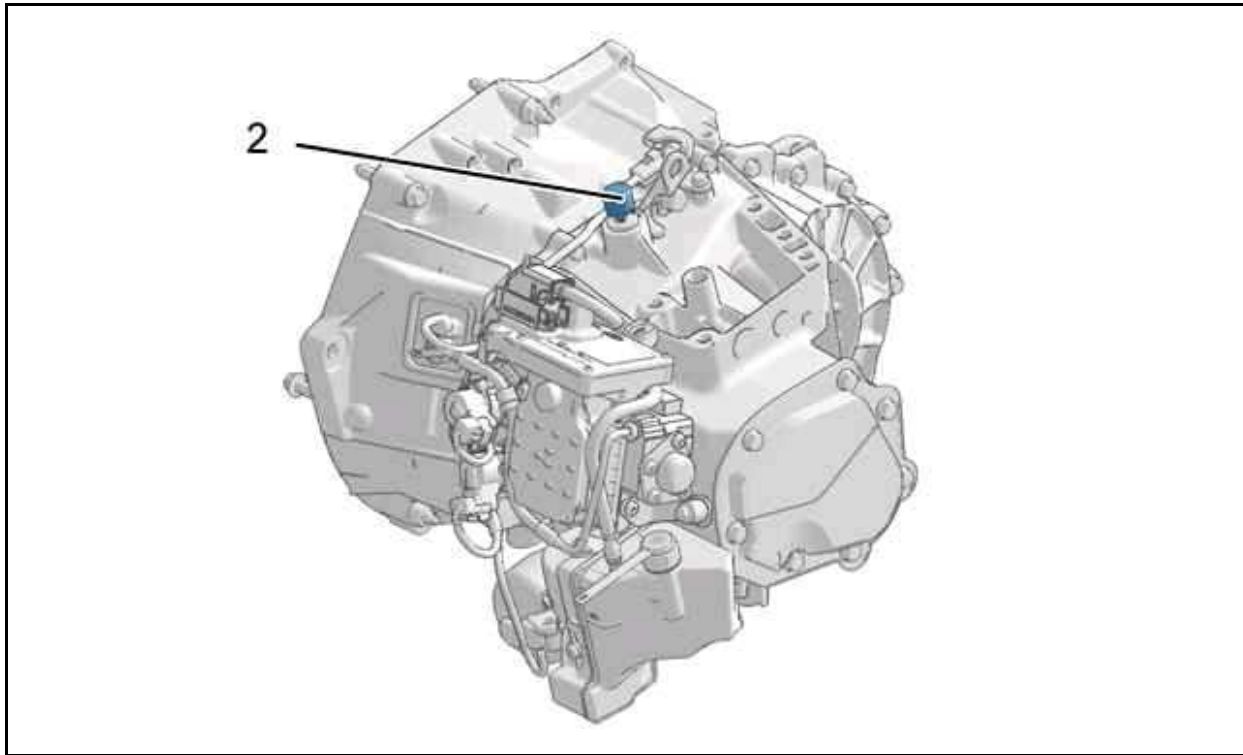
- Ящик аккумуляторной батареи (При необходимости)
- Аккумуляторная батарея (При необходимости)
- Воздуховод подачи воздуха
- Защитный щиток под двигателем (При необходимости)