

ОБЯЗАТЕЛЬНО : Соблюдайте чистоту и правила безопасного выполнения работ.

Снимите центральную консоль (см. соответствующую операцию).

Поднимите и зафиксируйте неподвижно автомобиль на 2 стоечном подъемнике.

Выравнивание тросов стояночного тормоза осуществляется следующим образом :

- при работающем двигателе
- Нажать 5 раз на педаль тормоза для создания давления в тормозной системе
- 5 раз затянуть и ослабить рычаг стояночного тормоза



Рисунок : V3FP7DCD



Условия регулировки :

- Рычаг стояночного тормоза не затянут
- Проверить нормальную прокладку тросов стояночного тормоза
- Проверить: рычаги левого и правого тормозных суппортов (2) упираются в болты (1)
- Допустимый зазор между рычагом тормозного суппорта (2) и креплением троса стояночного тормоза : От $X = 0$ до 1 мм

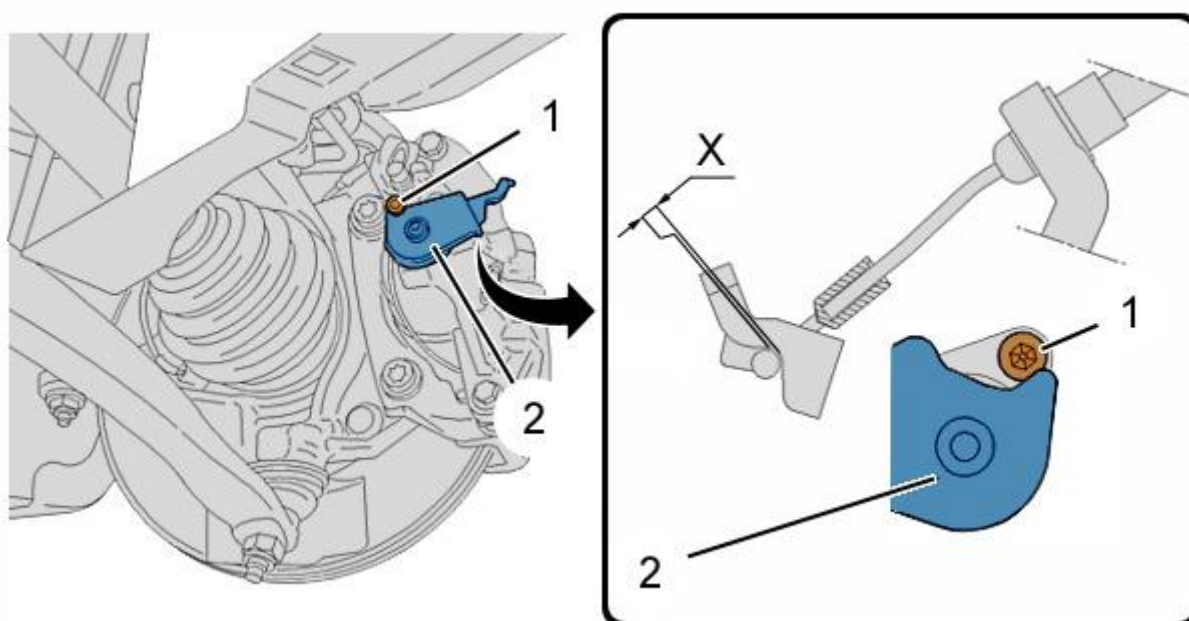

Рисунок : V3FP7DDD



(3) гайка регулировки натяжения тросов стояночного тормоза.

5 раз затянуть и ослабить рычаг стояночного тормоза.

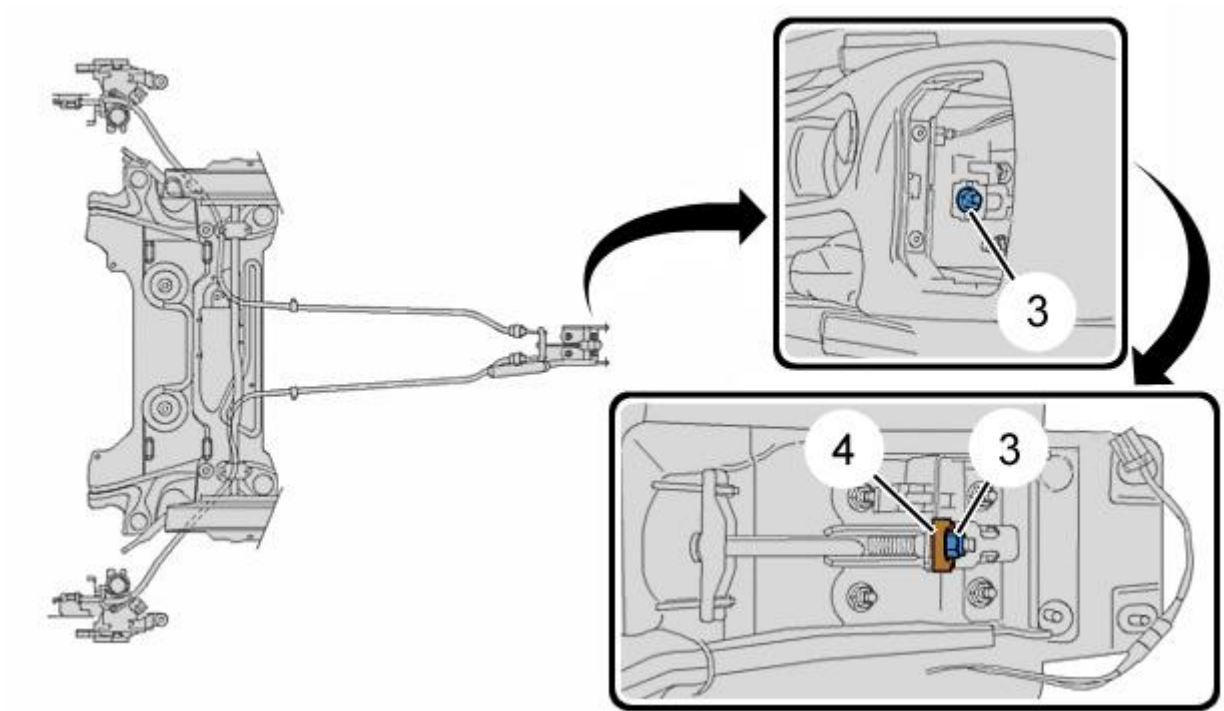
Освободить рычаг стояночного тормоза.

Затянуть гайку (3) до касания элемента (4).

5 раз затянуть и ослабить рычаг стояночного тормоза.

Освободить рычаг стояночного тормоза.

Проверить :

- Отсутствие зазора между концами тросов стояночного тормоза и кронштейном
- Правый и левый тормозные суппорты (2) упираются в болты (1)

ОБЯЗАТЕЛЬНО : При несоответствии норме результатов этих 2 проверок, Повторить регулировку.

Опустите автомобиль на землю.

Установите центральную консоль .