

СНЯТИЕ – УСТАНОВКА : ИНТЕГРИРОВАННАЯ СИСТЕМА ПОДАЧИ ВОЗДУХА (SAI)

СИСТЕМА ВПРЫСКА BOSCH

ОБЯЗАТЕЛЬНО : Соблюдайте чистоту и правила безопасного выполнения работ.

1. Снятие

ОБЯЗАТЕЛЬНО : Соблюдайте требования обеспечения безопасности и чистоты, специфичные для дизельных двигателей с топливной системой высокого давления (HDI).



Рисунок : B1BP308D

Снять :

- Декоративную крышку двигателя
- Декоративная крышка аккумуляторной батареи

Отсоединить "положительную" и "отрицательную" клеммы аккумуляторной батареи.

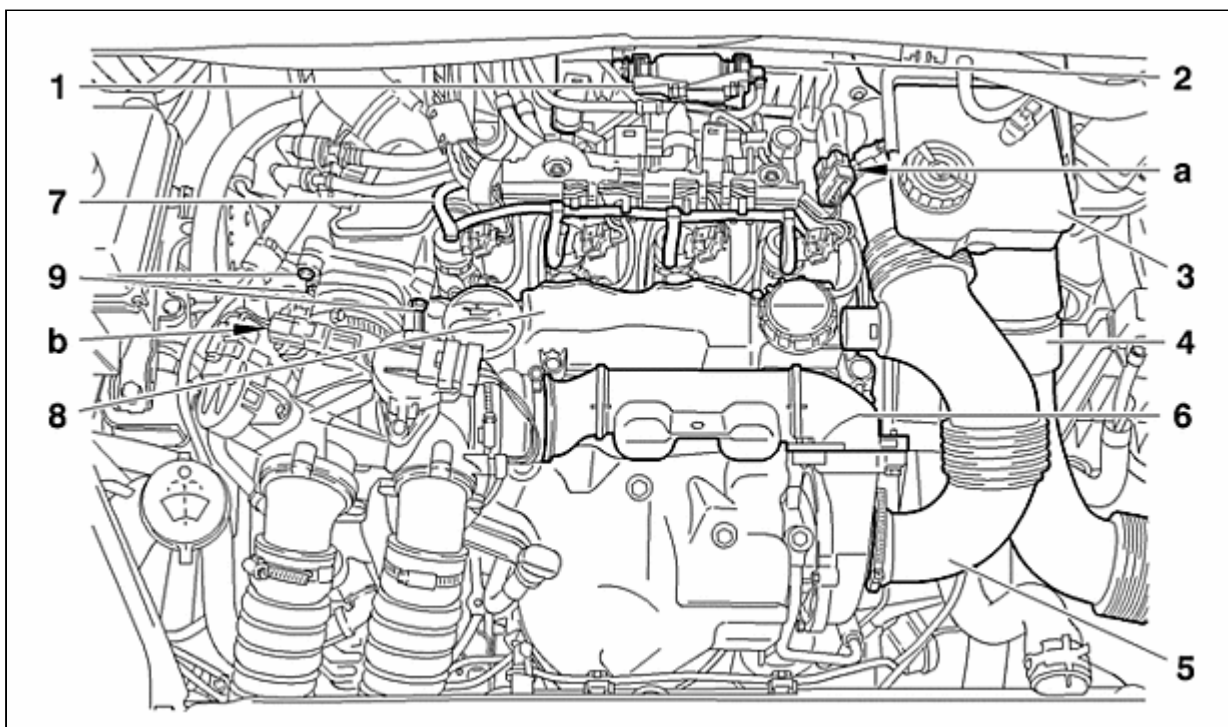
Снимите муфту (4).

Открепите и отодвиньте ручной подкачивающий топливный насос (1).

Снимите глушитель шума турбокомпрессора (6).

Отсоединить :

- Разъем в "b"
- Разъёмы дизельных форсунок (7)

Отодвинуть :

- Разъёмы дизельных форсунок (7)
- Контур питания топливом
- Бачок с тормозной жидкостью (3)

Снять :

- Винты крепления маслоотделителя (8)
- 3 болта (9)

1.1. Узел воздушного фильтра

Отсоедините разъемы в "а".

Снять :

- Муфта (5)
- Крышку (2), оснащенную расходомером воздуха



Рисунок : B1HP1VGD

Снять воздушный фильтр (10).

Снять опору (12).

Высвободить в местах "с" и "d".

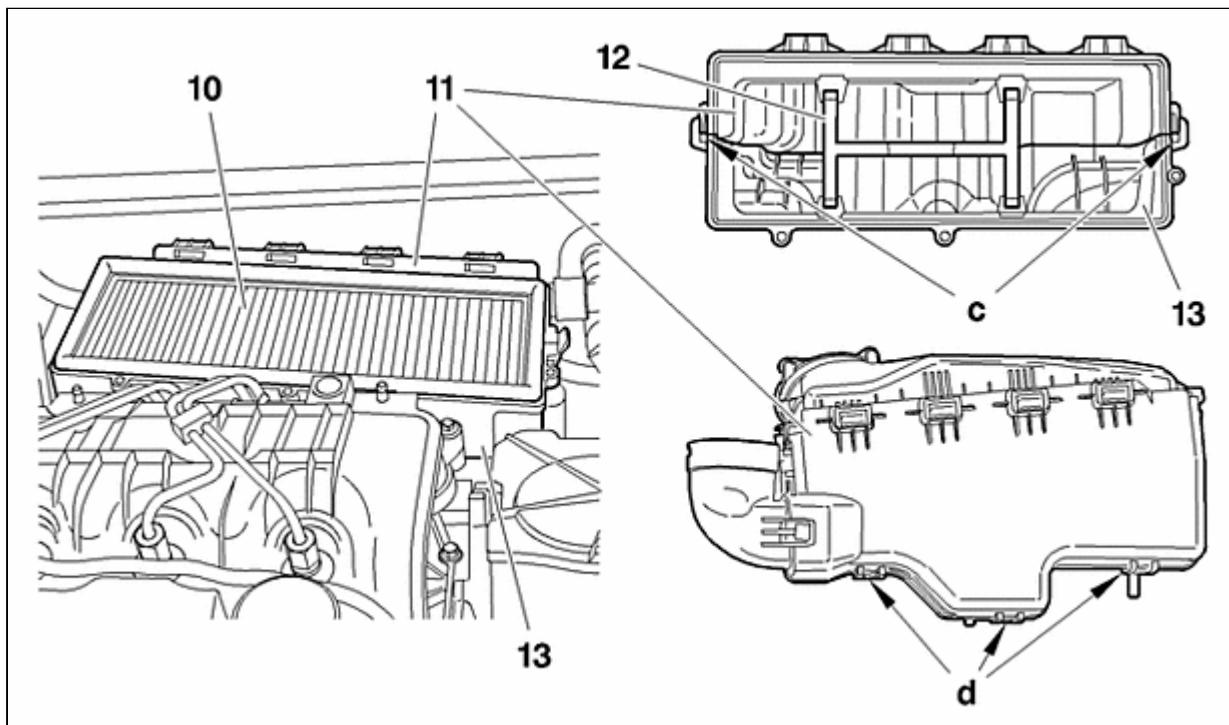
Снять элементы (11) и (13) корпуса фильтра.

1.2. Впускной коллектор



Рисунок : B1CP0F8D

Снять :

- Болт (17)
- Трубку системы EGR (см. соответствующую операцию)
- топливных трубок высокого давления (16) (см. соответствующую операцию)
- Трубки возврата топлива от дизельных форсунок
- Маслоотделитель (8)
- 2 болта (14)
- Впускной коллектор (15)

2. Установка

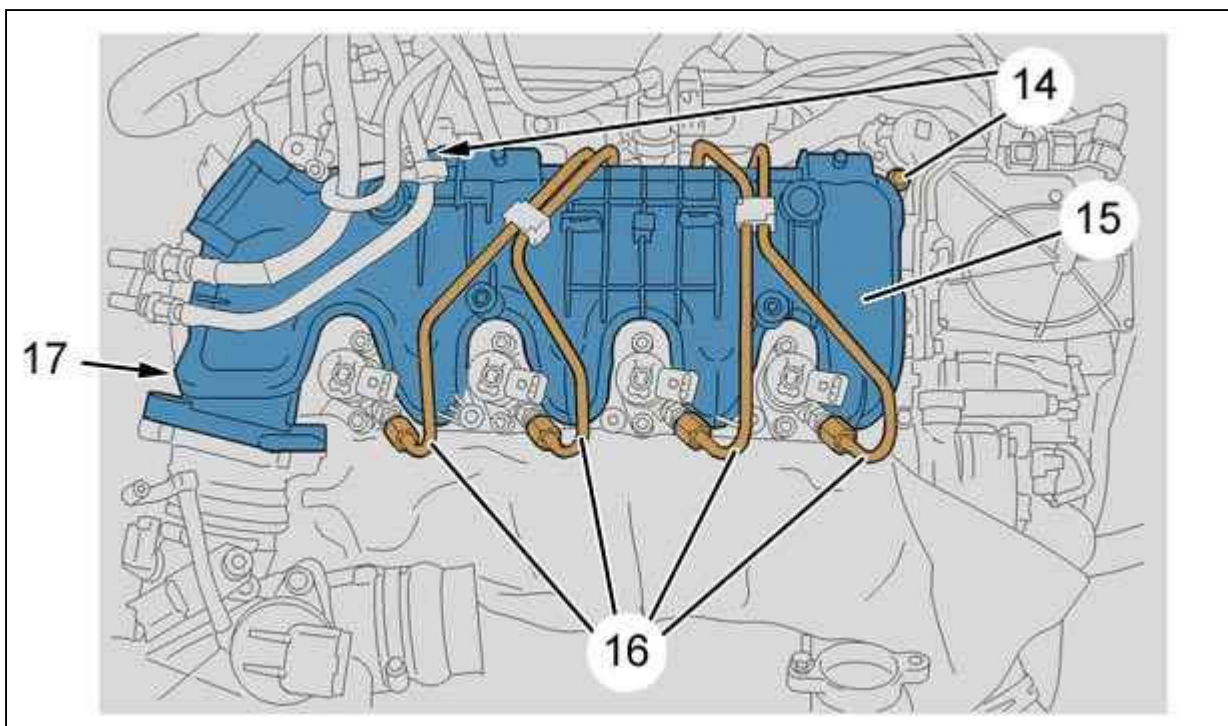
Установите :

- Впускной коллектор (15)
- Маслоотделитель (8)



Рисунок : B1HP1VHD

ОБЯЗАТЕЛЬНО : Соблюдать правильный порядок затяжки резьбовых соединений (порядок от 1 до 9).

Установить на место 9 болты (14).

Затянуть болты (14) моментом $1 \pm 0,2$ дН.м (порядок от 1 до 9).

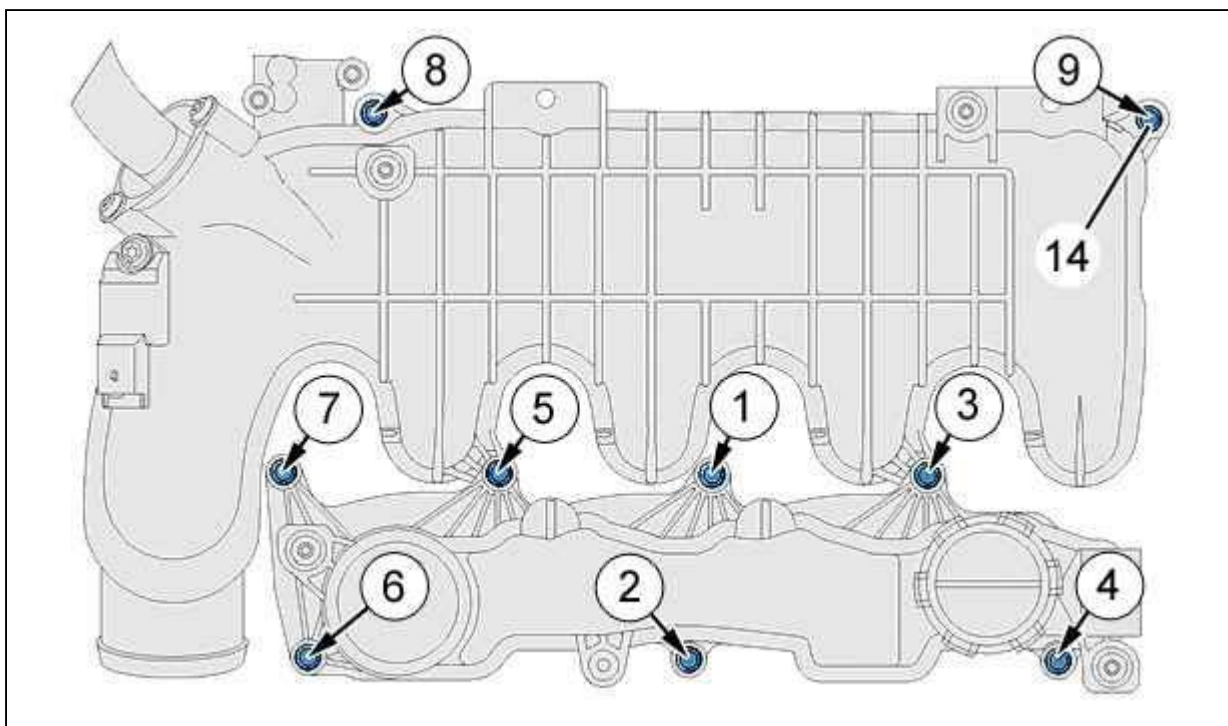
Установить на место 3 болты (12).

Установка производится выполнением операций по снятию в обратном порядке.

Присоединить "положительную" и "отрицательную" клеммы аккумуляторной батареи.

ОБЯЗАТЕЛЬНО : Выполните операции, которые необходимо выполнить после снятия аккумуляторной батареи (см. соответствующую операцию).