

## СЛИВ – ЗАПОЛНЕНИЕ - ПРОКАЧКА : СИСТЕМА ОХЛАЖДЕНИЯ

**ОБЯЗАТЕЛЬНО** : Соблюдайте чистоту и правила безопасного выполнения работ.

**ПРИМЕЧАНИЕ** : Операции по сливу и заполнению жидкостью системы охлаждения могут выполняться с использованием разрешенной установки для замены охлаждающей жидкости . Обязательно используйте метод работы с установкой.

### 1. Рекомендуемое оборудование



Рисунок : E5AP33QD

[1]цилиндр для залива 4520-Т.

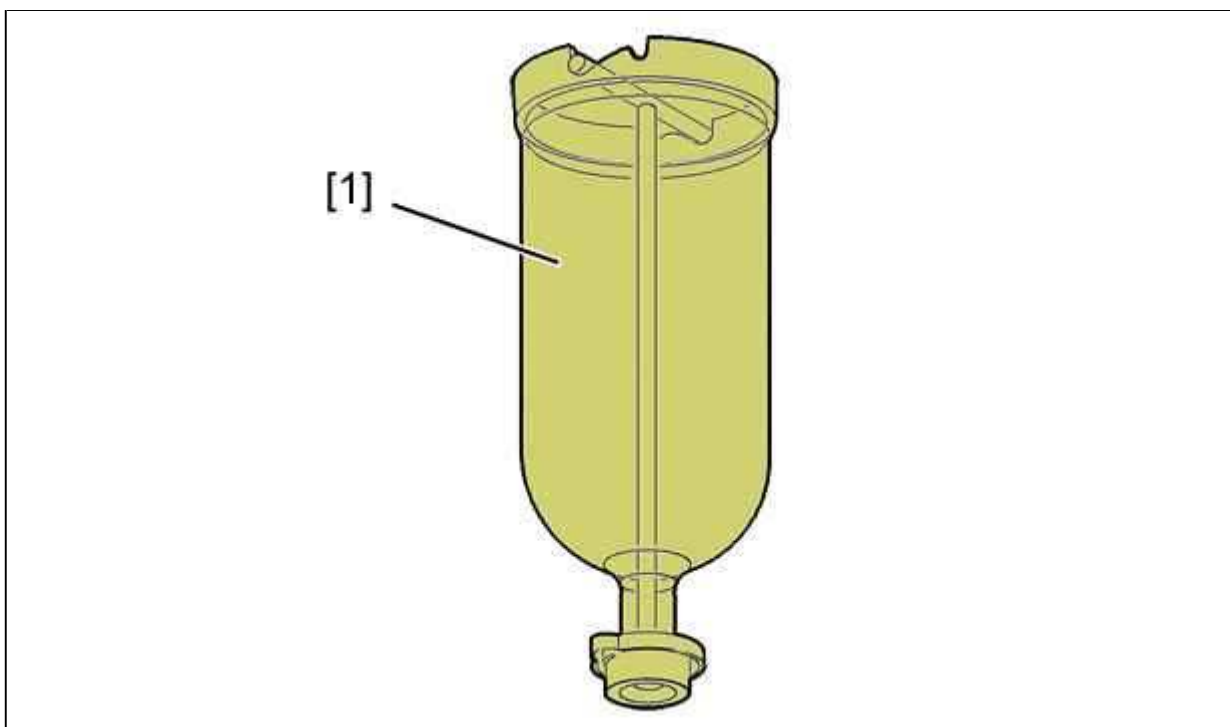

Рисунок : E5AP33RD

[2] адаптер для заправочного цилиндра 4222-Т.

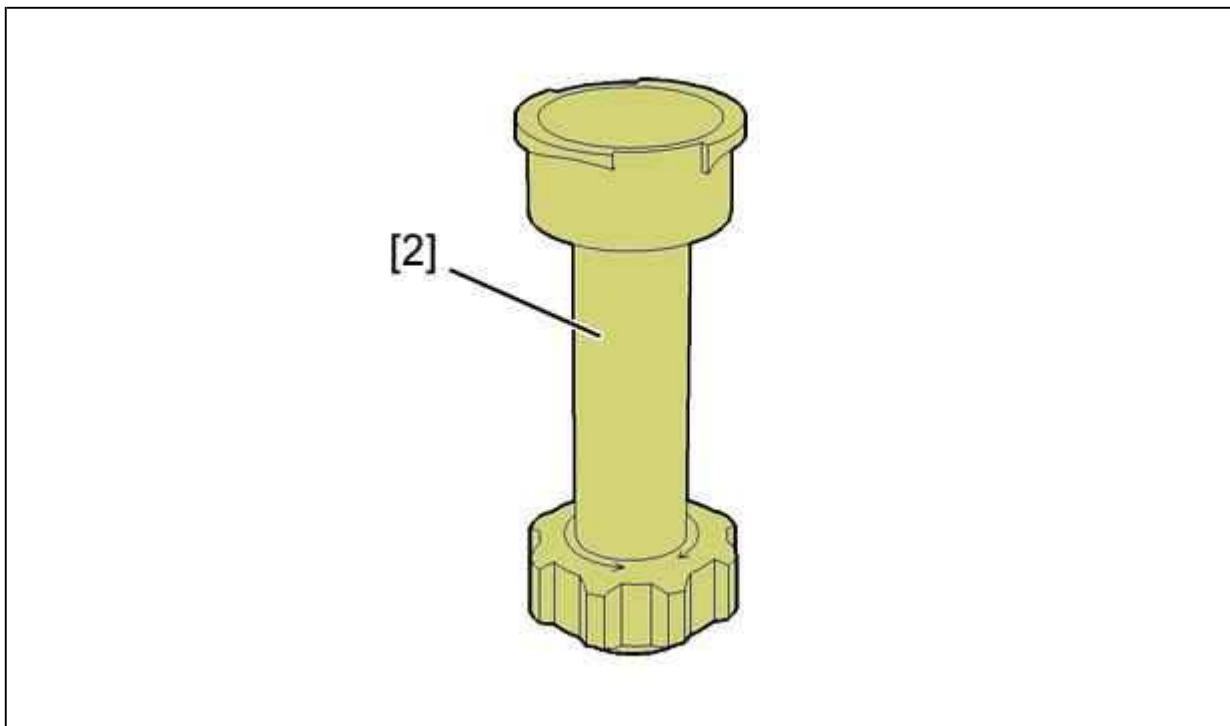

Рисунок : E5AP38MD

[3] шток для закрытия заправочного цилиндра 4370-Т.

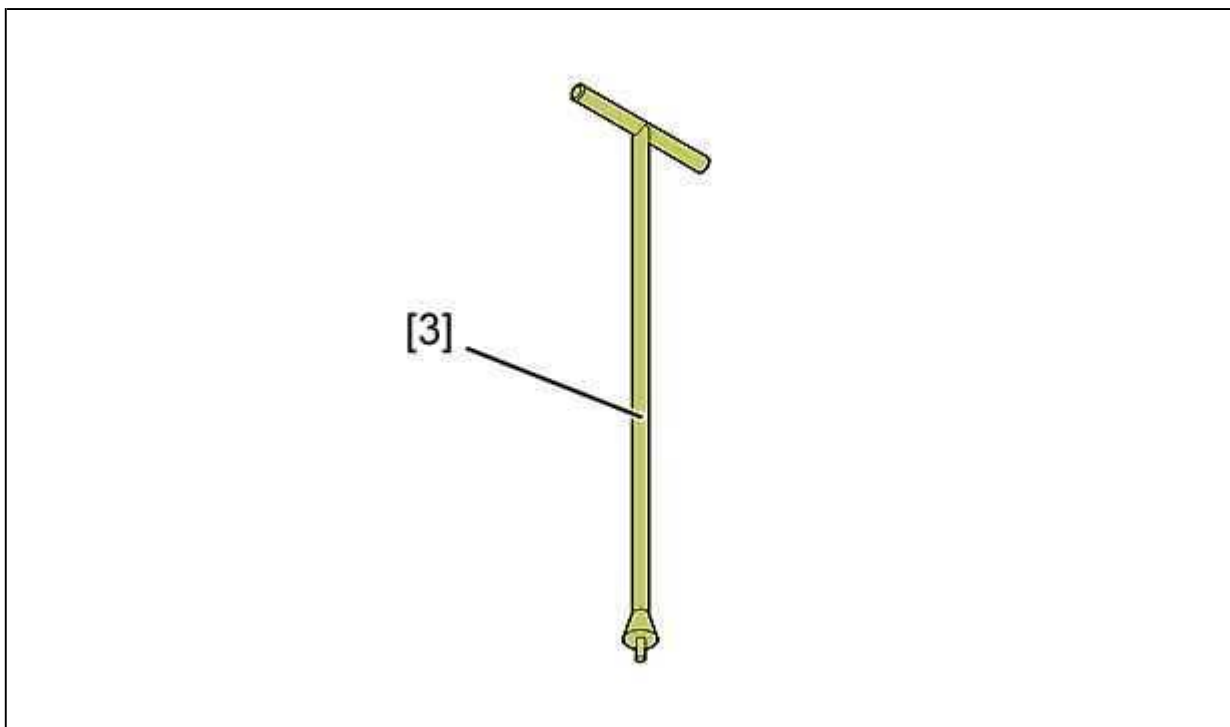

Рисунок : E5AP2YJD

[ 4] Пассатижи для снятия эластичных хомутов 9029-Т.

## 2. Слив

**ОБЯЗАТЕЛЬНО** : Соблюдайте требования обеспечения безопасности и чистоты, специфичные для дизельных двигателей с топливной системой высокого давления (HDI).

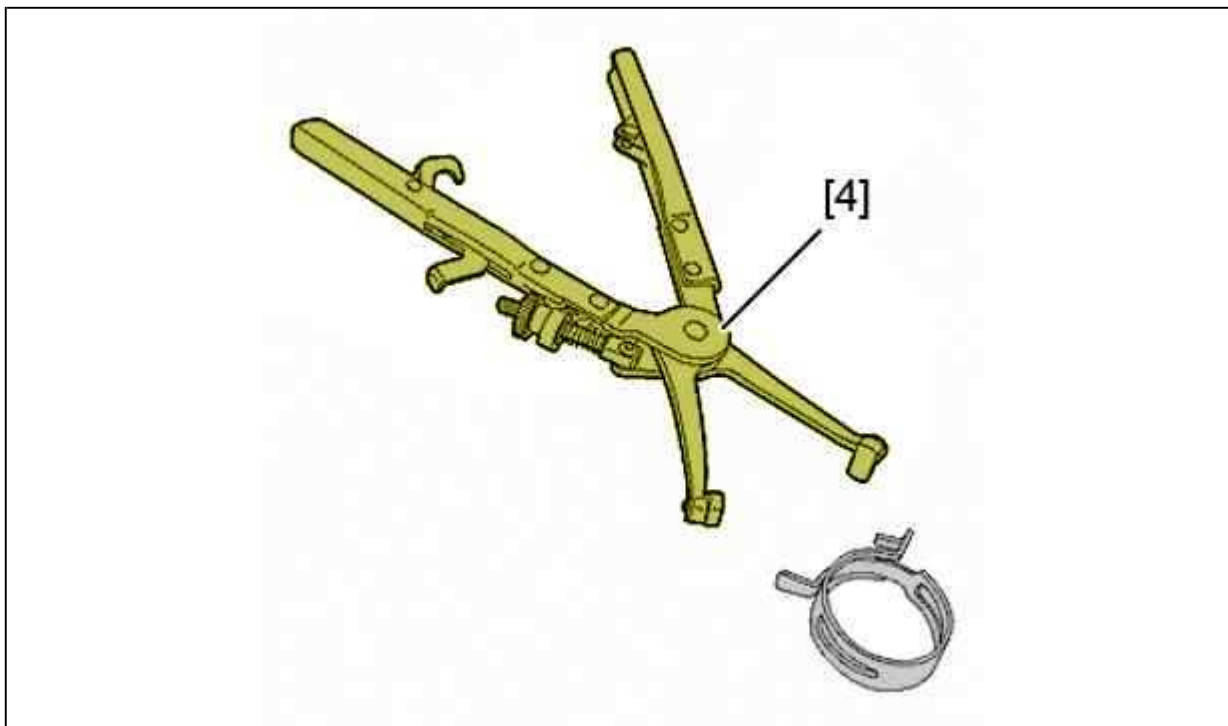
**ВНИМАНИЕ** : После выключения зажигания: подождите 15 минут, прежде чем отключать аккумуляторную батарею, чтобы гарантировать запоминание результатов.

Отсоединить аккумуляторную батарею .

Снять :

- Пробку расширительного бачка (Соблюдая осторожность)
- Защитный щиток под двигателем

Установить под двигателем емкость для сбора жидкостей.



Рисунок : B1BPS36D

Отсоедините и отведите горловину впуска воздуха (2) от воздушного патрубка (1).  
Снимите воздушный патрубок (1).

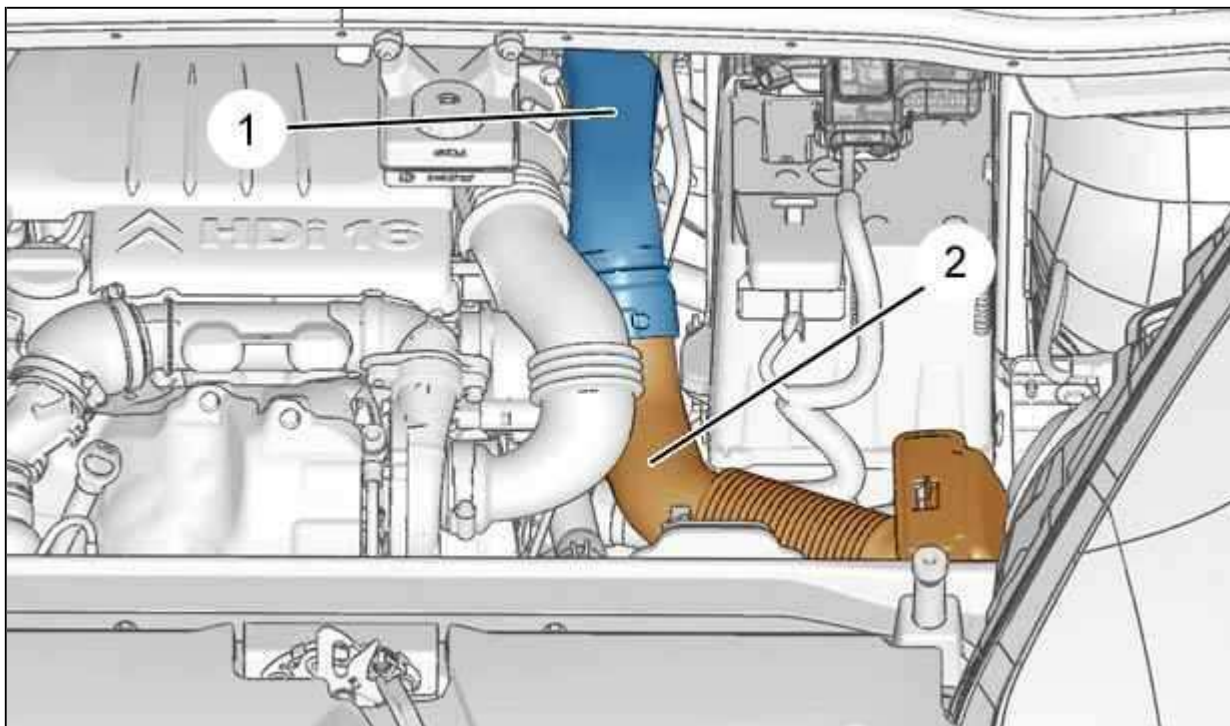

Рисунок : B1BPS37D

Вывернуть заглушки (3), (4) сливных отверстий системы охлаждения.

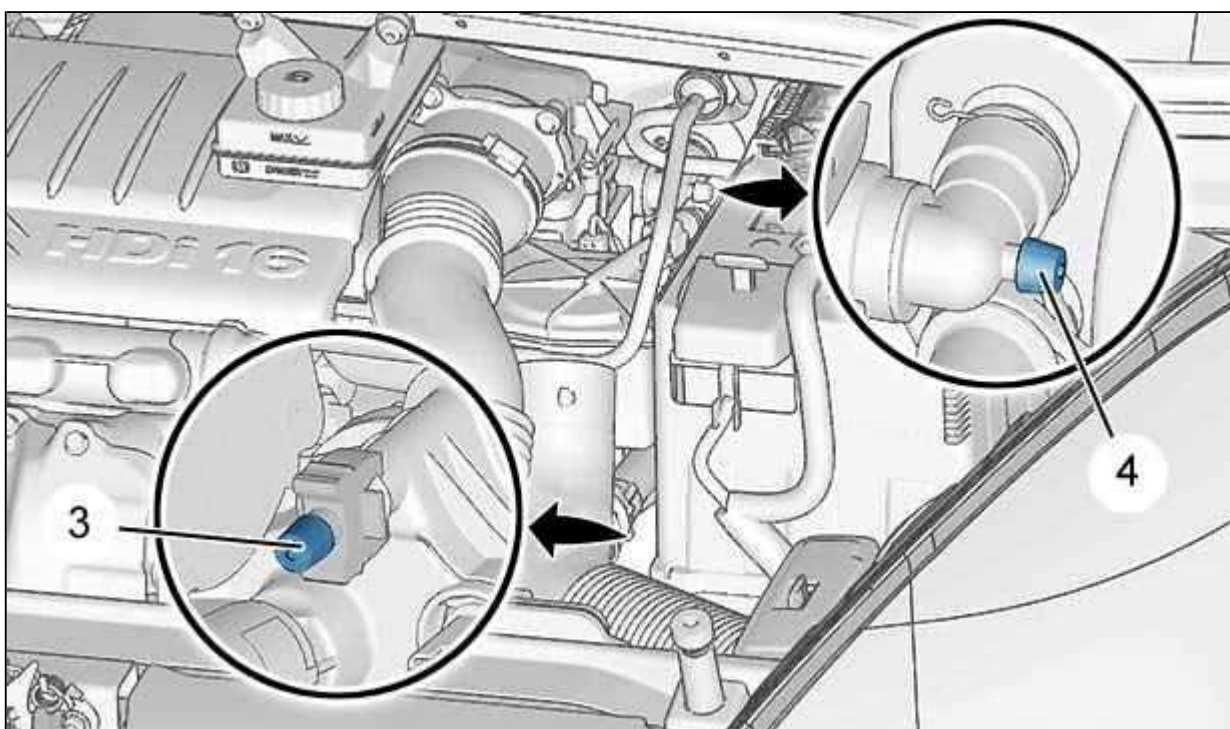

Рисунок : B1GP0GKD

Отсоединить нижний дюритовый шланг ( 5 ) ; С помощью приспособления [4].  
Слейте жидкость из радиатора системы охлаждения.

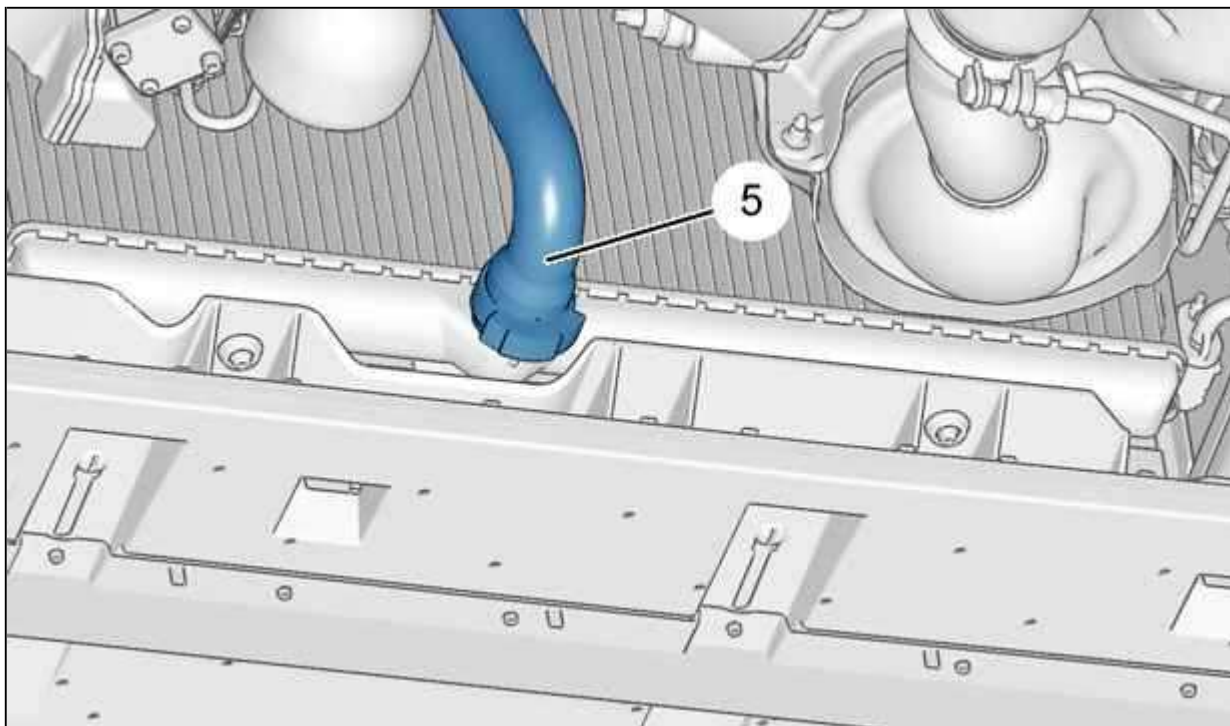

Рисунок : B1BPS38D

Слить жидкость из блока цилиндров, сняв пробку ( 6 ).  
Установите на место сливную пробку (6) (с новой прокладкой и новым стопором).

### 3. Залив и прокачка контура

**ОБЯЗАТЕЛЬНО** : Выполняйте рекомендации по закрытию контура охлаждения.

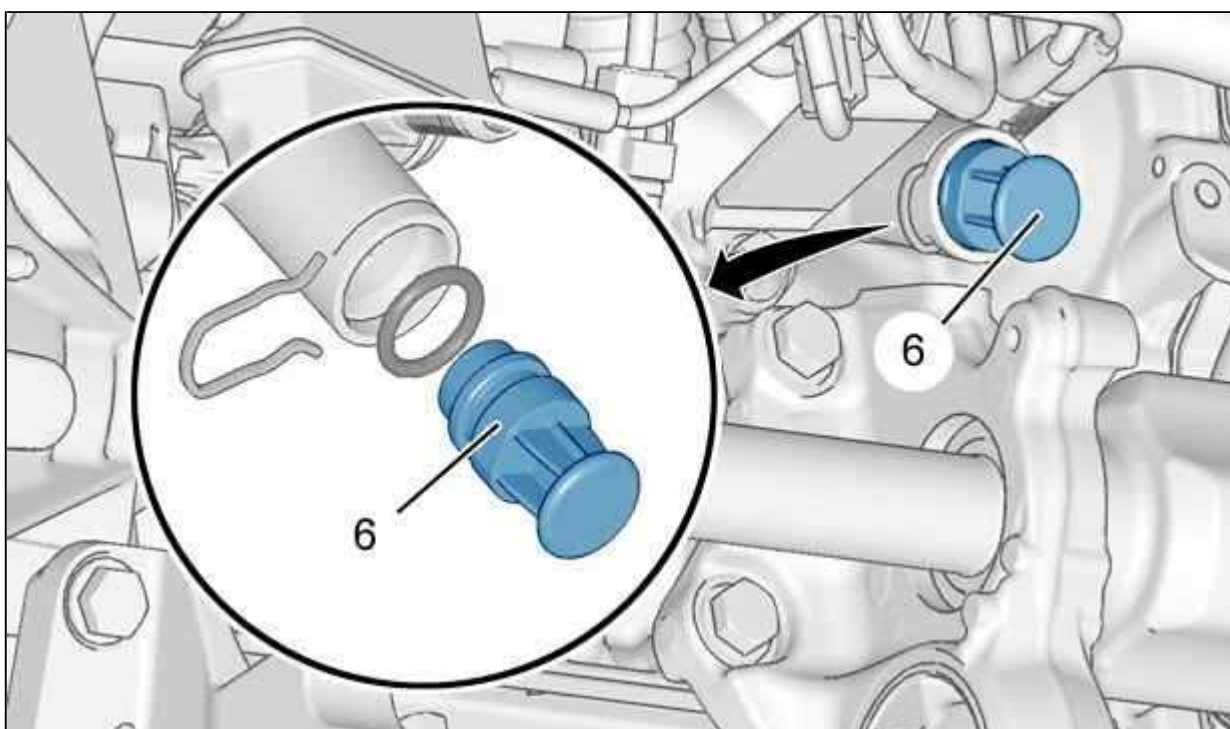
Присоедините нижний шланг (5) ; С помощью приспособления [4].  
Установите воздушный патрубок (1).  
Присоедините патрубок подачи воздуха (2) к воздушному патрубку (1).



Рисунок : B1GP0GLD

Отсоедините и отведите в сторону заливную горловину жидкости стеклоомывателя (7).  
Установите узел в сборе цилиндра для залива [ 1], заглушки [3]и адаптера [2]в заливное отверстие.  
Залейте охлаждающую жидкость в контур охлаждения двигателя.  
Закройте винт заполнения (3), (4), как только вся охлаждающая жидкость сольется без пузырьков воздуха.

**ПРИМЕЧАНИЕ** : Поддерживайте максимальный уровень жидкости в цилиндр для залива.

Подсоедините обратно аккумуляторную батарею.

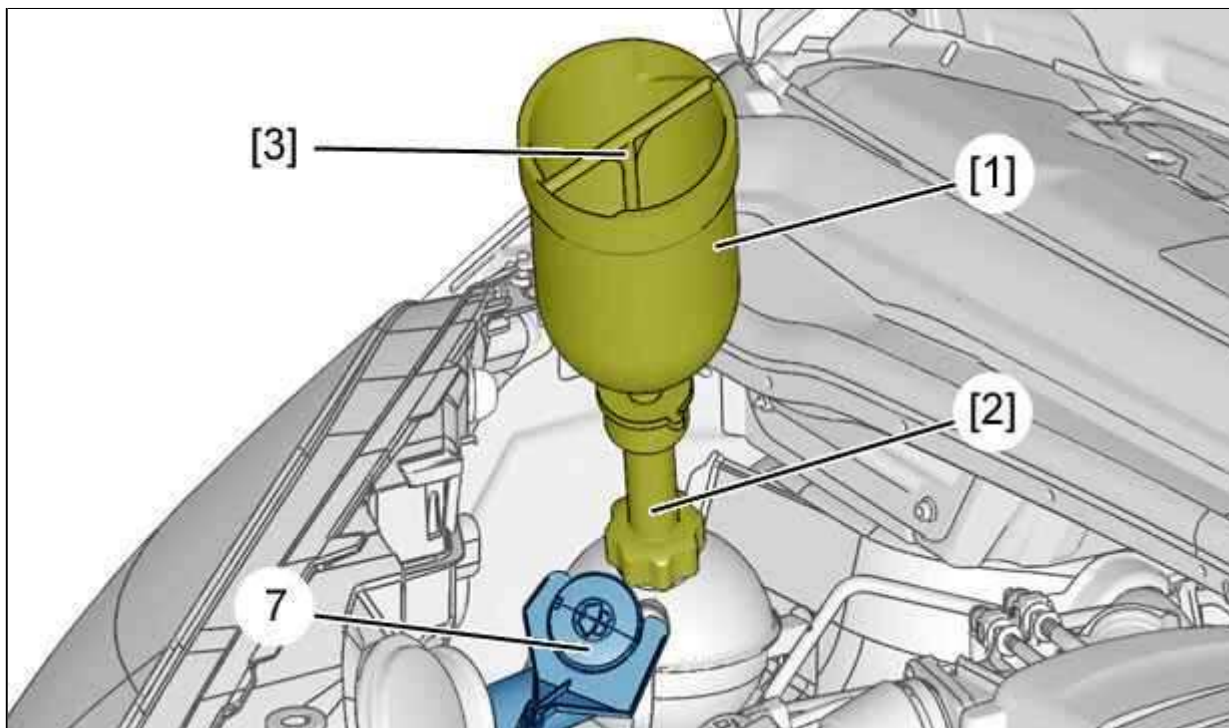
**ВНИМАНИЕ** : Выполните операции, которые необходимо выполнить после снятия аккумуляторной батареи ⓘ (см. соответствующую операцию).

Запустить двигатель.  
Закройте цилиндр для залива [ 1]заглушкой [3].  
Снимите узел в сборе цилиндра для залива [ 1], заглушки [3]и адаптера [2].  
Установите пробку расширительного бачка.  
Подсоедините заливную горловину жидкости стеклоомывателя (7).  
Остановить двигатель.

#### 4. Проверка

Запустить двигатель.  
Поддерживать режим работы двигателя на 1500 об./мин до первого цикла охлаждения (включение и выключение электровентилятора или электровентиляторов).  
Остановите двигатель и дождитесь его охлаждения.

**ОБЯЗАТЕЛЬНО** : Осторожно снимите крышку расширительного бачка.

Снимите пробку с расширительного бачка .  
При необходимости, заполнить уровень до максимальной отметки (двигатель охлажден).

Установите :

- Пробку расширительного бачка
- Защитный щиток под двигателем