

Информация и иллюстрации данного буклета основаны на технических характеристиках, имеющих на момент его издания. В нем представлено как серийное, так и заказное оборудование. В соответствии с принятой в компании Peugeot политикой постоянного совершенствования выпускаемой продукции, технические характеристики, комплектация оборудованием, цвета и отделочные материалы могут быть изменены в любой момент без предварительного объявления. Мы также не можем гарантировать точное воспроизведение на иллюстрациях колористического решения автомобиля и его интерьера.

Таким образом, в данном буклете содержится только справочная информация, и он не может рассматриваться как документ, на основе которого производится продажа автомобиля. При покупке автомобиля всю необходимую информацию Вам предоставит дилер.

Полное или частичное воспроизведение материалов данного буклета запрещено без письменного разрешения компании Peugeot.

Коммерческие автомобили



Partner
Boxer



PEUGEOT. СОЗДАН ДЛЯ УДОВОЛЬСТВИЯ.





Модельный ряд коммерческих автомобилей создан на основе обширных знаний и богатого опыта инженеров компании Peugeot. Уже по внешнему виду автомобилей можно безошибочно предположить, что перед Вами мощные, прочные, устойчивые, динамичные и безопасные транспортные средства. Вам предоставлен широкий выбор вариантов автомобилей, отличающихся друг от друга вместимостью кузова, конфигурацией и оснащенностью современным оборудованием и аксессуарами. Великолепные коммерческие автомобили Partner и Boxer соответствуют самым высоким требованиям истинных профессионалов и позволяют им в полной мере проявить свои незаурядные способности. Качество, достойное эмблемы Peugeot.

ПРОФЕССИОНАЛЬНЫЕ ВОЗМОЖНОСТИ АВТОМОБИЛЕЙ I

■	УДОБСТВО ПЕРЕВОЗКИ ГРУЗОВ	стр. 4
■	БЕЗОПАСНОСТЬ	стр. 6
■	ДИЗАЙН	стр. 7
■	ДИНАМИЧНОСТЬ	стр. 8
■	ФИРМЕННОЕ ОБСЛУЖИВАНИЕ	стр. 9

МОДЕЛЬНЫЙ РЯД I

■	Partner	стр. 10
■	Boxer	стр. 18

ИНДИВИДУАЛИЗАЦИЯ АВТОМОБИЛЕЙ I

■	ЦВЕТА КУЗОВА И ОФОРМЛЕНИЕ САЛОНА	стр. 29
■	ПЕРЕВОЗКА ЛЮДЕЙ	стр. 30
■	АКСЕССУАРЫ	стр. 32

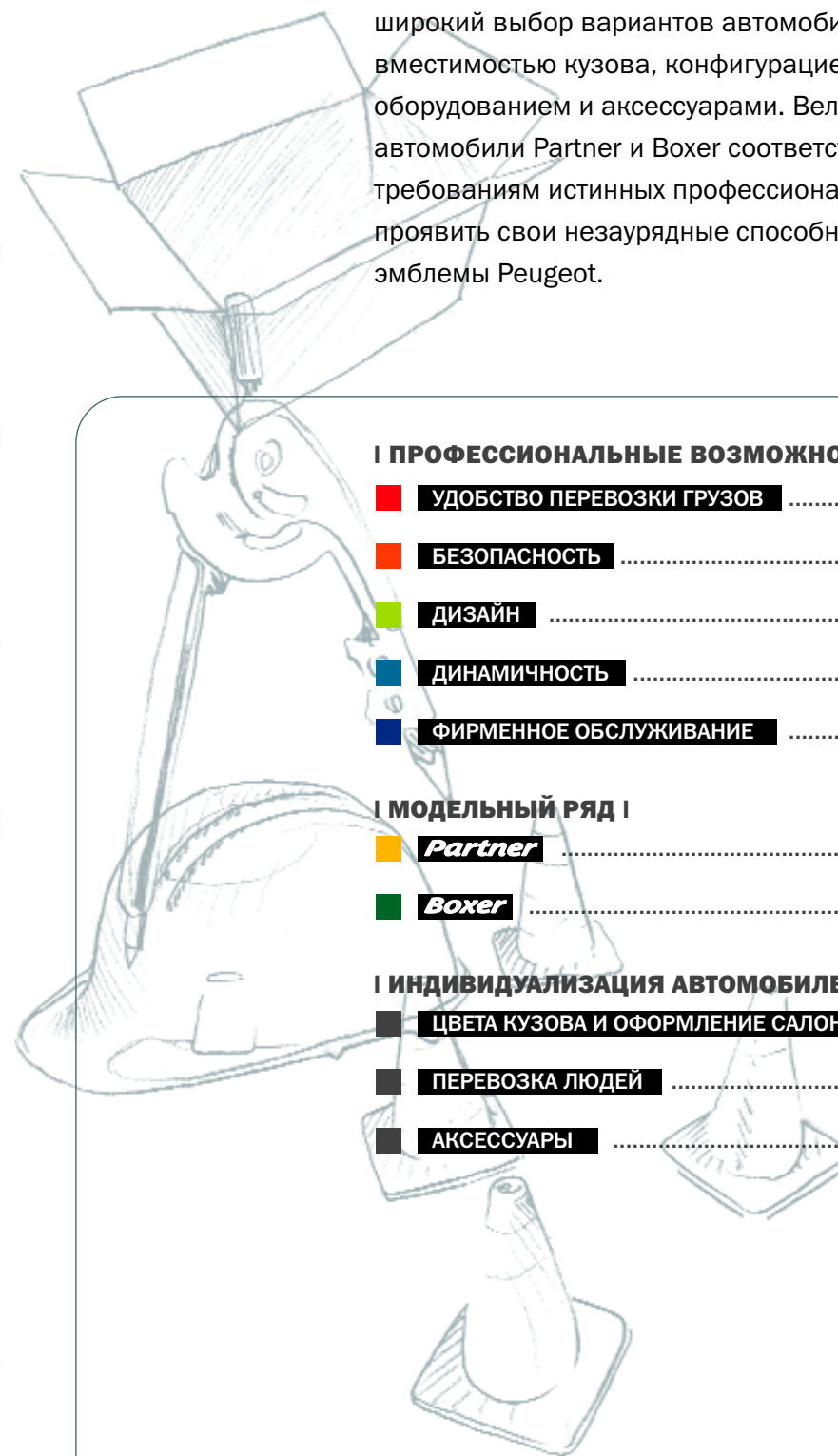

I УДОБСТВО I

ПЕРЕВОЗКИ ГРУЗОВ

01: Оптимизация объема кузова и уменьшение усилий при погрузке и выгрузке.

Partner и Boxer спроектированы с таким расчетом, чтобы Вы могли использовать пространство грузового отсека с максимальной эффективностью. Вместительный кузов имеет оптимальные размеры, пороги расположены невысоко, а ширина проемов задней и боковых дверей* увеличена. В результате Вы экономите силы и время при погрузке и выгрузке.

* Конструкция дверей зависит от версии автомобиля

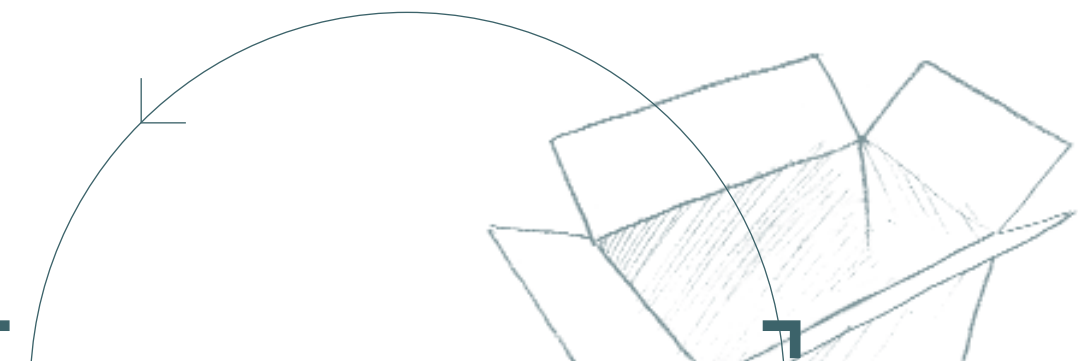

ОСОБЕННОСТИ КОНСТРУКЦИИ КУЗОВА

Сдвижные боковые двери* автомобилей Partner и Boxer обеспечивают удобство погрузки и выгрузки Ваших товаров.

* Конструкция дверей зависит от версии автомобиля



АДАПТАЦИЯ КУЗОВА

Пространство грузового отсека легко адаптировать применительно к особенностям Вашей профессиональной деятельности.



ПРОСТОТА ПОГРУЗКИ И ВЫГРУЗКИ

Особое внимание было уделено проектированию дверей с целью облегчения погрузки и выгрузки. Например, створки распашной задней двери автомобиля Boxer открываются на угол 250° (опция).



Меблированный фургон Boxer

1 БЕЗОПАСНОСТЬ 1

02: Защита водителя, пассажиров и груза.

Профессионалы придают особое значение обеспечению безопасности. Поэтому коммерческие автомобили Peugeot оснащены системами как активной безопасности, такими как антиблокировочная система (ABS), так и пассивной безопасности, например, последними моделями фронтальных подушек безопасности водителя и переднего пассажира. Partner и Boxer относятся к наиболее безопасным автомобилям в своем классе.



Вы в безопасности

Все сиденья оснащены диагонально-поясными ремнями безопасности. В дополнение к фронтальным подушкам безопасности в передние сиденья встроены боковые подушки безопасности*. Автомобили оборудованы также многими другими системами активной и пассивной безопасности.

* В зависимости от версии автомобиля

Вы не сойдёте с курса

Антиблокировочная система (ABS)* позволяет сохранить курсовую устойчивость во время торможения.

* В зависимости от версии автомобиля

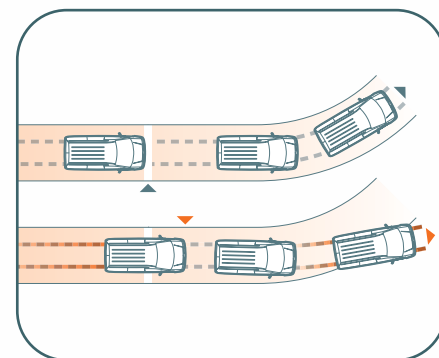

1 ДИЗАЙН 1

03: Улучшение имиджа Вашего предприятия.

Внешность автомобиля является визитной карточкой владельца и символом, свидетельствующим о преуспевании Вашего бизнеса. Степень доверия к Вам деловых партнеров зависит от представительности Вашего автомобиля, который отражает Ваш профессионализм и умение динамично решать проблемы. Обладание автомобилем Partner или Boxer — лучший способ убеждения Ваших клиентов.



Стиль

Коммерческие автомобили Peugeot — наглядное доказательство того, как можно совместить практичность и эстетическую привлекательность, удобство и наслаждение, получаемое от вождения.

Вариант автомобиля Boxer с противотуманными фарами



Гармония

Высокоэффективные защитные элементы, повышающие сопротивляемость кузова внешним воздействиям, отлично вписались в единый стиль автомобиля



Выбор профессионалов

Модельный ряд коммерческих автомобилей Peugeot состоит из вариантов, отличающихся друг от друга комплектацией, а также типом шасси и кузова: от фургонов до бортовых грузовых автомобилей.

I ДИНАМИЧНОСТЬ I

04: Свобода перемещения и высокая эффективность.

Компания Peugeot славится автомобилями, которые обладают великолепными тягово-динамическими характеристиками. Не являются исключением и коммерческие автомобили. Двигатели HDi, независимая подвеска передних колес, автоматическая коробка передач* и другие системы обеспечивают высокую эффективность автомобилей вне зависимости от их загрузки.

* В зависимости от версии автомобиля (только для Boxer)



➤ Мощность и экономичность

В силовых агрегатах коммерческих автомобилей высокая мощность двигателя сочетается с экономичностью в эксплуатации. В частности, мощные двигатели типа HDi отличаются малым потреблением топлива при незначительном выбросе вредных веществ в атмосферу.

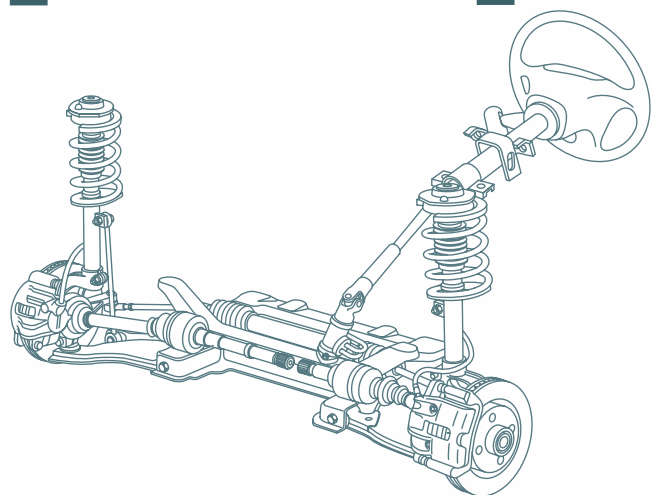

➤ ЕЗДОВЫЕ КАЧЕСТВА АВТОМОБИЛЯ

Шасси коммерческих автомобилей при любых условиях обеспечивают их движение по заданной водителем траектории. Кроме того, независимо от качества дорог, гарантировано отличное сцепление шин с поверхностью дорожного покрытия.

I ФИРМЕННОЕ ОБСЛУЖИВАНИЕ I

05: Профессиональное обслуживание профессионалов.

Согласно политике компании Peugeot, одним из главных показателей качества автомобилей является уровень услуг, оказываемых их владельцам. Мы стремимся к тому, чтобы послепродажное обслуживание выполнялось в полном соответствии с Вашими требованиями и в кратчайшие сроки. Мы предоставляем в Ваше распоряжение полный комплект услуг, оказываемых специалистами высокого класса.

Автомобиль избавит Вас от проблем и позволит Вам лучше обслуживать Ваших клиентов. Мы также стремимся к максимальному качеству обслуживания наших клиентов. Мы следуем правилу: «быть такими же профессионалами в своей области, как и Вы — в своей!»



➤ Дилеры

В автосалонах наших дилеров вы сможете получить консультации у приветливых и общительных сотрудников и сделать неожиданные для себя приятные открытия. Добро пожаловать!

I PARTNER I

Partner — воплощение профессионализма

Partner является представителем нового поколения коммерческих автомобилей — более быстрых, маневренных и эффективных. Обладая многими «талантами», он чувствует себя одинаково хорошо как в городе, так и на магистралях. Он превосходно подойдет ко всем аспектам Вашей многосторонней деятельности. Сядьте же за руль этого коммерческого автомобиля, который станет доказательством Вашего профессионального мастерства!



I PARTNER I

Любуясь несколько вызывающим, но современным стилем автомобиля, не забывайте о главном — большой вместимости кузова. Внутреннее пространство грузового отсека оптимизировано и позволяет, в зависимости от варианта автомобиля, перевозить от 600 до 800 кг полезного груза.



Внутренние размеры

Максимальная ширина грузового отсека	1,600 м
Ширина между колесными арками	1,190 м
Максимальная высота грузового отсека	1,246 м

Распашная задняя дверь

Открыв створки на 180°, Вы получаете доступ в грузовой отсек объемом 3 м³.

Сдвижные боковые двери*

Боковые двери, которые могут быть неостекленными, а также с неподвижными или открывающимися стеклами, существенно облегчают погрузку и выгрузку.

* В зависимости от версии автомобиля



Лук GIRAFON

Заказав верхний люк Girafon, Вы сможете перевозить длинномерные предметы.

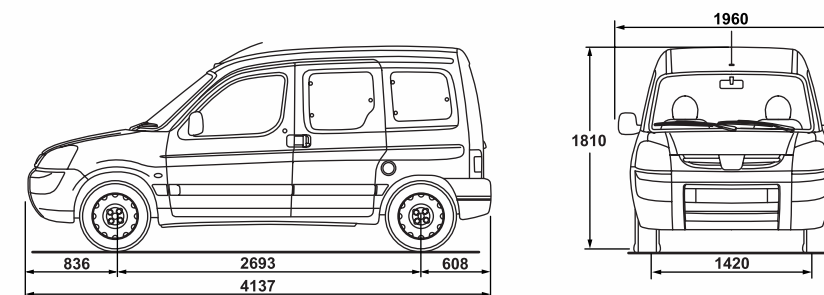

3 м³ 600 или 800 кг

Полезный объем грузового отсека и грузоподъемность

* В зависимости от версии автомобиля



Неостекленный фургон



Полустекленный фургон



Остекленный фургон

I ВОЖДЕНИЕ И БЕЗОПАСНОСТЬ I

Вы требуете всеобъемлющего качества? Для Вашего удобства и максимальной безопасности Partner оснащен новейшими техническими системами и современным оборудованием.

▶ ПРИБОРНАЯ ПАНЕЛЬ С ЧЕТЫРЬМА СТРЕЛОЧНЫМИ УКАЗАТЕЛЯМИ

Показания приборов считываются с одного взгляда.

▶ УПРАВЛЕНИЕ ФАРАМИ

Фары остаются включенными в течение 45 секунд после выхода из автомобиля.

▶ ОРГАНЫ УПРАВЛЕНИЯ, ВЫНЕСЕННЫЕ НА РУЛЕВОЕ КОЛЕСО

Здесь находятся наиболее часто используемые органы управления, в том числе пульты управления аудиосистемой* и системой круиз-контроля*.

* Опция для некоторых версий автомобиля



▶ ДИЗЕЛЬНЫЙ ДВИГАТЕЛЬ HDi

Двигатель HDi с системой непосредственного впрыска топлива под высоким давлением («Common Rail») отличается высокой мощностью, умеренным расходом топлива и низким уровнем загрязнения окружающей среды.



▶ ОГРАЖДЕНИЕ ГРУЗОВОГО ОТСЕКА*

С целью защиты водителя и переднего пассажира от удара грузом при резком торможении кабина отделена от грузового отсека перегородкой, нижняя часть которой — сплошная, а верхняя — сетчатая.

* Оборудование, устанавливаемое по заказу



▶ ПОДУШКИ БЕЗОПАСНОСТИ*

Фронтальные и боковые подушки безопасности надежно защищают водителя и переднего пассажира от травм корпуса и головы.

* В зависимости от версии автомобиля

- Третий высоко расположенный стоп-сигнал
- Противоугонная блокировка двигателя
- Антиблокировочная система (ABS)*
- Дисковые тормозные механизмы (передние — с вентилируемыми дисками)
- Диагонально-поясные ремни безопасности

* Опция для некоторых версий автомобиля

Расход топлива, л/100 км

	Городской цикл	При скорости 90 км/ч	При скорости 120 км/ч		Городской цикл	При скорости 90 км/ч	При скорости 120 км/ч
Фургон 170 С				Фургон 190 С			
Дизельный двигатель 1,9 л	7,3	5,5	7,6	Дизельный двигатель 1,9 л	7,3	5,6	7,7
Дизельный двигатель HDi 2,0 л	6,0	4,8	6,8	Дизельный двигатель HDi 2,0 л	6,0	4,7	6,9
Бензиновый двигатель 1,4 л	8,9	6,5	8,8	Бензиновый двигатель 1,4 л	8,9	6,6	8,9



На рисунке изображена передняя панель автомобиля Partner с CD-плеером, подушкой безопасности переднего пассажира (опция) и системой круиз-контроля

I КОМФОРТ И ПРАКТИЧНОСТЬ I

Геометрические характеристики интерьера автомобиля Partner можно изменять в соответствии с Вашими потребностями. Этот коммерческий автомобиль может служить образцом практичности, универсальности и комфорта.

Многофункциональное сиденье*

Складное сиденье переднего пассажира можно превратить в удобный рабочий столик.

* Входит в базовую комплектацию некоторых версий автомобиля



Центральная консоль

В центральной консоли имеется вещевая ниша, удобная для хранения напитков. В нее также можно встроить съемную пепельницу.

Верхняя полка*

Верхняя полка со встроенным осветительным плафоном и источниками местного освещения образует козырек над ветровым стеклом. На ней удобно располагать часто используемые предметы.

* Входит в базовую комплектацию некоторых версий автомобиля

- Три подстаканника
- Крючок для одежды
- Запираемый перчаточный ящик
- Съемная пепельница
- Розетка на 12 В со стороны переднего пассажира (для версии «Confort»)
- Вещевые ниши и держатели для бутылок в передних дверях



Кабина автомобиля Partner

I BOXER I

Каждому профессионалу —
особый Boxer

Все конфигурации автомобиля Boxer, любое оборудование, мельчайшие детали конструкции — всё тщательно продумано, чтобы повысить эффективность Вашей работы и создать для Вас приятные «производственные условия». Мы разработали множество версий автомобиля Boxer, чтобы каждый клиент смог подобрать вариант, наиболее соответствующий его профессиональным потребностям.



ПЕРЕВОЗКА ГРУЗОВ

Три варианта длины, два варианта высоты и многочисленные конфигурации кузова позволяют Вам подобрать модель, наиболее соответствующую перевозке именно Ваших товаров.

Полезная длина на уровне пола

2,510 м (С, СS)
2,860 м (МН)
3,360 м (ЛН)



Высота проема задней двери
1,441 м (С)
1,760 м (СS, МН, ЛН)

Высота порога задней двери
0,540 м (С, СS, 330 МН)
0,560 м (350 МН, МН, 350 ЛН)

Ширина проема задней двери: **1,562 м**

На рисунке изображен фургон 330 ЛН

Внутренние размеры

Ширина между колесными арками	1,388 м
Максимальная ширина пола грузового отсека	1,808 м
Максимальная высота грузового отсека	
С	1,562 м
СS, МН, ЛН	1,881 м



➤ НЕОСТЕКЛЕННЫЙ ФУРГОН



➤ ОСТЕКЛЕННЫЙ ФУРГОН



➤ ШАССИ С КАБИНОЙ



➤ БОРТОВОЙ ГРУЗОВОЙ АВТОМОБИЛЬ



➤ ДВЕ СДВИЖНЫЕ БОКОВЫЕ ДВЕРИ*

Боковая дверь всегда оказывается с нужной стороны!

* По заказу



➤ ЗАДНЯЯ ДВЕРЬ*

Створки распашной задней двери не мешают погрузке и выгрузке, поскольку открываются на угол 250°.

* По заказу

от 7,5 до 12 м³ 1000 или 1700 кг

➤ ПОЛЕЗНЫЙ ОБЪЕМ ГРУЗОВОГО ОТСЕКА И ГРУЗОПОДЪЕМНОСТЬ

* В зависимости от версии автомобиля

Ширина проема сдвижной двери

1,090 м (С, СS)
1,265 м (МН, ЛН)



Высота проема сдвижной двери

1,449 м (С, СS, М)
1,769 м (МН, ЛН)

На рисунке изображен закрытый фургон 350 СS

ВОЖДЕНИЕ И БЕЗОПАСНОСТЬ

На дорогах не должно быть потенциально опасных автомобилей. Будьте уверены — несмотря на внушительную мощность, **Boxer** гарантирует Вам спокойное и безопасное вождение.

Пульт управления аудиосистемой на рулевом колесе*

Вам не придется отрывать взгляд от дороги.

* Для автомобилей с опциональной аудиосистемой CD RD1. Не устанавливается на автомобили с круиз-контролем

Система круиз-контроля*

Система обеспечивает движение автомобиля с постоянной скоростью.

* Опция для некоторых версий автомобиля

Централизованное управление*

В частности — электрическими стеклоподъемниками и зеркалами заднего вида с электроприводом и обогревом.

* Входит в базовую комплектацию некоторых версий автомобиля



Хронограф*

В памяти хранятся две программы (для двух водителей).

* Опция

- Система помощи при движении задним ходом с телекамерой*
- Фронтальные и боковые подушки безопасности*
- Антиблокировочная система (ABS)**
- Противобуксовочная система (ASR)*
- Третий высоко расположенный стоп-сигнал
- Противоугонная блокировка двигателя
- Охранная сигнализация*

* Опция для некоторых версий автомобиля

** Базовое оборудование или опция в зависимости от версии автомобиля

Расход топлива, л/100 км

	Городской цикл	Загородный цикл	Смешанный цикл	Выбросы CO ₂ , г/км
Combi 290 C				
Бензиновый двигатель 2,0 л	15,9	11,0	12,8	301
Дизельный двигатель HDi 2,0 л	10,2	7,8	8,7	230
Дизельный двигатель HDi 2,2 л	11,4	8,5	9,6	253
Дизельный двигатель HDi 2,8 л, 127 л.с.*	10,6	8,5	9,3	246
Minibus 290 C				
Бензиновый двигатель 2,0 л	16,1	11,2	13,0	306
Дизельный двигатель HDi 2,0 л	10,6	8,1	9,0	239
Дизельный двигатель HDi 2,2 л	11,5	8,6	9,7	255
Дизельный двигатель HDi 2,8 л, 127 л.с.*	10,9	8,8	9,6	254
Minibus 330 MH				
Дизельный двигатель HDi 2,2 л	11,7	8,8	9,9	260
Дизельный двигатель HDi 2,8 л, 127 л.с.*	11,1	9,0	9,8	261

* Вычислено при условии трогания с места на второй передаче



На рисунке изображена передняя панель автомобиля Boxer Confort с опциональной автомагнитолой

КОМФОРТ И ПРАКТИЧНОСТЬ

Благодаря многочисленным нишам для хранения вещей и продуманной организации кабины автомобиля Boxer Вы будете чувствовать себя комфортно.

Охлаждаемый ящик*

Ящик расположен между передними сиденьями и позволяет хранить продукты при температуре, которая на 5°C ниже температуры воздуха в кабине.

* Опция для некоторых версий автомобиля



Рабочий столик*

Спинка сложенного среднего сиденья служит удобным рабочим столиком.

* Отсутствует у автомобилей с индивидуальными передними сиденьями



Выдвижной планшет*

Выдвижной планшет, встроенный в переднюю панель, можно использовать для записей или для крепления документов, заметок и т.д.

* Отсутствует у автомобилей с системой телематики



Дверные панели

Дверные панели оснащены подлокотниками и вместительными нишами, в которые свободно помещаются бутылки емкостью 1,5 л.

- Кондиционер для передней и задней зон автомобиля*
- Рулевая колонка, регулируемая по длине и углу наклона
- Запирающийся ключом перчаточный ящик

* Опция для некоторых версий автомобиля



СИСТЕМА ПРЕДУСКОВОГО ПОДОГРЕВА WEBASTO*

Программируемый подогреватель предназначен для быстрого нагрева охлаждающей жидкости, что приводит к ускоренному повышению температуры в кабине.

* Опция для некоторых версий автомобиля



Сиденье с регулируемой подвеской*

Регулирующее колесико, расположенное с правой стороны сиденья, позволяет адаптировать жесткость подвески сиденья к весу водителя (от 60 до 130 кг), что повышает комфортабельность рабочего места.

* Опция для некоторых версий автомобиля



На рисунке изображен закрытый фургон 330 МН с опциональной остекленной перегородкой, регулируемым сиденьем и подушкой безопасности водителя.

І ВЕРСИИ АВТОМОБИЛЯ І

7,5 м³

Короткобазный фургон

Поставляется в неостекленном и остекленном вариантах

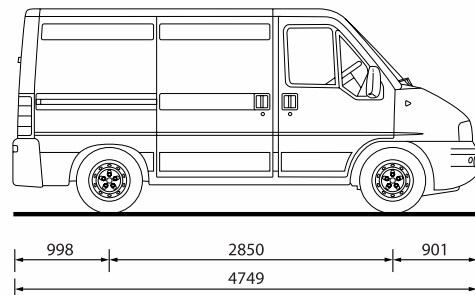

	290 C
Полезная длина пола багажного отсека, м	2,510
Высота багажного отсека, м	1,562
Ширина багажного отсека, м	1,808
Полезная нагрузка, кг	1050 (дизель HDi 2,8 л, 125 л.с.)
	1075 (дизель HDi 2,2 л)
	1145 (дизель HDi 2,0 л)
	1205 (бензиновый двигатель, 2,0 л)

Высота проема сдвижных дверей, м	1,449
Ширина проема сдвижных дверей, м	1,090
Высота проема задней двери, м	1,441
Ширина проема задней двери, м	1,562

І ВЕРСИИ АВТОМОБИЛЯ І

10 м³

Высокий среднебазный фургон

Поставляется в неостекленном и остекленном вариантах

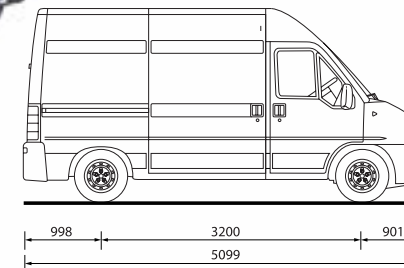

	330 MH	350 MH
Полезная длина пола багажного отсека, м	2,860	
Высота багажного отсека, м	1,881	
Ширина багажного отсека, м	1,808	
Полезная нагрузка, кг	1375 (дизель HDi 2,8 л)	1525 (дизель HDi 2,8 л)
	1425 (дизель HDi 2,2 л)	1575 (дизель HDi 2,2 л)
	1495 (дизель HDi 2,0 л)	1705 (бензиновый двигатель, 2,0 л)
	1555 (бензиновый двигатель, 2,0 л)	

Высота проема сдвижных дверей, м	1,769
Ширина проема сдвижных дверей, м	1,265
Высота проема задней двери, м	1,760
Ширина проема задней двери, м	1,562

9 м³

Высокий короткобазный фургон

Поставляется в неостекленном и остекленном вариантах

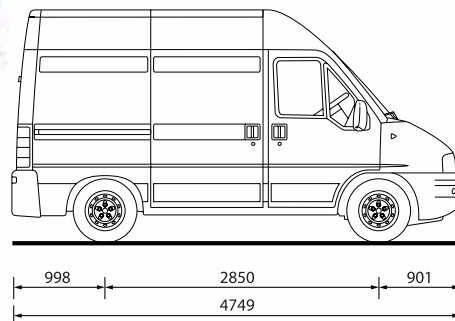

	290 CS
Полезная длина пола багажного отсека, м	2,510
Высота багажного отсека, м	1,881
Ширина багажного отсека, м	1,808
Полезная нагрузка, кг	1040 (дизель HDi 2,2 л)
	1110 (дизель HDi 2,0 л)
	1170 (бензиновый двигатель, 2,0 л)

Высота проема сдвижных дверей, м	1,449
Ширина проема сдвижных дверей, м	1,090
Высота проема задней двери, м	1,760
Ширина проема задней двери, м	1,562

12 м³

Высокий длиннобазный фургон

Поставляется в неостекленном и остекленном вариантах

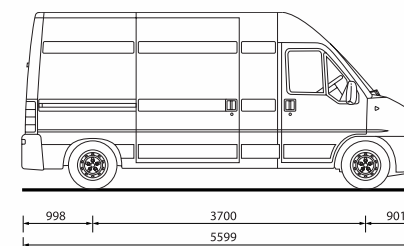

	330 LH	350 LH
Полезная длина пола багажного отсека, м	3,360	
Высота багажного отсека, м	1,881	
Ширина багажного отсека, м	1,808	
Полезная нагрузка, кг	1330 (дизель HDi 2,8 л)	1480 (дизель HDi 2,8 л)
	1355 (дизель HDi 2,2 л)	1505 (дизель HDi 2,2 л)
	1485 (бензиновый двигатель, 2,0 л)	1635 (бензиновый двигатель, 2,0 л)

Высота проема сдвижных дверей, м	1,769
Ширина проема сдвижных дверей, м	1,265
Высота проема задней двери, м	1,760
Ширина проема задней двери, м	1,562

I БОРТОВОЙ ГРУЗОВОЙ АВТОМОБИЛЬ I



	350 L
Полезная длина кузова, м	3,370
Полезная ширина кузова, м	1,930
Полезная нагрузка, кг	1500 (дизель HDi 2,8 л)
	1525 (дизель HDi 2,2 л)

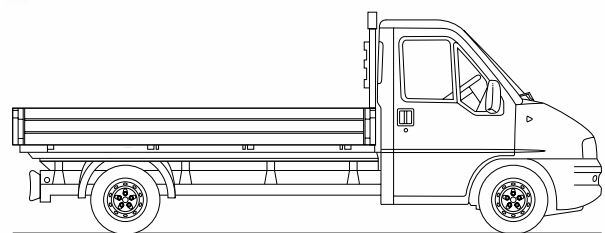

1080/1080/ 1080/1029	2850/3200/3700/4050	901
	4831/5181/5681/5980	

I ШАССИ С КАБИНОЙ I



	350 L
Колесная база, м	3,370
Полезная нагрузка (до переоборудования шасси), кг	1730 (дизель HDi 2,8 л)
	1755 (дизель HDi 2,2 л)

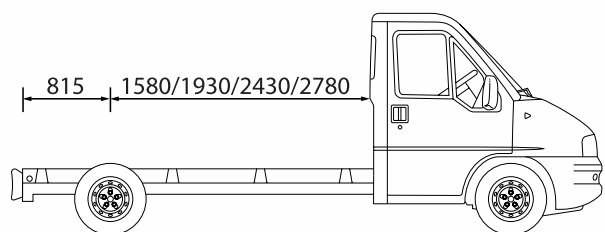

815	1580/1930/2430/2780	901
905	2850/3200/3700/4050	901
	4656/5006/5506/5856	

I ЦВЕТА КУЗОВА I И ОФОРМЛЕНИЕ САЛОНА

Цветовая гамма окраски кузова коммерческих автомобилей Peugeot — неброская, чтобы не выделяться из общего потока автомобилей, но достаточно живая, чтобы радовать взгляд. Вы без труда подберете вариант, соответствующий имиджу Вашего предприятия.

Boxer



ОБИВКА СИДЕНИЙ

- Ткань Booster (для фургонов и грузопассажирских автомобилей)
- Велюр Damis (для микроавтобусов)
- Материал TEP Pierce (по заказу для фургонов)



ОБЫЧНЫЕ ЭМАЛИ

- 1 — Blanc Banquise (белая)
- 2 — Bleu Line (синяя)
- 3 — Vert Innsbruck (зеленая)
- 4 — Jaune Cariosa (желтая)
- 5 — Vert Cedre (зеленая)
- 6 — Bleu Firenze (синяя)
- 7 — Rouge Tiziano (красная)

ЭМАЛИ «МЕТАЛЛИК»

- 8 — Gris Aluminium (серая)
- 9 — Rouge Profond (красная)
- 10 — Bleu de Chine (синяя)
- 11 — Gris Fer (серая)
- 12 — Vert Opale (зеленая)

Partner



ОБИВКА СИДЕНИЙ

- Ткань Arsinoe
- Ткань Enduit Madras



ОБЫЧНЫЕ ЭМАЛИ

- 1 — Blanc Banquise (белая)
- 2 — Bleu Line (синяя)
- 3 — Vert Innsbruck (зеленая)
- 4 — Noir Onyx (черная)
- 5 — Rouge Ardent (серебристая)

ЭМАЛИ «МЕТАЛЛИК»

- 6 — Gris Aluminium (серая)
- 7 — Rouge Profond (красная)
- 8 — Gris Iceland (серая)
- 9 — Bleu Grand Pavois (синяя)

I ПЕРЕВОЗКА ЛЮДЕЙ I

Устраивайтесь с комфортом

Почему бы Вам не использовать коммерческие автомобили для пассажирских перевозок и развлекательных поездок? Глубокие «обволакивающие» сиденья, приятный интерьер. Boxer в исполнении «Микроавтобус» или «Combi» предоставляет пассажирам комфортабельные условия для работы и отдыха.



➤ Вещевой ящик в задней части салона

Глубокий прямоугольный ящик пригоден для размещения достаточно больших предметов, таких как ноутбук. Встроенная в облицовку розетка на 12 В позволит Вам подзарядить мобильный телефон.



➤ Багажный отсек

Вместительный багажный отсек идеально подходит для размещения багажа при разного рода поездках.



➤ Спинки сидений*

В складные спинки сидений второго и третьего ряда встроены подстаканники.

* Для микроавтобусов.



➤ Кондиционер*

Воздуха хватит для всех! Воздушные дефлекторы, расположенные в переднем козырьке, обеспечивают движение воздушного потока вплоть до заднего ряда сидений.

* Опция.



➤ Микроавтобус Boxer

Функциональный и комфортабельный микроавтобус с приподнятым полом и большой площадью остекления обеспечивает великолепную обзорность для всех пассажиров.



➤ Boxer Combi

Практичный салон автомобиля Boxer Combi организован по модульному принципу. Диванное сиденье 3-го ряда можно сложить, чтобы увеличить объем багажного отсека. Автомобиль одинаково хорош для перевозки как пассажиров, так и грузов.



➤ Микроавтобус Boxer

На рисунке изображен девятиместный микроавтобус 330 MH



➤ Boxer Combi

На рисунке изображен девятиместный «Combi» 330

АКСЕССУАРЫ I

ДЛЯ АВТОМОБИЛЯ PARTNER

Автомобиль Partner, который укомплектован устройствами, облегчающими Вашу жизнь и работу, можно дополнительно адаптировать к Вашим потребностям. С полным перечнем аксессуаров можно ознакомиться, обратившись к официальному дилеру компании Peugeot.



Композитные защитные элементы

Вам предлагается комплект защитных элементов, изготовленных из композитного материала методом горячей штамповки. В комплект входит защита топливного бака и боковые защитные элементы, которые прекрасно дополняют друг друга.



Буксирная сцепка

Изогнутая шаровая буксирная сцепка рассчитана на буксировку прицепов массой не свыше 1100 кг и вертикальную нагрузку до 70 кг.



Длинный верхний багажник*

Верхний багажник рассчитан на нагрузку до 100 кг и может быть оснащен передвижными ограничителями смещения груза.

* Предлагается также короткая версия багажника.



АКСЕССУАРЫ I

ДЛЯ АВТОМОБИЛЯ BOXER

Официальные дилеры компании Peugeot предложат Вам гамму аксессуаров, которые соответствуют Вашим требованиям и особенностями Вашей профессии, что сделает автомобиль еще более практичным.



ДЕРЕВЯННАЯ МЕБЛИРОВКА КУЗОВА

В комплект входят шкафы и стеллажи с полками, сделанные из облицованной пленкой фанеры толщиной 12 мм. Комплект состоит из отдельных модулей, в него также входит покрытие пола, препятствующее скольжению грузов, и облицовка бортов кузова.



ВЕРХНИЙ БАГАЖНИК

Верхний багажник рассчитан на нагрузку до 200 кг и оснащен передвижными ограничителями смещения груза.



КОМПОЗИТНЫЕ ЗАЩИТНЫЕ ЭЛЕМЕНТЫ

В комплект входит покрытие пола, препятствующее скольжению грузов, и облицовка бортов кузова, выполненная из композитного материала. Указанные элементы эффективно защищают кузов Вашего автомобиля Boxer и обеспечивают хорошую звуко- и теплоизоляцию.



ЛЕСТНИЦА НА ЗАДНЕЙ ДВЕРИ

Лестница, закрепленная на правой створке задней двери, покрыта черным эпоксидным материалом. Верхний багажник может быть оборудован роликом, облегчающим погрузку длинномерных грузов.

БУКСИРНАЯ СЦЕПКА

Изогнутая шаровая буксирная сцепка рассчитана на буксировку прицепов массой не свыше 2200 кг.

