

## РЕМОНТ ПОВРЕЖДЕНИЙ МНОГОСЛОЙНОГО ВЕТРОВОГО СТЕКЛА : ГРАНИЦЫ РЕМОНТА



Рисунок : C5CP046C

"A" Зона обзора водителя, в которой любой ремонт запрещается (220 мм).

### 1. В случае удара

**ПРИМЕЧАНИЕ** : Любой ремонт в зоне обзора водителя может привести к ухудшению обзора.

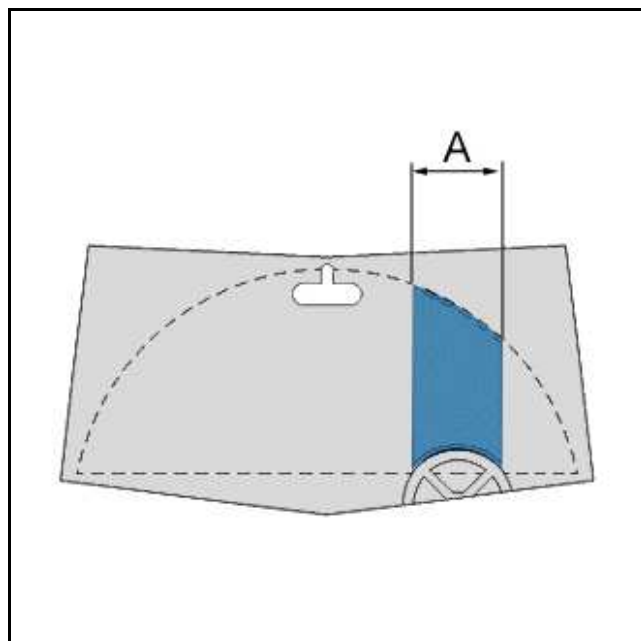
### 2. В случае трещины

Не подлежит ремонту трещина длиной более 15 см.

**ПРИМЕЧАНИЕ** : Любой ремонт в зоне обзора водителя может привести к ухудшению обзора.