

СНЯТИЕ – УСТАНОВКА : СТУПИЦА ДИСКА ЗАДНЕГО ТОРМОЗНОГО МЕХАНИЗМА

ОБЯЗАТЕЛЬНО : Соблюдайте требования обеспечения безопасности.

1. Рекомендуемые приспособления и инструмент



Рисунок : E5AP3FJD

Метка	Назначение	Ссылка
[1a]	Поршень и нажимная гайка	(-).0805-J1
[1b]	Поршень и нажимная гайка	(-).0805-J2
[2]	Адаптер	(-).0805-J3
[3]	Упорная пластина	(-).0805-J6

2. Необходимые меры предосторожности

Перед работой с задней ступицей с тормозным диском необходимо с помощью диагностического прибора выполнить следующие операции :

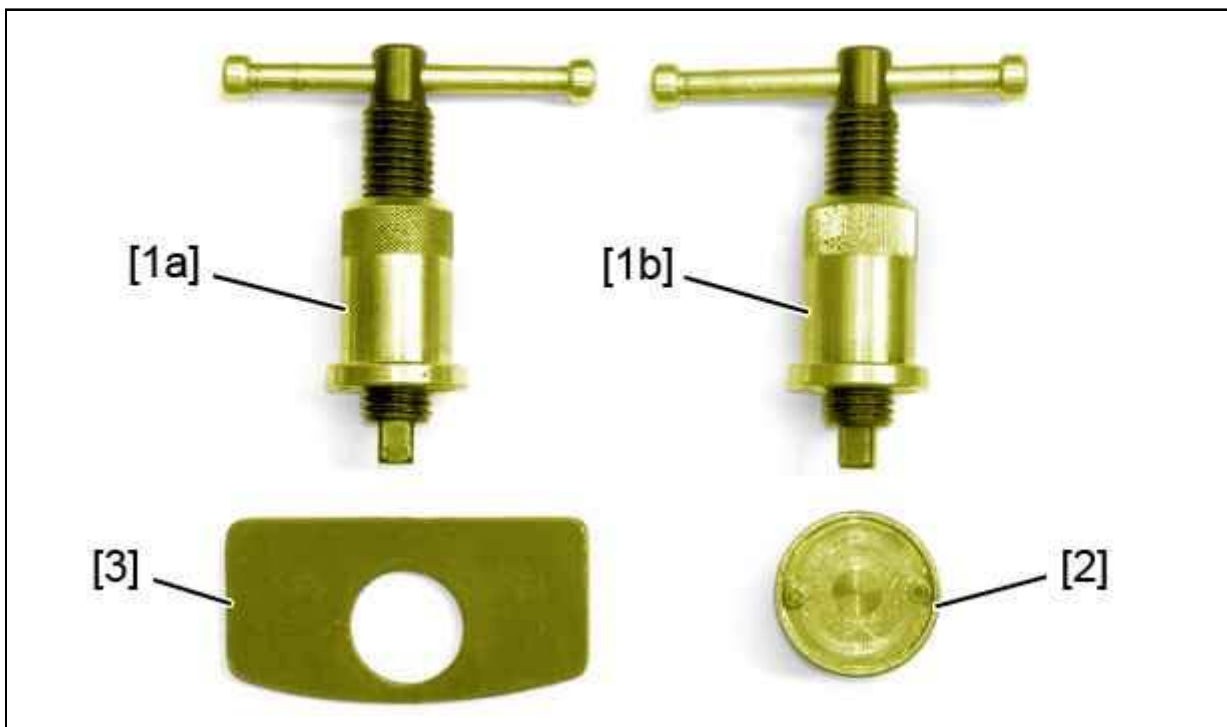
- Установить в положение демонтажа стояночный тормоз с электрическим управлением (Даная операция обеспечивает необходимый люфт для отсоединения тросов)
- Выполнять поджатие тросов после каждой работы с задними тормозными дисками
- Выполнить калибровку электрического стояночного тормоза (загрузку точки начала затягивания стояночного тормоза)

3. Снятие

Отвинтить стояночный тормоз.

Установить в положение демонтажа стояночный тормоз с электрическим управлением ; При помощи диагностического прибора.

Отпустите болты задних колес.

Поднимите и зафиксируйте неподвижно автомобиль, вывесив задние колеса.
Снимите задние колеса.

ВНИМАНИЕ : Следите за тем, чтобы не перекрутить тормозной шланг .

Снимите тормозные колодки ⓘ .



Рисунок : B3FP7QZD

Снимите :

- 2 болтов (1)
- Кронштейн тормозного суппорта (2)

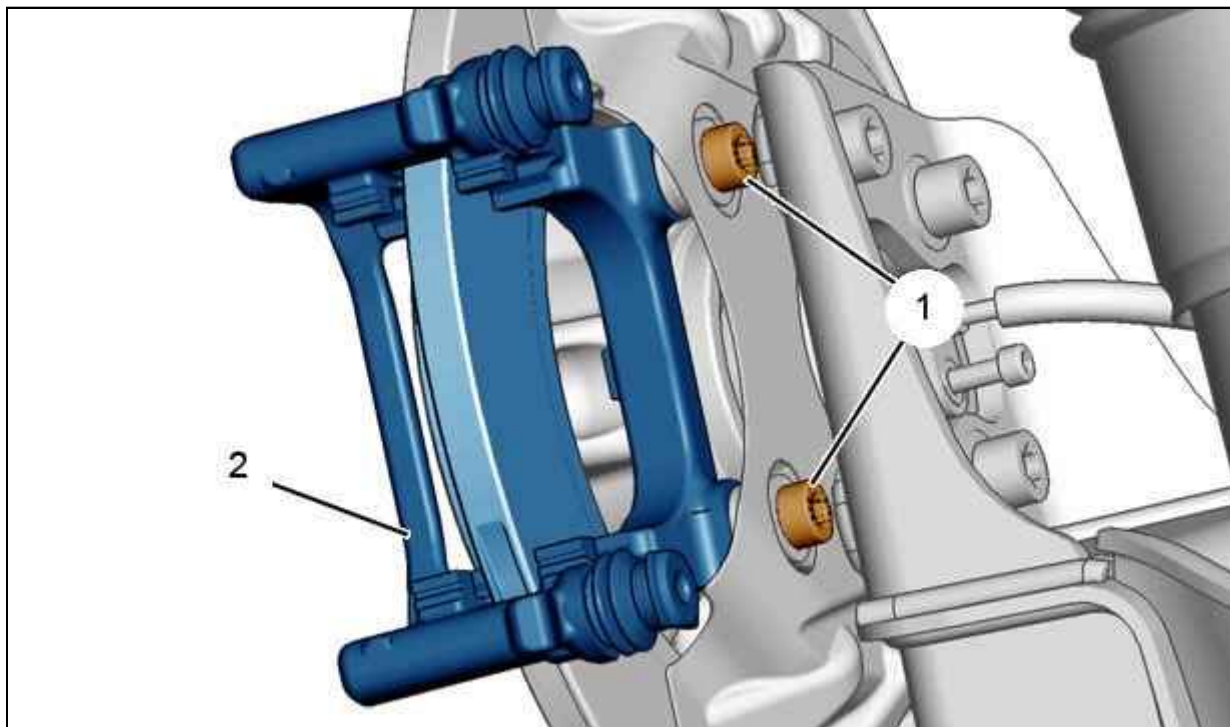

Рисунок : B3FP7R0D

Снимите :

- Пробку (4)
- Гайку (3) задней ступицы - тормозного диска (5)
- Заднюю ступицу - задний тормозной диск (5)

4. Очистка

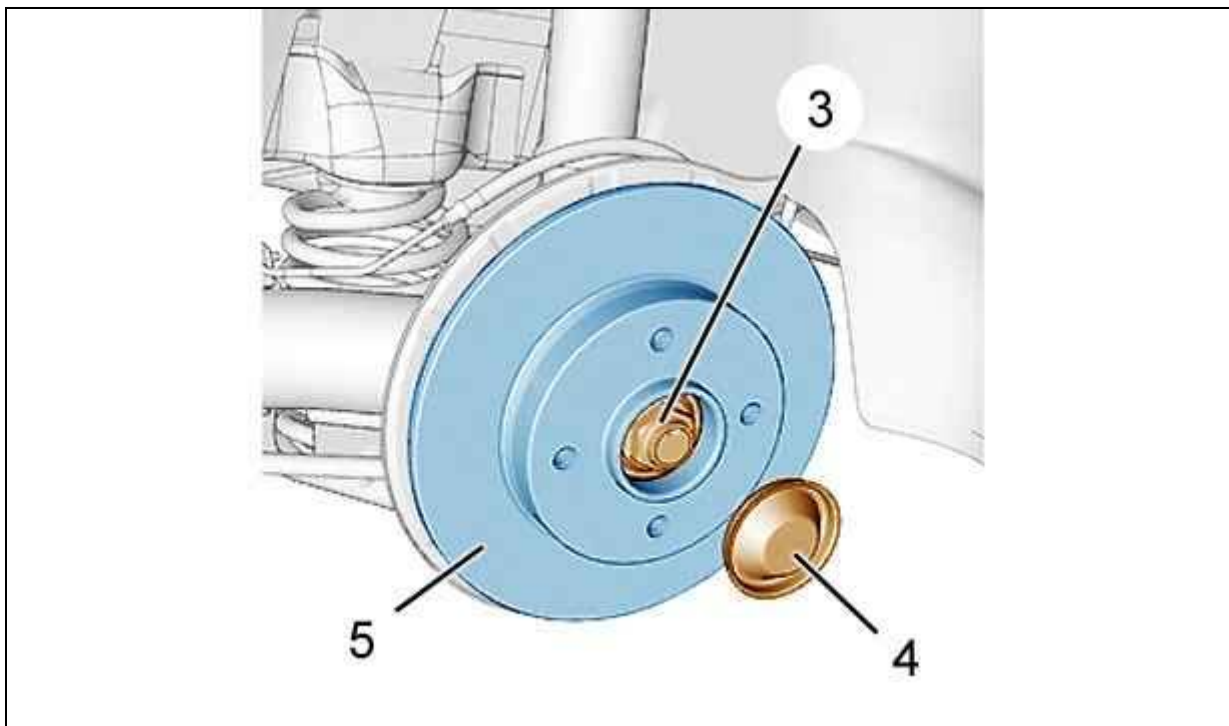
ВНИМАНИЕ : Не используйте сжатый воздух для очистки тормозных механизмов.

4.1. 1-я возможность

Очистите тормозной диск и суппорт с помощью сертифицированного чистящего продукта.
 Дождитесь стекания и высыхания продукта.
 Вытрите бумажным полотенцем.

4.2. 2-я возможность

Применяйте аналогичные средства для удаления пыли. Используйте сертифицированный пылеуловитель.

5. Установка

ВНИМАНИЕ : На ступице диска заднего тормозного механизма устанавливается мишень датчика частоты вращения колеса ; Запрещается располагать ступицу диска заднего тормозного механизма вблизи источников магнитного поля. Не допускается загрязнение диска металлическими частицами.

ВНИМАНИЕ : Детали должны быть чистыми и не иметь никаких следов аномального износа или удара.





Рисунок : B3FP7R3D

" а " : Мишень датчика частоты вращения колеса ABS.

Произведите визуальный осмотр :

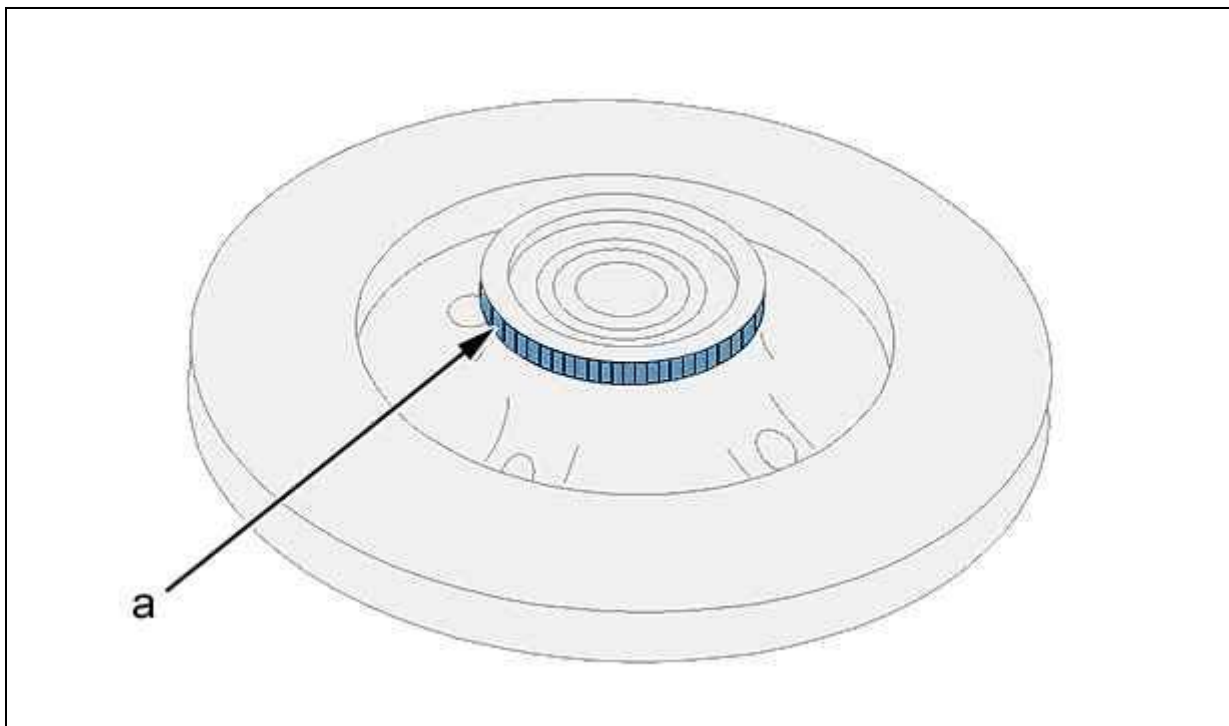
- Герметичность по периметру поршня тормозного суппорта
- Хорошее состояние и правильную подгонку защитных чехлов
- **Износ заднего тормозного диска** 

Проверьте скольжение направляющих болтов тормозного суппорта.

Замените неисправные детали.

ВНИМАНИЕ : Для извлечения поршней из задних суппортов направления поворота для правого и левого поршней противоположны.

Повернуть по часовой стрелке и выдавить поршень из правого суппорта ; С помощью приспособлений [1b], [2], [3].

Повернуть против часовой стрелке и выдавить поршень из правого суппорта ; С помощью приспособлений [1a], [2], [3].

Следите за уровнем тормозной жидкости.

ПРИМЕЧАНИЕ : При каждом снятии заменяйте каждый раз болты (1).

Установите ступицу диска заднего тормозного механизма (5).

Смазать поверхность и резьбу гайки (3) задней ступицы - тормозного диска (5) перед ее установкой (Смазка TOTAL N3373 или ESSO EG 4746).

Установить новую гайку (3) задней ступицы с тормозным диском ; Затяните моментом 30 ± 3 дН.м.

Застопорить гайку (3) задней ступицы с тормозным диском ; С помощью съемника штифтов.

Установите :

- Пробку (4)
- Кронштейн тормозного суппорта (2)

Установить и затянуть : 2 болта (1) (новые).

Метод затяжки болтов (1) :

- Предварительная затяжка моментом $3 \pm 0,3$ дН.м
- Угловая затяжка на $35 \pm 5^\circ$

Установите :

- **Тормозные колодки** 
- Задние колеса
- Болты колеса

Опустите автомобиль на землю.

Затяните колесные болты моментом 10 ± 1 дН.м.

ОБЯЗАТЕЛЬНО : Нажмите несколько раз на педаль тормоза при работающем двигателе, прежде чем начать движение автомобиля.

6. Операции, которые следует выполнить после работ с задними тормозными дисками

Выполнить процедуру натяжения тросов стояночного тормоза ; При помощи диагностического прибора.

Выполнить процедуру калибровки стояночного тормоза с электроуправлением ; При помощи диагностического прибора.

Включите электрический стояночный тормоз.

Проверьте, заблокированы ли колеса.