

СНЯТИЕ - УСТАНОВКА : ДАТЧИК КОНТРОЛЯ ПАДЕНИЯ ДАВЛЕНИЯ В ШИНАХ :

ИНДИКАТОР ДЕФОРМАЦИИ ШИНЫ

ПРИМЕЧАНИЕ : Датчики этого типа могут устанавливаться на штампованных колесных дисках .

1. Рекомендации

Не устанавливайте на колесный диск поврежденный модуль передатчика или клапан .
Запрещено устанавливать болт-саморез на бывший в употреблении клапан .

2. Снятие

Снимите золотник клапана .
Подождите, пока давление в шинах не упадет до нуля .
Снимите шину с колесного диска .



Рисунок : B2GP023D

Снимите :

- Болт (1)
- Передающий модуль (2)

Потяните за клапан (3) .

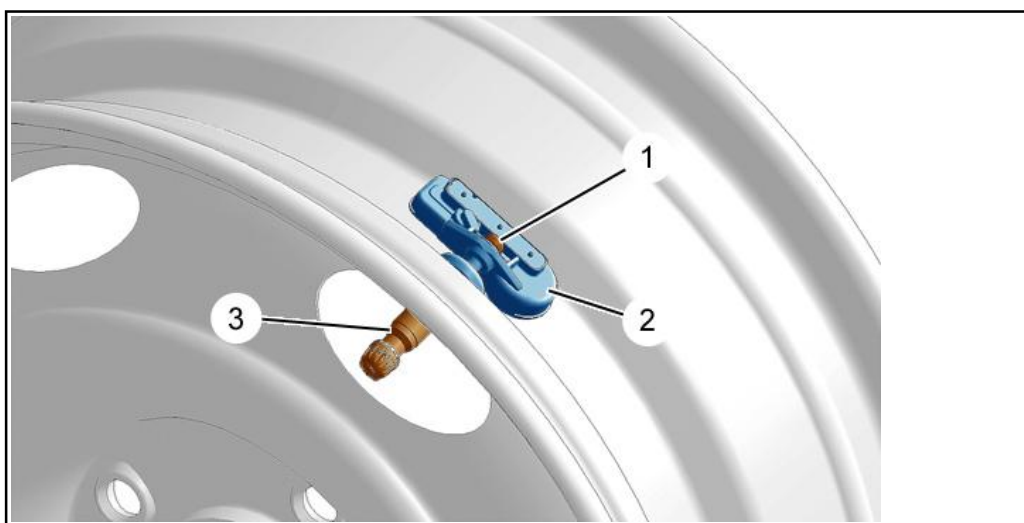
3. Установка

ВНИМАНИЕ : Замените болт-саморез (1) и клапан (3) .



Рисунок : B2GP024D

Установите новый болт-саморез (1) на передающий модуль (2) .

ПРИМЕЧАНИЕ : Крепко возьмитесь за клапан (3), вставьте болт-саморез (1) и немного винтите его .

Затяните болт-саморез (1) моментом 0,1 дН.м .

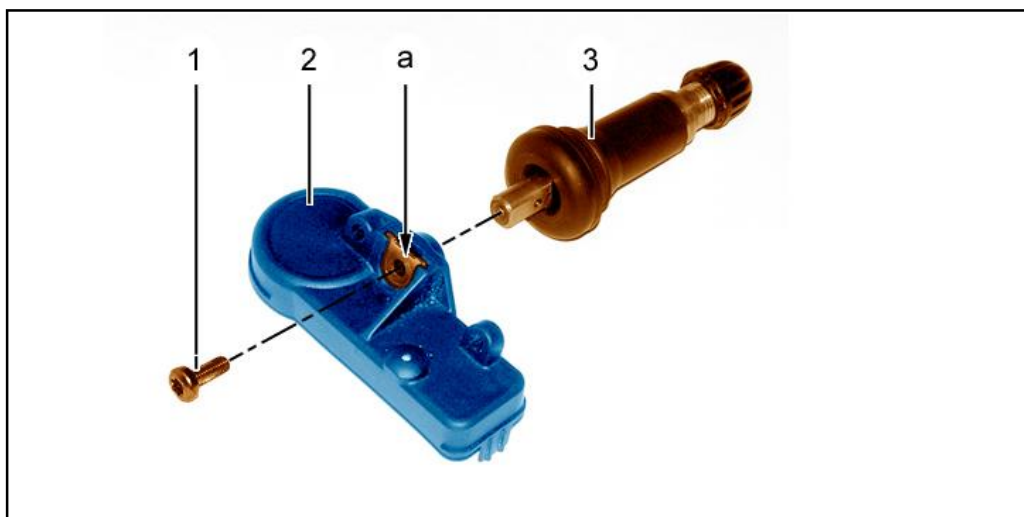
ВНИМАНИЕ : Головка болта-самореза (1) должна соприкоснуться с крепежной скобой (В " а ") .

Смажьте :

- Клапан (3)
- Закраину колесного диска и шины

Установите :

- Узел клапан (3) - передающий модуль (2) на колесный диск
- Шину

Повысьте давление в шине до соответствующего значения .

Установите на автомобиль узел колесо-шина .

Затяните колесные болты моментом 10 ± 1 дН.м .