

**СНЯТИЕ – УСТАНОВКА : ВОЗДУШНЫЙ КОМПРЕССОР**

**ОБЯЗАТЕЛЬНО** : Соблюдайте требования обеспечения безопасности.

**1. Рекомендуемые приспособления**

Рисунок : E5AP3J8D

[1] Приспособление для разъединения трубок пневматического контура диаметром 4 мм (-).1001-А.

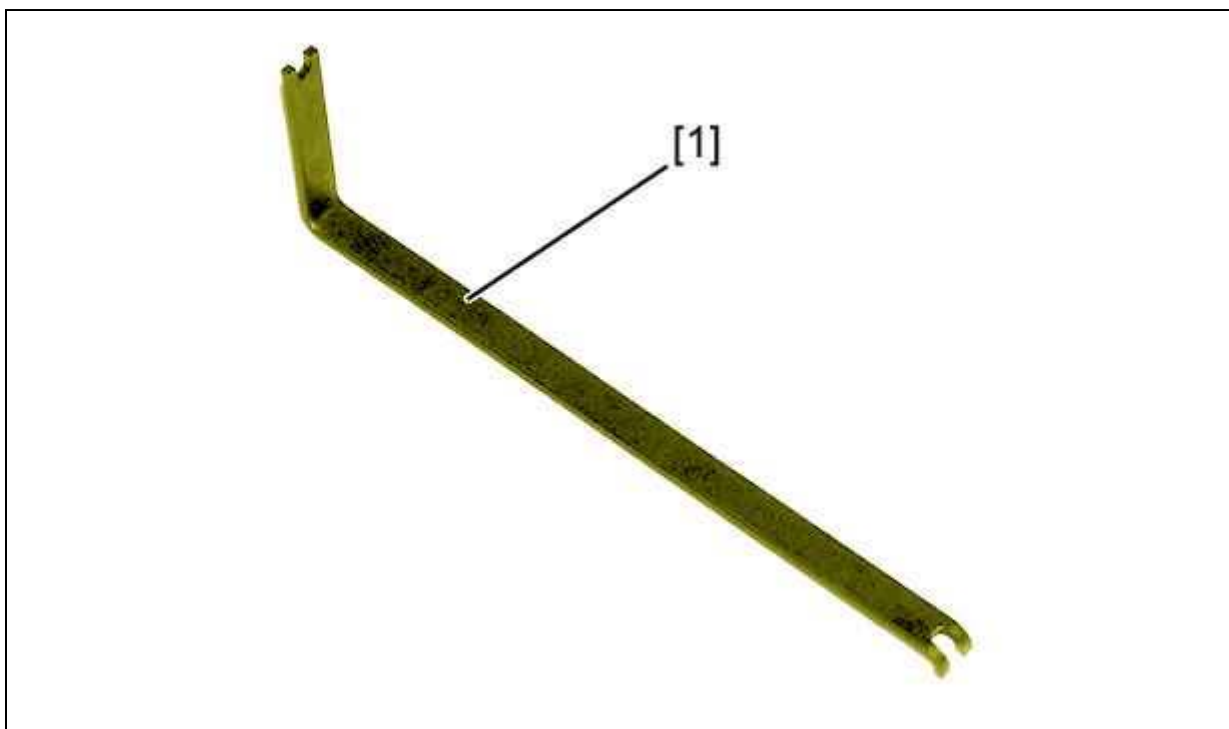

Рисунок : E5AP3J9D

[2] Приспособление для разъединения трубок пневматического контура диаметром 10 мм (-).1001-С.

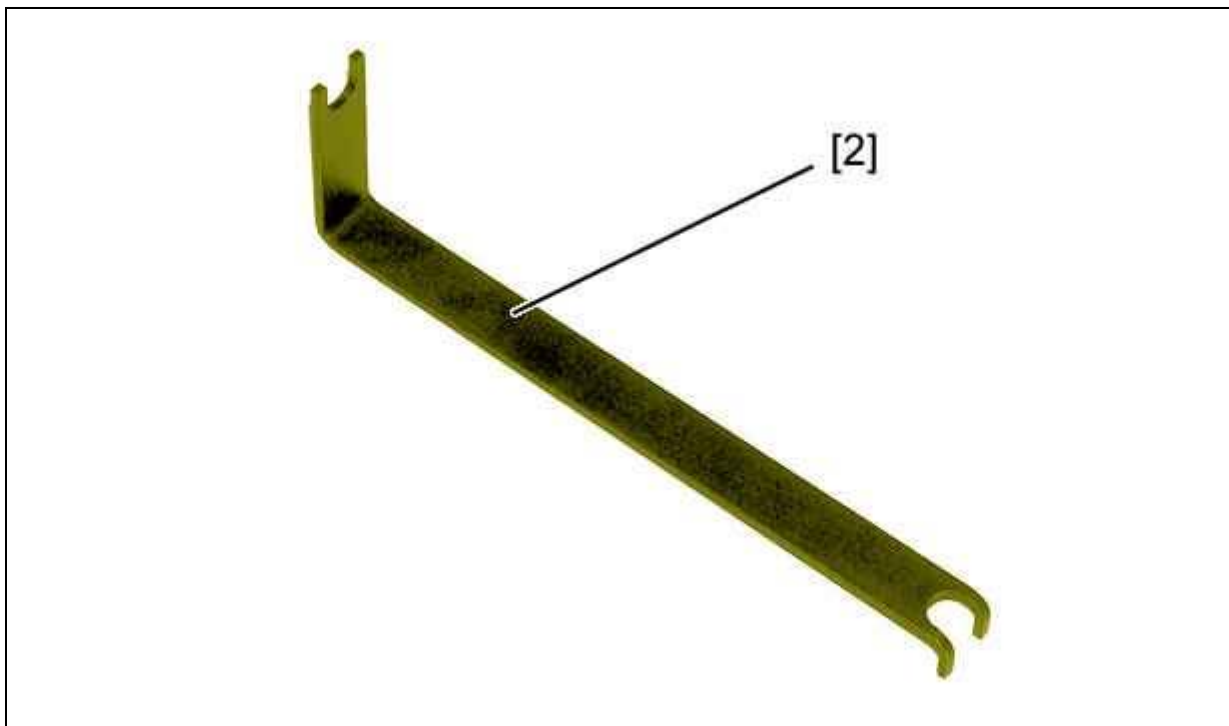

Рисунок : E5AP3JAD

[3] Комплект заглушек для системы пневматической подвески (-).1002.

## 2. Снятие

**Сбросьте давление в контуре пневматической подвески** ⓘ.

Отсоедините аккумуляторную батарею.

Поднимите и зафиксируйте автомобиль так, чтобы колеса не касались пола.



Рисунок : B3BP1FRD

Снимите :

- крепления защитного элемента (1) (В зоне "a")
- Защитный элемент (1)

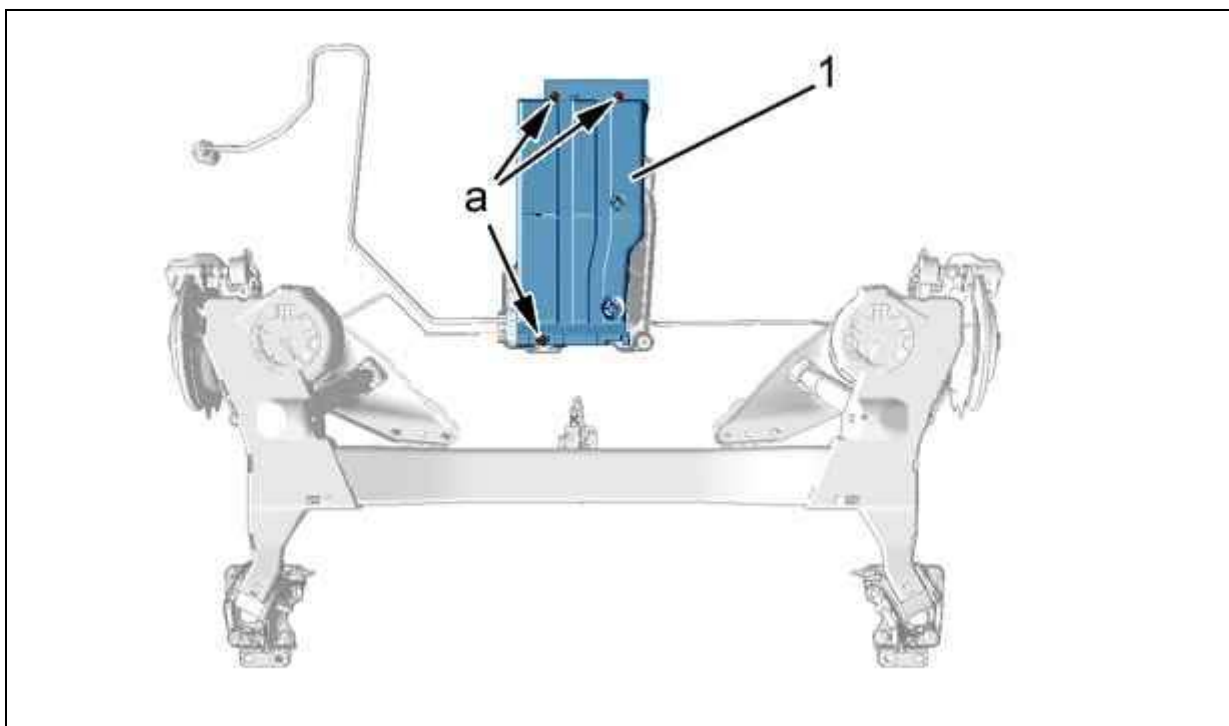

Рисунок : B3BP1FSD

Снимите :

- Гайки (2)
- Крышку (3)

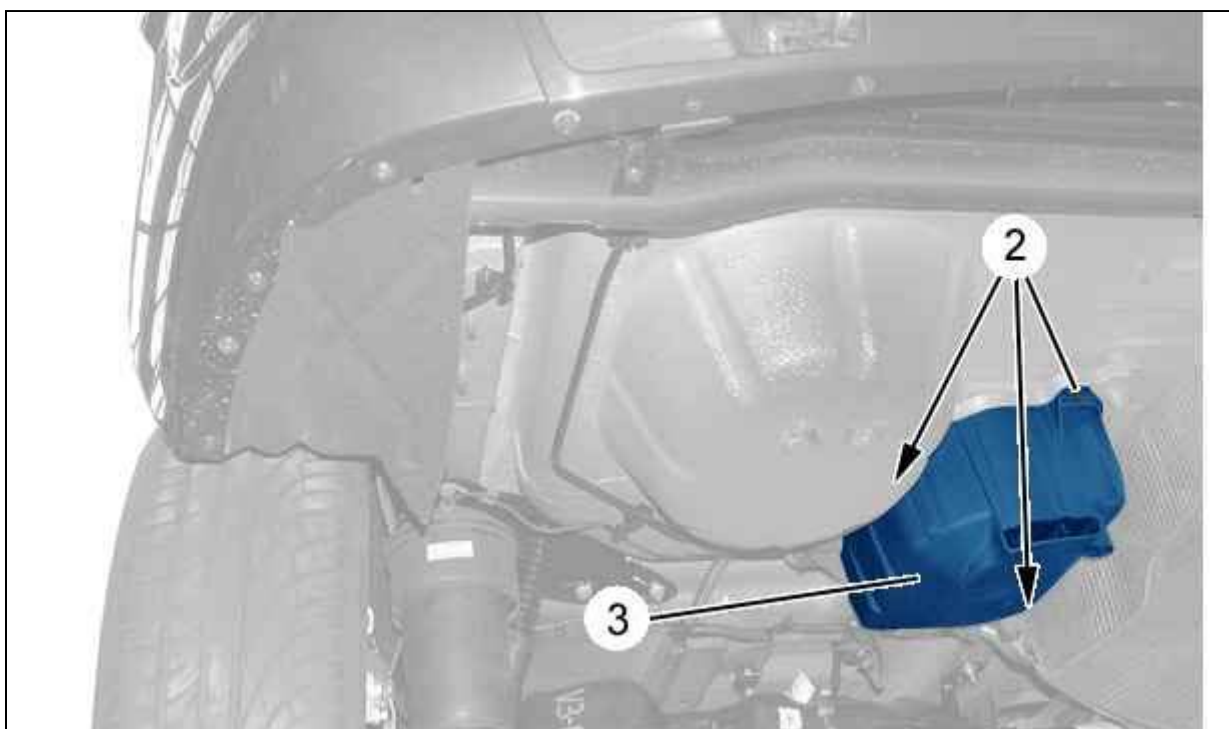

Рисунок : B3BP1FTD

Отсоедините :

- Разъем " b "
- Разъем " c "

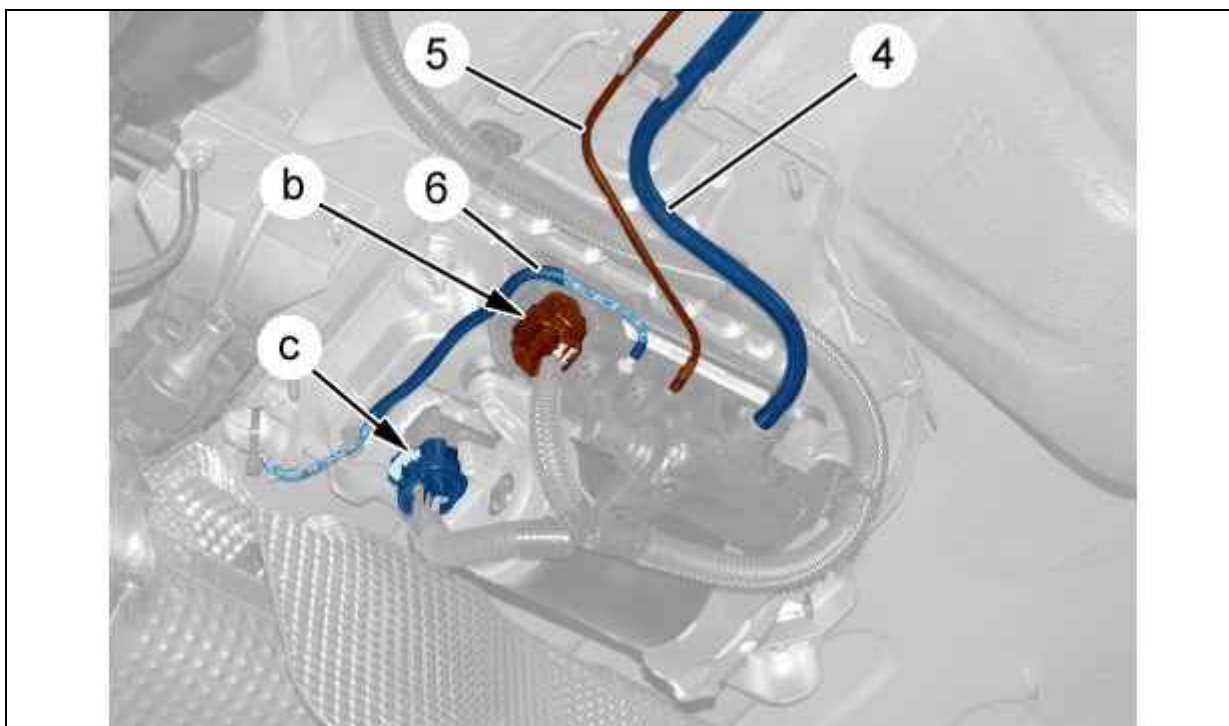

Рисунок : B3BP1GQD

Нажать в "d" ; С помощью приспособления [1].

Удерживать нажатым приспособление [1] и отсоединить ручную пневмопровод (6).

Нажать в "e" ; С помощью приспособления [1].

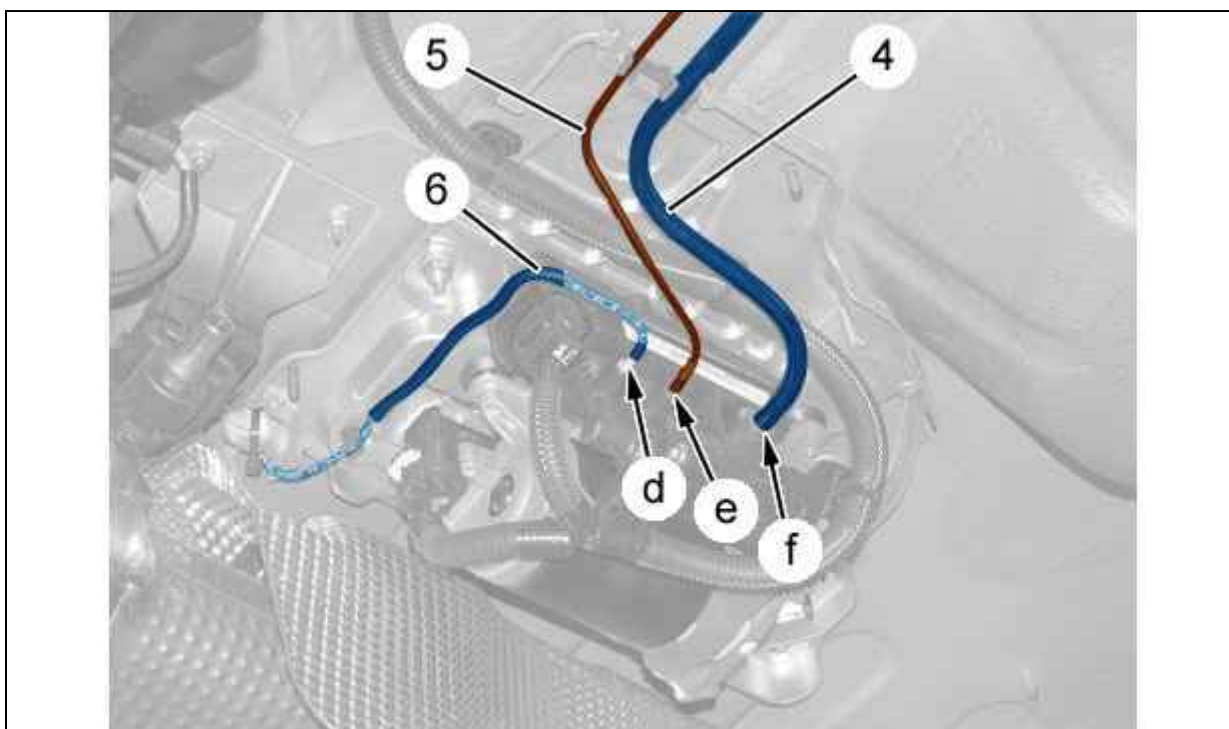
Удерживать нажатым приспособление [1] и отсоединить ручную пневмопровод (5).

Нажать в "Г" ; С помощью приспособления [2].

Удерживать нажатым приспособление [2] и отсоединить вручную пневмопровод (4).

**ВНИМАНИЕ** : Заглушить отверстия трубопроводов и воздушного компрессора ; С помощью приспособления [3].

**ПРИМЕЧАНИЕ** : Потянуть трубки вдоль оси штуцеров .



Рисунок : V3BP1FUD

Отсоедините жгут проводов (7) от узла опора/воздушный компрессор (8).

Снимите :

- Гайки (9)
- Сборочный узел кронштейн/воздушный компрессор (8)

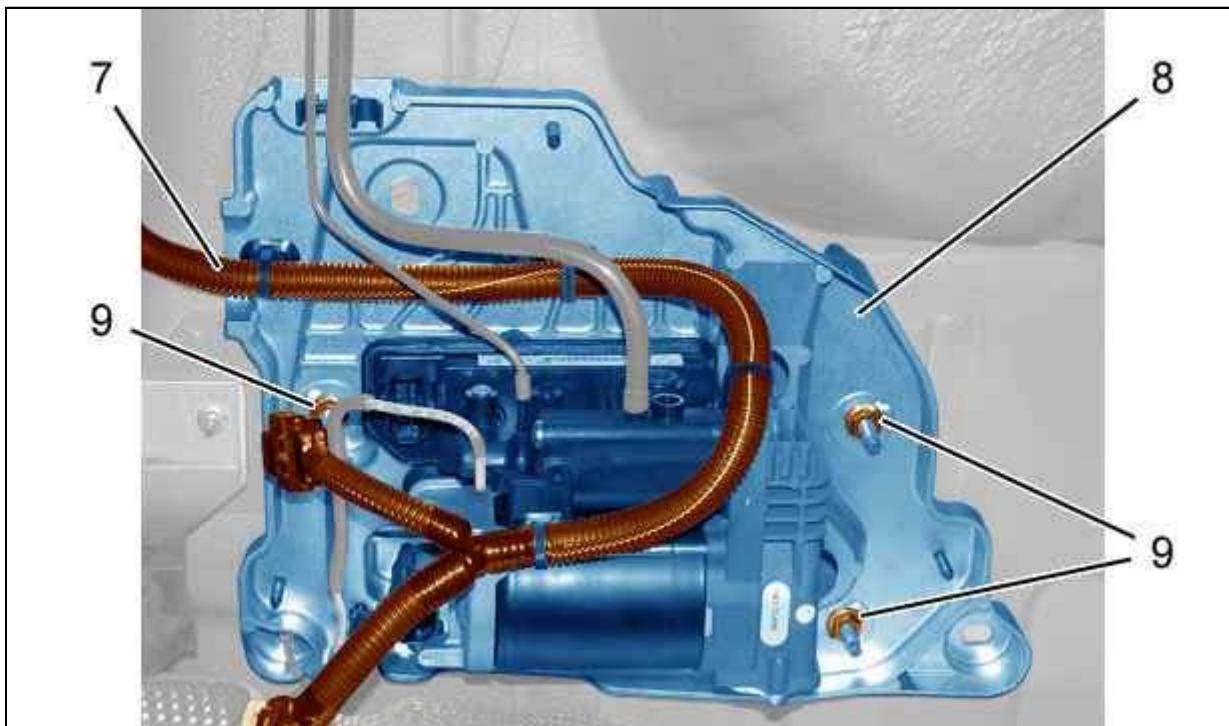
### 3. Установка

Установите :

- Сборочный узел кронштейн/воздушный компрессор (8)
- Гайки (9) ; Затяните моментом  $1 \pm 0,2$  дН.м

Закрепите жгут проводов (7) на узле опора/воздушный компрессор (8).

Снимите приспособление [3] с трубок и воздушного компрессора .

Подсоедините :

- Трубку (6)
- Трубку (5)
- Трубку (4)

Убедитесь, что разъемы "b", "c" не окислены.

Смажьте разъемы "b", "c" (Смазка TOTAL N4128).

Подсоедините :

- Разъем " c "
- Разъем " b "

Установите :

- Крышку (3)

- Гайки (2) ; Затяните моментом  $0,5 \pm 0,1$  дН.м
- Защитный элемент (1)

Опустите автомобиль на землю.

Подсоедините обратно аккумуляторную батарею.

**ВНИМАНИЕ** : Выполнить операции, которые необходимо произвести после подключения аккумуляторной батареи  .

**Перед установкой автомобиля на колеса поднимите давление в контуре пневматической подвески  .**