

СЛИВ – ЗАПОЛНЕНИЕ - ПРОКАЧКА : ТОРМОЗНАЯ СИСТЕМА :

ОБЯЗАТЕЛЬНЫЕ ДЕЙСТВИЯ : Соблюдайте требования обеспечения безопасности .

1. Рекомендуемые приспособления и инструмент

Рисунок : E5AP325D

[1] Приспособление для прокачки типа LURO или аналогичное .

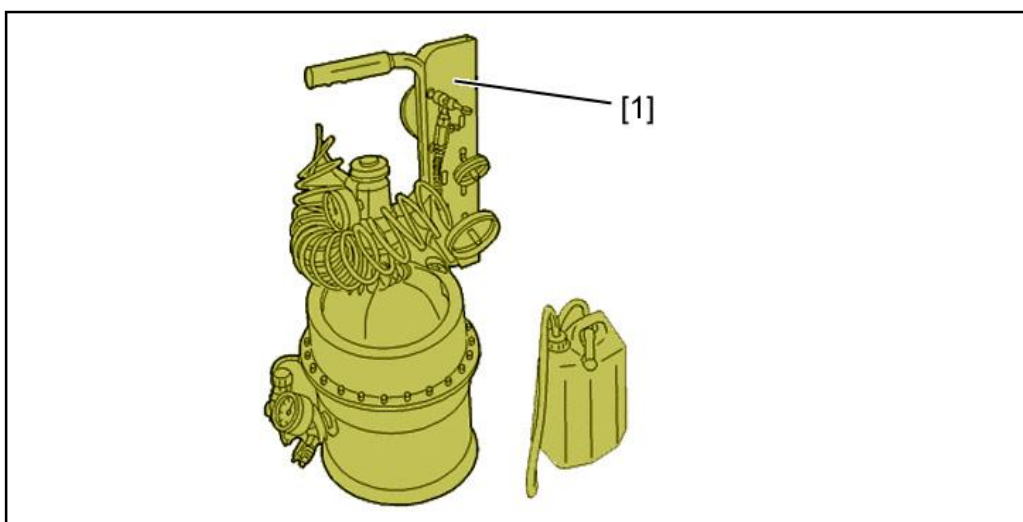

Рисунок : E5AP3FMD

[2] Прибор LEXIA 3 .

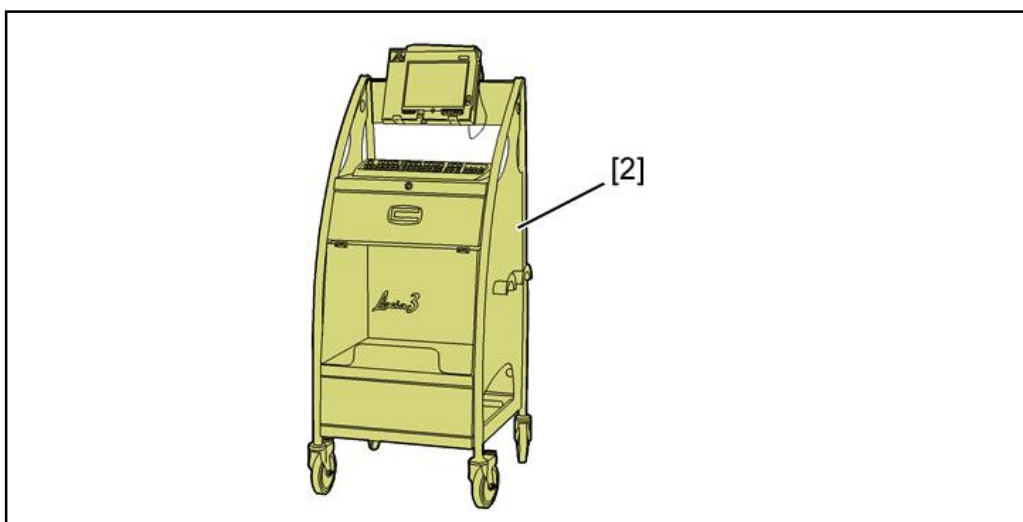

Рисунок : E5AP3FND

[3] Прибор PROXIA 3 .

ПРИМЕЧАНИЕ : Прокачка вторичного контуртормозной системы производится при помощи диагностических приспособлений [2] или [3] .

2. Прокачка бачков с тормозной жидкостью

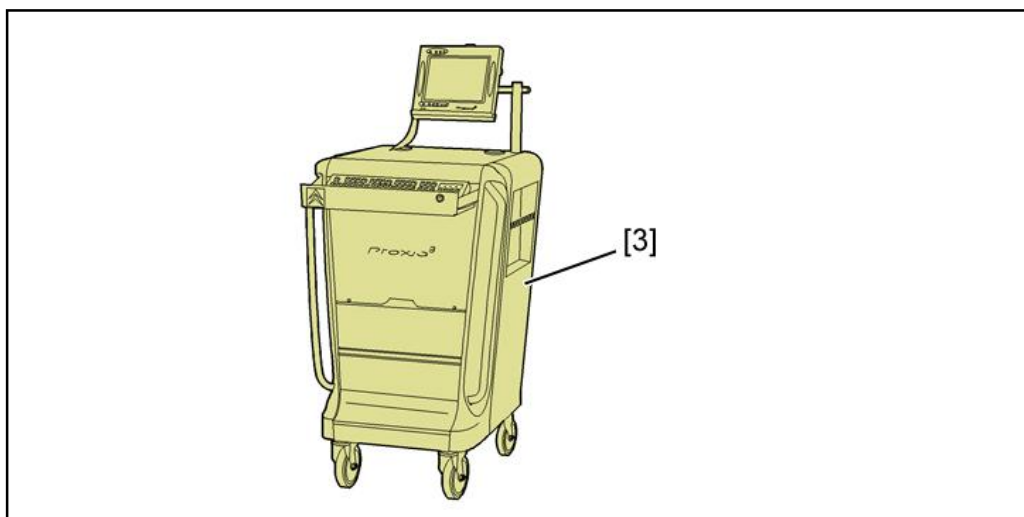
Отсоедините аккумуляторную батарею .

Поднимите и зафиксируйте автомобиль так, чтобы колеса не касались пола .

Снимите :

- Защитную крышку аккумуляторной батареи
- Аккумуляторную батарею
- Опору аккумуляторной батареи



Рисунок : B3FP7R7D

Вынуть фильтр из тормозного бачка (1) .

Максимально опорожнить тормозной бачок 1 (при необходимости, использовать чистый шприц) .

2.1. Снятие бачков с тормозной жидкостью

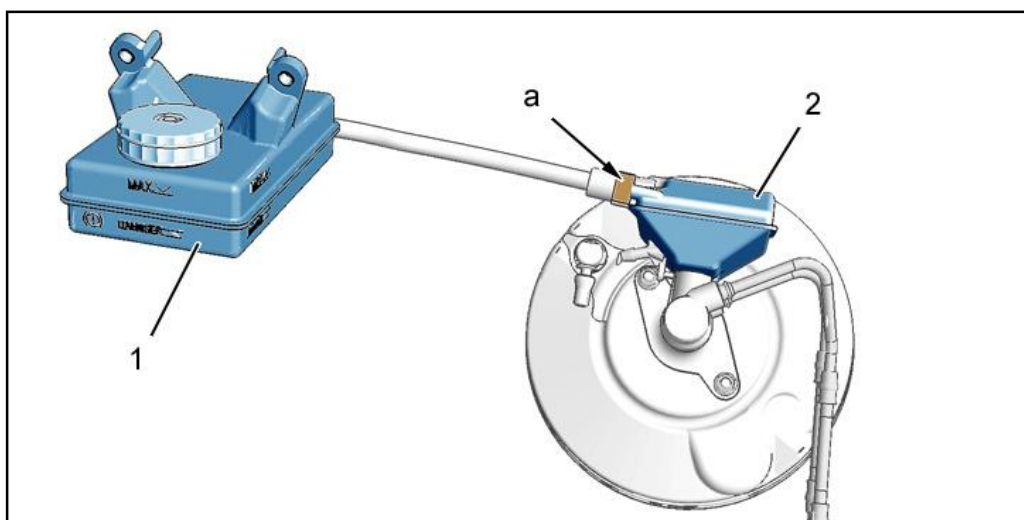
Отсоединить быстросъемное соединение (в зоне " а ") (возможен разлив тормозной жидкости) .

Снимите бачок для тормозной жидкости (1) .

ДИЗЕЛЬ ТУРБО DW10BTEd4

Снимите узел главный цилиндр/бачок с тормозной жидкостью ⓘ .

ТУРБОДИЗЕЛЬ DV6TED4 FAP OR DIESEL TURBO DV6TED4

Снимите узел главный цилиндр/бачок с тормозной жидкостью  .

ДВИГАТЕЛЬ С ВПРЫСКОМ БЕНЗИНА EW10A OR ДВИГАТЕЛЬ С ВПРЫСКОМ БЕНЗИНА EW7A

Снимите узел главный цилиндр/бачок с тормозной жидкостью  .



Рисунок : B3FP7R8D

Снимите болт (3) .

Отсоедините бачок для тормозной жидкости (2) от главного цилиндра (4) .

2.2. Чистка бачков с тормозной жидкостью

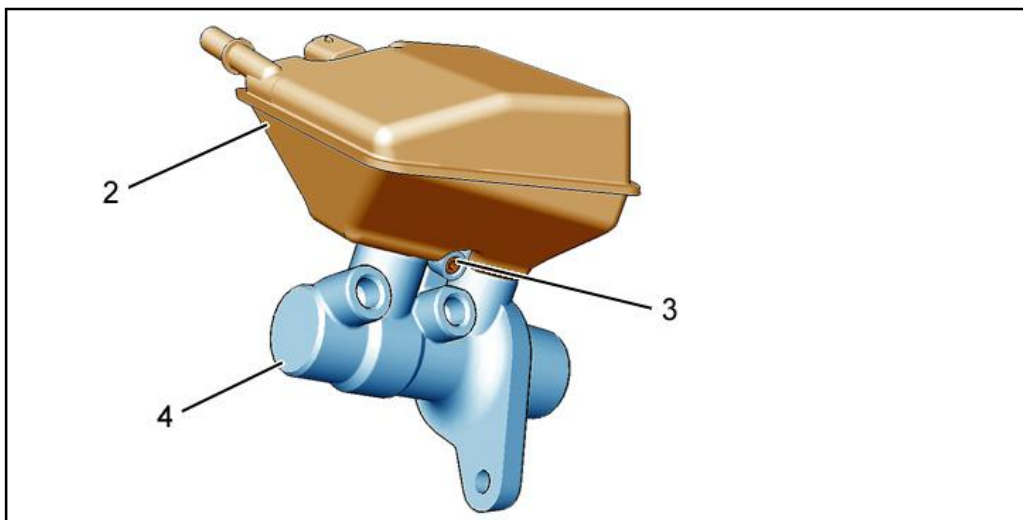
Очистить с помощью рекомендованного чистящего средства следующие элементы :

- Резервуар с тормозной жидкостью (1)
- Тормозной бачок (2) с главного цилиндра (4)

2.3. Установка бачков с тормозной жидкостью

Подсоедините бачок для тормозной жидкости (2) к главному цилиндру (4) .

Установите болт (3) ; Затяните моментом $0,4 \pm 0,1$ даНм .

ДВИГАТЕЛЬ С ВПРЫСКОМ БЕНЗИНА EW10A OR ДВИГАТЕЛЬ С ВПРЫСКОМ БЕНЗИНА EW7A

Установите узел главный цилиндр/бачок с тормозной жидкостью  .

ТУРБОДИЗЕЛЬ DV6TED4 FAP OR DIESEL TURBO DV6TED4

Установите узел главный цилиндр/бачок с тормозной жидкостью  .

ДИЗЕЛЬ ТУРБО DW10BTED4

Установите узел главный цилиндр/бачок с тормозной жидкостью  .

Установите бачок тормозной жидкости (1) .

Подсоединить быстросъемное соединение (в зоне "а") .

Установите фильтр бачка с тормозной жидкостью (1) .

Установите :

- Опору аккумуляторной батареи
- Аккумуляторную батарею
- Защитную крышку аккумуляторной батареи

Подсоедините обратно аккумуляторную батарею .

ВНИМАНИЕ : Выполнить операции, которые необходимо произвести после подключения аккумуляторной батареи  .

3. Заполнение тормозной системы

ВНИМАНИЕ : (см. соответствующую операцию) .

ВНИМАНИЕ : Используйте только новую и не эмульгированную тормозную жидкость . Избегайте

попадания каких-либо загрязнений в гидравлический контур .

Заполните бачок тормозной системы (1) .

4. Прокачайте первичный контур тормозной системы

ВНИМАНИЕ : Перед выполнением прокачки : Проверьте уровень тормозной жидкости и пополните его при необходимости .

ВНИМАНИЕ : Во время прокачки система ABS должна быть отключена .

ВНИМАНИЕ : Соблюдать очередность отворачивания прокачных болтов .

Прокачайте каждый суппорт тормозной системы, соблюдая следующий порядок :

- Переднее левое колесо
- Переднее правое колесо
- Заднее левое колесо
- Заднее правое колесо

4.1. Прокачивайте тормозную систему с помощью приспособления для прокачки

Подключите устройство для прокачки [1] к бачку с тормозной жидкостью (1) .

Установите на устройстве давление 2 бар .

Для каждого тормозного контура :

- Подсоединить прозрачную трубку к прокачному болту
- Поместите другой конец шланга в чистый контейнер
- Отверните сливной болт
- Дождитесь, когда жидкость будет вытекать без пузырьков воздуха
- Заверните сливной болт

Снимите устройство для прокачки [1] .

Убедитесь в том, что уровень тормозной жидкости в норме (между уровнем "DANGER" и уровнем "MAXI") .

При необходимости долейте проверенную и рекомендованную синтетическую тормозную жидкость .

4.2. Прокачка тормозного контура без приспособления для прокачки

ПРИМЕЧАНИЕ : Необходимы два человека .

Для каждого тормозного контура :

- Нажмите на педаль тормоза для создания давления в системе
- Подсоединить прозрачную трубку к прокачному болту
- Поместите другой конец шланга в чистый контейнер
- Отверните сливной болт
- Дождитесь, когда жидкость будет вытекать без пузырьков воздуха
- Заверните сливной болт

ПРИМЕЧАНИЕ : При необходимости проведите операцию еще раз .

Убедитесь в том, что уровень тормозной жидкости в норме (между уровнем "DANGER" и уровнем "MAXI") .

При необходимости долейте проверенную и рекомендованную синтетическую тормозную жидкость .

5. Прокачайте вторичный контур тормозной системы

ВНИМАНИЕ : Перед выполнением прокачки : Проверьте уровень тормозной жидкости и пополните его при необходимости .

ПРИМЕЧАНИЕ : Приспособление для прокачки [1] присоединяется всегда к бачку тормозной системы (1) .

Используйте диагностические приспособления [2] или [3] .

Выберите меню, соответствующее автомобилю :

- Меню ABS (в зависимости от комплектации автомобиля)
- Меню ESP (в зависимости от комплектации автомобиля)

Следуйте указаниям диагностического приспособления .

По окончании программы прокачки проверьте и, при необходимости, пополните уровень тормозной жидкости .

Проверьте ход педали тормоза (на всю длину). При необходимости повторите процедуру прокачки .