

ЗАМЕНА : ВЕТРОВОЕ СТЕКЛО :

ОБЯЗАТЕЛЬНО : Соблюдайте требования обеспечения безопасности .

ПРИМЕЧАНИЕ : Данный способ используется при установке нового ветрового стекла .

1. Рекомендуемые приспособления и инструмент

Набор для склеивания стекла  .

Инструмент для стекла  .

2. Снятие

Снимите (см. соответствующую операцию) :

- Накладки боковых стоек проёма ветрового стекла
- Решетку воздухозаборника
- Внутреннее зеркало заднего вида
- Декоративный элемент стекла панорамной крыши (в зависимости от комплектации)
- Двойной датчик освещённости и дождя

ОБЯЗАТЕЛЬНО : Для следующих операций необходимо использовать защитные перчатки и очки .



Рисунок : C5CP0BTD

ВНИМАНИЕ : Защитите приборную панель металлической пластиной ; Закройте область, прилегающую к стойке проема ветрового стекла ; С помощью самоклеющейся ленты .

Закрепить на электрорезаке [9] лезвия номер 143 ; 154 .

Срежьте валик уплотнителя (снаружи автомобиля) :

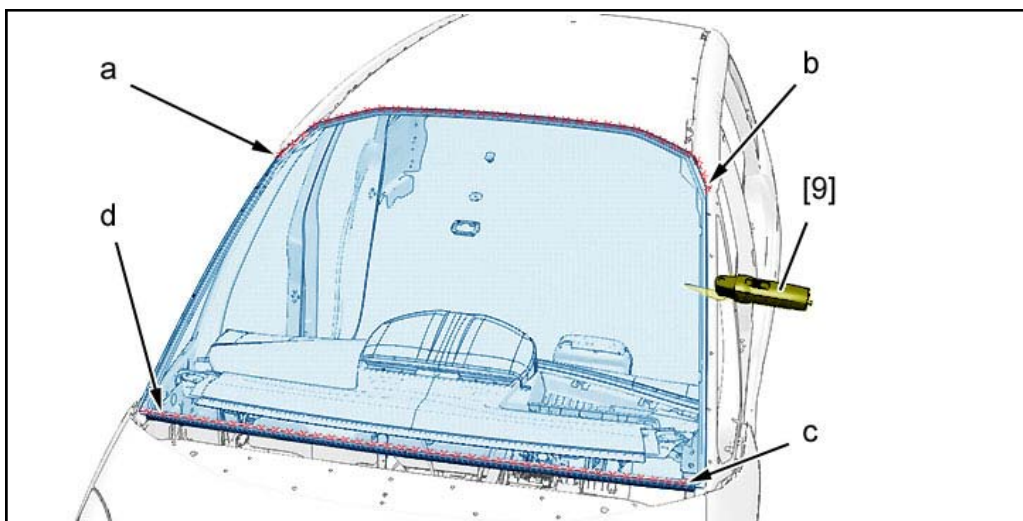
- Между "a" и "b" : Лезвие № 154
- Между "b" и "c" : Лезвие № 143
- Между "c" и "d" : Лезвие № 154
- Между "d" и "a" : Лезвие № 143



Рисунок : C5CP0BUD

Снимите ветровое стекло (1) ; С помощью шарнирных присосок [3] .

3. Установка

ПРИМЕЧАНИЕ : Ветровое стекло, поставляемое службой запасных частей, оснащено системой для поддержки внутреннего зеркала заднего вида и основания двойного датчика освещения и дождя .

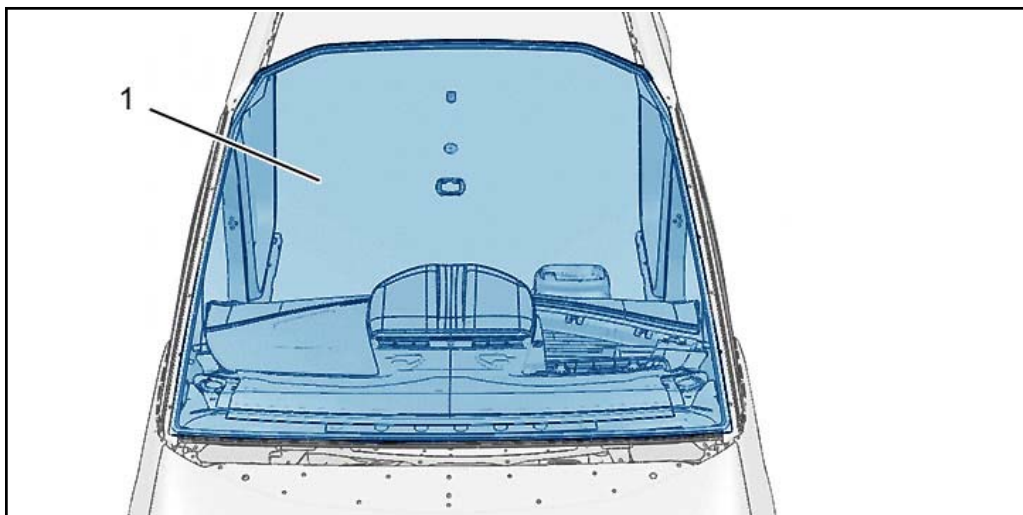
3.1. Подготовка ветрового стекла



Рисунок : C5CP0BVD

Перед любой операцией по установке : Произведите предварительную установку ветрового стекла .

Отцентрируйте ветровое стекло в своем гнезде .

Наклейте клейкие ленты (2) .

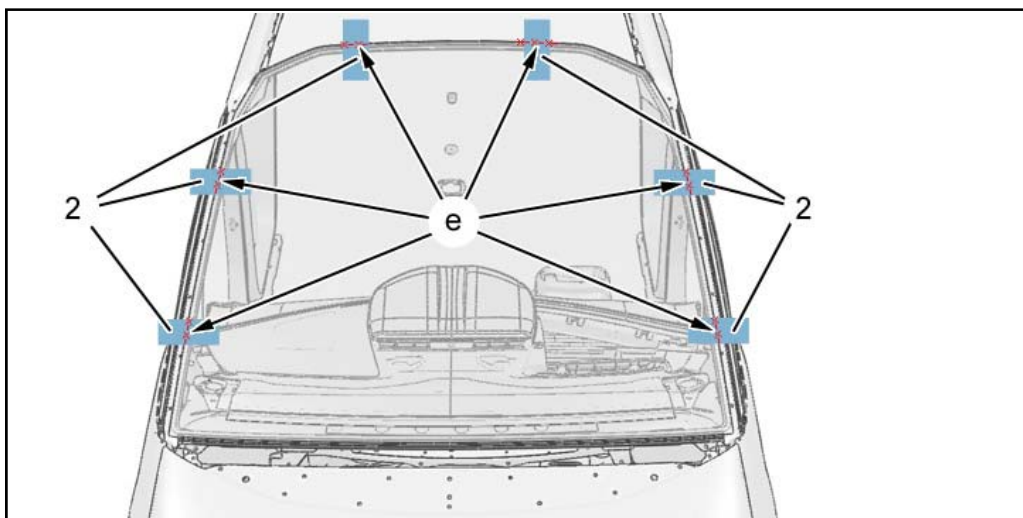
Разрежьте клейкие ленты (2) (в зоне " e ") .

3.2. Подготовка проема ветрового стекла



Рисунок : C5CP0BWD

Срежьте со стекла остатки клейкого шва .
 Сотрите пыль чистой тряпкой .
 Обезжирьте паз (при необходимости) .
 Восстановить антикоррозийное покрытие .

ПРИМЕЧАНИЕ : Нанесите грунтовку только на места, зачищенные до металла .

Нанесите грунтовку для металла из комплекта для склеивания .
 Дать просохнуть 10 минут .

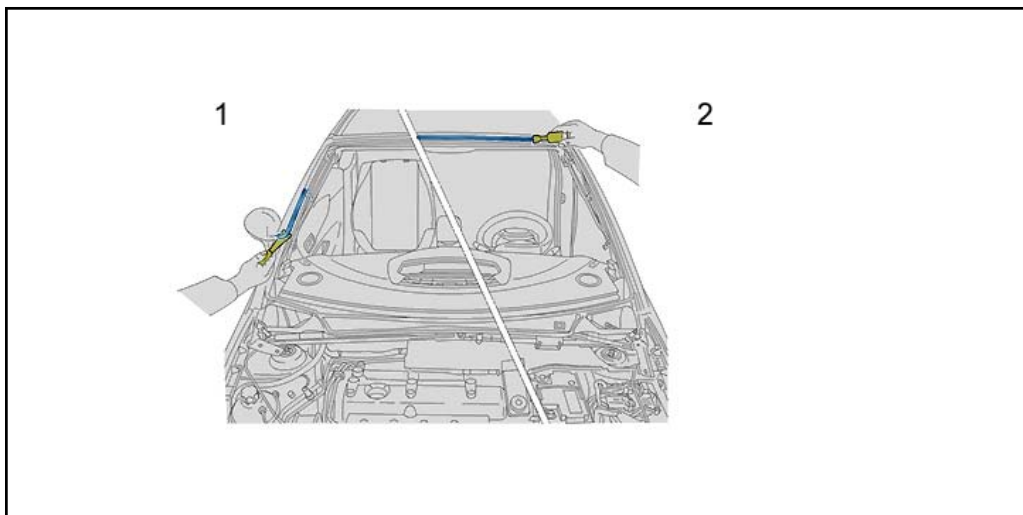
3.3. Наклейка

Оснастите пистолет { 7] или [8] патроном с материалом и соответствующим соплом .
 Отрежьте конец сопла диаметром Ø 8 мм на расстоянии 12 мм ; С помощью специального зажима для разрезания [6] .



Рисунок : C5CP0BXD

Установите уплотняющие прокладки (3) между метками "f" (Операция выполняется симметрично) .

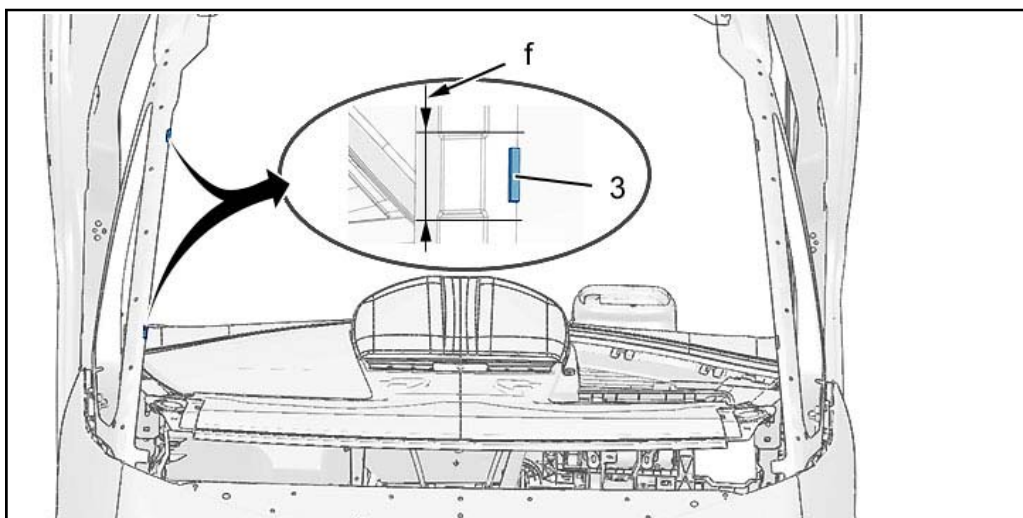

Рисунок : C5CP0BYD

Стекло поставляется с предварительно нанесенным грунтом .

Необходимо снова нанести грунт на поверхность, покрытую заводским грунтом (в зоне " g ") ; Дать просохнуть 10 минут .

Нанесите валик клея по центральной линии загрунтованной полосы (в зоне " g ") .

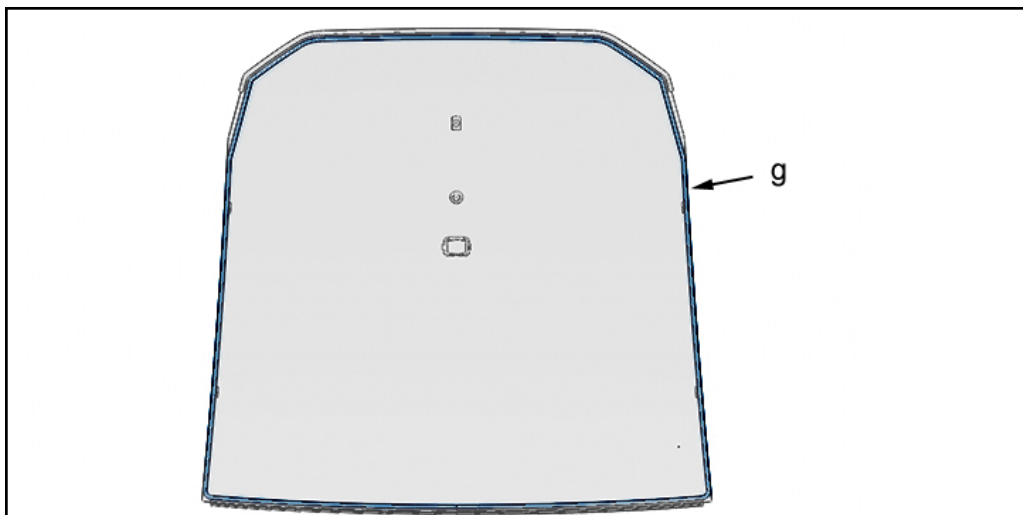

Рисунок : C5CP0BZD

Расположите ветровое стекло, ориентируясь на совмещение отрезков клейкой ленты (2) ; С помощью шарнирных присосок [3] .

ВНИМАНИЕ : По завершении монтажа панели соблюдайте время простоя автомобиля, рекомендованное производителями используемых материалов .

Приложите постоянное давление ; С помощью ручек с присосками [4] .

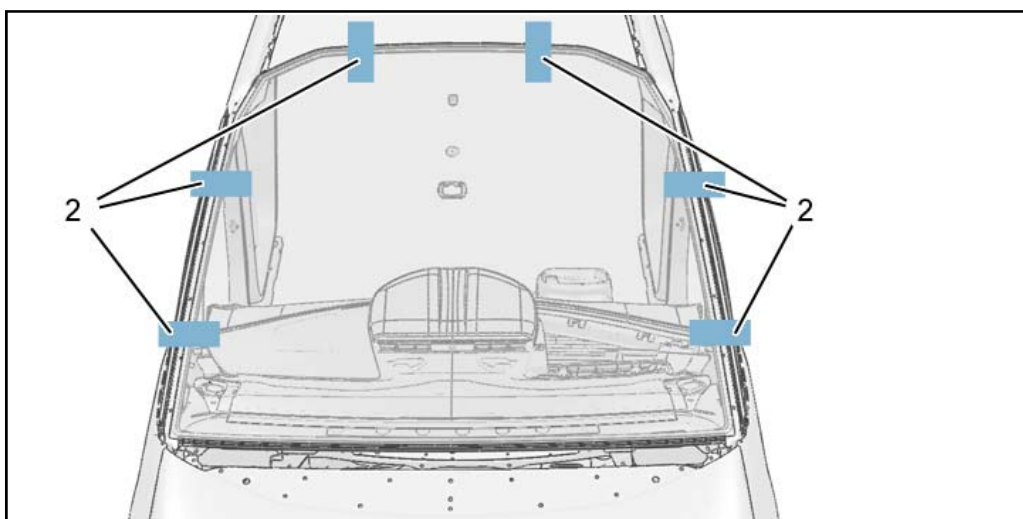
Продолжите операции установки в последовательности, обратной операциям снятия .

Проверьте правильность функционирования электрооборудования .

Проверьте герметичность ветрового стекла .

Очистите ветровое стекло и прилегающую к нему поверхность .