

## ЦВЕТА КУЗОВА : АВТОМОБИЛЬ CITROËN PICASSO C4

### 1. Идентификационная этикетка для послепродажного обслуживания и заказа запасных частей



Рисунок : B2GP020D

Идентификационная этикетка "APV-PR" наклеена со стороны водителя на опору передней подвески или на кромку двери.

"a" : Рекомендации по значению давления в шинах (в неснаряженном и снаряженном состоянии).

"b" : Характеристики шин.

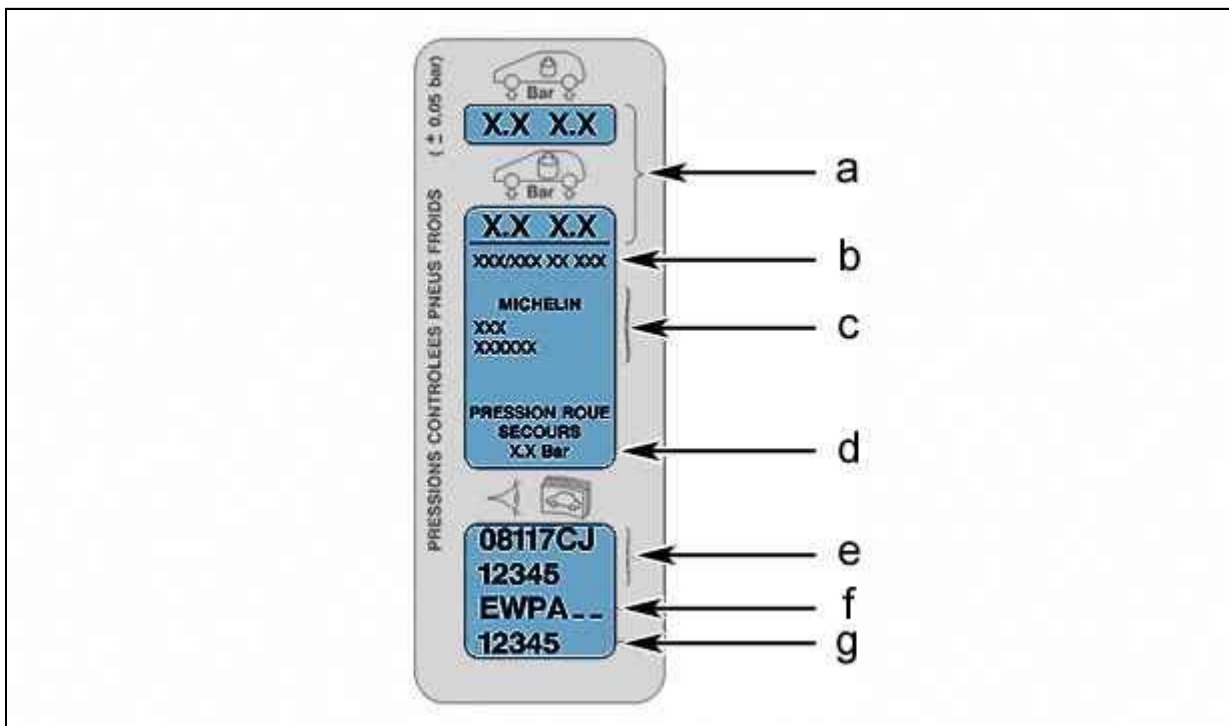
"c" : Тип шин.

"d" : Рекомендации по значению давления в шине запасного колеса.

"e" : Номер для запчастей.

"f" : Код краски.

"g" : Серийный заводской номер.

### 2. Код краски кузова

Код краски состоит из 4 букв (например: код белой Vanquise EWPA --).

Первые 3 буквы всегда обозначают цвет.

Четвертая буква является символом качества.

A = Непрозрачная краска без лакового покрытия.

B = Непрозрачная краска с лаковым покрытием.

C = Краска металлик с лаковым покрытием.

D = Перламутровая краска с лаковым покрытием.

-- = Предварительный слой для будущих работ.

### 3. Цвета кузова

| Цвет           | Код цвета | Качество | Дата начала выпуска | Дата конца выпуска | Цвет грунта | Код грунтовки |
|----------------|-----------|----------|---------------------|--------------------|-------------|---------------|
| Белый Vanquise | EWPA      | A        | 2006                |                    | Белый       | EWU           |

|                               |     |   |      |  |               |     |
|-------------------------------|-----|---|------|--|---------------|-----|
| Чёрный Onyx                   | EXY | B | 2006 |  | Темно-серый   | EYM |
| Синий Oriental                | KPU | D | 2006 |  | Темно-серый   | EYM |
| Серый, Алюминий («Aluminium») | EZR | C | 2006 |  | Средний серый | EYK |
| Серый, Сталь («Fer»)          | EZW | D | 2006 |  | Темно-серый   | EYM |
| Красный Lucifer               | EKQ | D | 2006 |  | Красная       | KKZ |
| Burlat                        | KHL | D | 2006 |  | Красная       | KKZ |
| Icare                         | KEN | C | 2006 |  | Темно-серый   | EYM |
| Nocciola                      | KEB | C | 2006 |  | Темно-серый   | EYM |
| Или Anodise                   | KAQ | C | 2006 |  | Средний серый | EYK |
| Красный Show                  | KHR | D | 2006 |  | Темно-серый   | EYM |
| Синий Tivoli                  | KNY | C | 2006 |  | Средний серый | EYK |
| Зеленая Nova                  | LQS | D | 2006 |  | Темно-серый   | EYM |

## 4. Цвета подготовительных слоев

### 4.1. Катафорез

Цвет, используемый при производстве : Средний серый.

Цвет запчастей : Серый или черный.

При выполнении ремонта необходимо восстанавливать подготовительную окраску в местах, не имеющих окончательного покрытия при замене (отрезанные панели под сварку) или при выправлении отдельных элементов каркаса (в особенности, под капотом).

В этом случае необходимо использовать грунтовку, максимально приближенную по цвету к первоначальному цвету кузова.

### 4.2. Цветные грунтовки

Заводы применяют грунтовку, близкую по цвету к окончательной окраске кузова.

С целью уменьшить отрицательное зрительное впечатление от следов ударов гравия.

Этот цветной подготовительный слой имеет и другое преимущество - он позволяет легче получить качественный цвет в случае красок со слабой кроющей способностью (уменьшение количества слоев отделочного покрытия).

Минимальная толщина слоя грунта при любом цвете краски :

- 30 микрон в местах, не подверженных или слабо подверженных ударам гравия
- 45 микрон в местах, подверженных ударам гравия (элементы передка, передние части кузова, нижние поверхности боковых элементов)

Все наружные поверхности обработаны грунтом.

На внутренних поверхностях окончательная краска наносится непосредственно на катафорез.

Окрашиваемые грунтовки или цветные грунтовки существуют также у наших сертифицированных поставщиков краски для ремонта.

Мы рекомендуем при производстве ремонта пользоваться такими грунтовками, имеющими цвет ремонтируемого автомобиля.

### 4.3. Цвета наружного оборудования

|  |  |
|--|--|
| Краска цвета кузова                                  | Чёрная краска Onyx (Код EXY)             |
| Передний и задний бамперы                            | Наружные зеркала заднего вида            |
| Накладки крыши                                       | Декоративные накладки центральной стойки |
| Декоративные элементы стойки проема ветрового стекла | Дефлектор панорамной крыши               |
| Накладки дверей                                      |  |

|   |  |
|---|--|
| Ручки дверей                            |  |
| Накладки наружных зеркал                |  |
| Нижняя накладка заднего стекла боковины |  |
| Спойлеры                                |  |

## 5. Части из композитных материалов (под покраску)

| Кузовные детали                                      | Материал  | Запасные части для кузовного ремонта (под покраску) |
|--|---|---|
| Передний и задний бамперы                            | PEP: сополимер полипропилена  | Двухкомпонентные грунтовки                          |
| Накладки крыши                                       | PVC (полихлорид винила)   | Двухкомпонентные грунтовки                          |
| Декоративные элементы стойки проема ветрового стекла | Алюминиевый   | Двухкомпонентные грунтовки                          |
| Накладки дверей                                      | PEP : поипропилен + EPDM (С наполнителем тальком) (Между 15 и 30 %) | Двухкомпонентные грунтовки                          |
| Наружные ручки дверей                                | PBT: усиленный полипропилен   | Двухкомпонентные грунтовки                          |
| Накладки наружных зеркал                             | ABS : Акрил бутадиен стирол   | Двухкомпонентные грунтовки                          |
| Корпуса наружных зеркал заднего вида                 | ABS : Акрил бутадиен стирол   | Двухкомпонентные грунтовки                          |
| Спойлеры   | Верхняя часть из ABS/PC, а нижняя часть из стеклоткани ABS 16%      | Двухкомпонентные грунтовки                          |
| Нижняя накладка заднего стекла боковины (5 мест)     | P/E + EPDM (С наполнителем тальком) (максимум 15 %)                 | Двухкомпонентные грунтовки                          |
| Передние крылья                                      | PPO/PA (NORYL GTX 974)  | Двухкомпонентные грунтовки                          |

EPDM: пропилен - этилен - диен

## 6. Окраска колесных дисков

### 6.1. Алюминиевые диски



Рисунок : B2GM001D

| Метка | Колесо                        | Коммерческое название | Код цвета | 5 мест | C4 Picasso Lounge |
|-------|-------------------------------|-----------------------|-----------|--------|-------------------|
| J     | Алюминиевые диски - 16 дюймов | Тип диска "Managua"   | HVV       | X (*)  |                   |
| K     | Алюминиевые диски - 16 дюймов | Тип диска "Baïkal"    | HVV       |        |                   |
| L     | Алюминиевый диск - 17 дюймов  | Тип диска "Volubilis" | HVV       | X      |                   |
| M     | Алюминиевый диск - 18 дюймов  | Тип диска "Krakatoa"  | HVV       | X(*)   | X(*)              |
| M     | Алюминиевый диск - 18 дюймов  | Тип диска "Krakatoa"  | HVV       | X(*)   | X(*)              |
| N     | Алюминиевый диск - 17 дюймов  | Тип диска "Fontenay"  | HVV       | X      | X                 |
| P     | Алюминиевый диск - 17 дюймов  | Тип диска "Roskilde"  | HVV       |        |                   |

(\*) Кроме DW10 - AM6C

## 6.2. Штампованные стальные диски - Алюминиевые диски - Запасное колесо - Декоративные колпаки колес

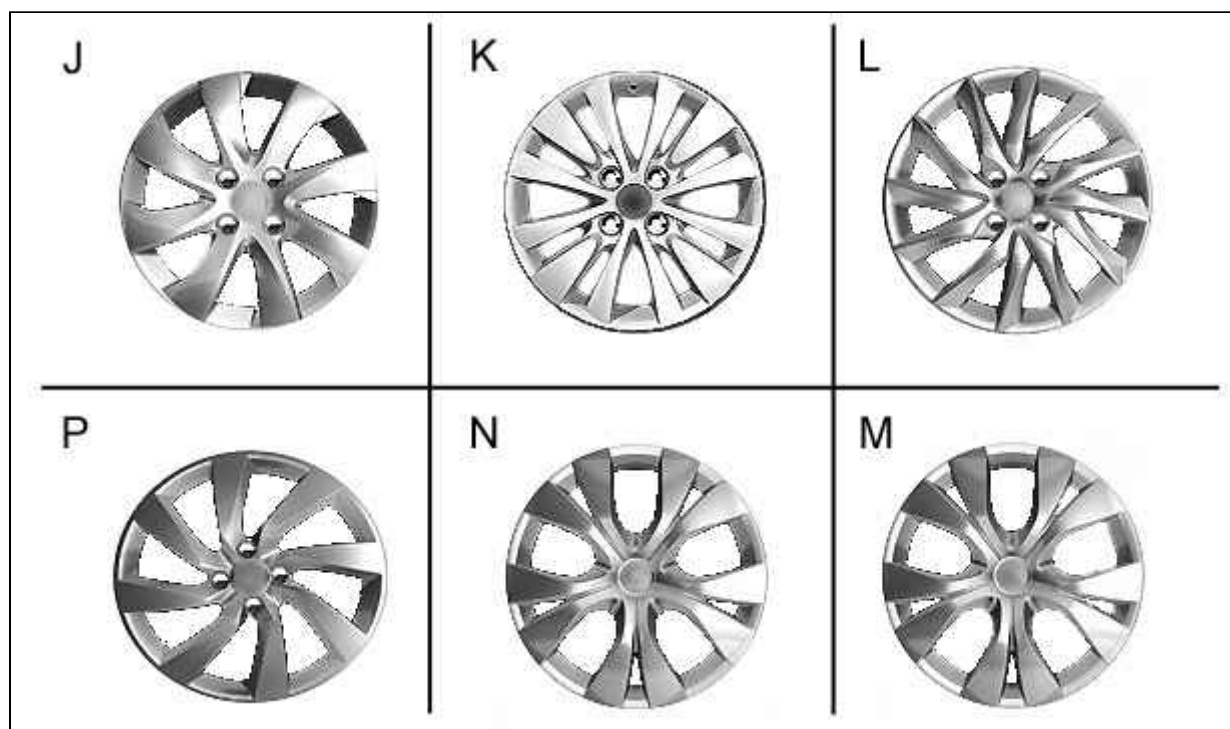

Рисунок : B2GM002D

| Метка | Колесо  | Коммерческое название                                  | Код цвета |
|-------|---|--|-----------|
| Q     | Стальной штампованный диск - 15 дюймов (Черный матовый EXX) | Декоративные колпаки колес "Féroé"                     | HVV       |
| R     | Стальной штампованный диск - 16 дюймов (Черный матовый EXX) | Декоративные колпаки колес "Antigua"                   | HVV       |
| S     | Алюминиевый диск - 17 дюймов                                | Колесный диск - аксессуар " Scandola "                 | HVV       |
| T     | Алюминиевый диск - 16 дюймов                                | Колесный диск - аксессуар " Malawi "                   | HVV       |
|       | Стальной штампованный диск - 16 дюймов                      | Запасное колесо уменьшенного размера (Черный матовый ) | EXX       |

## 7. Цвета автопарков и административных автомобилей

Цвета автопарков и административных автомобилей не специфицированы ни для какого типа автомобилей. Обратитесь к примечанию по всем типам "Автопарки и административный транспорт".

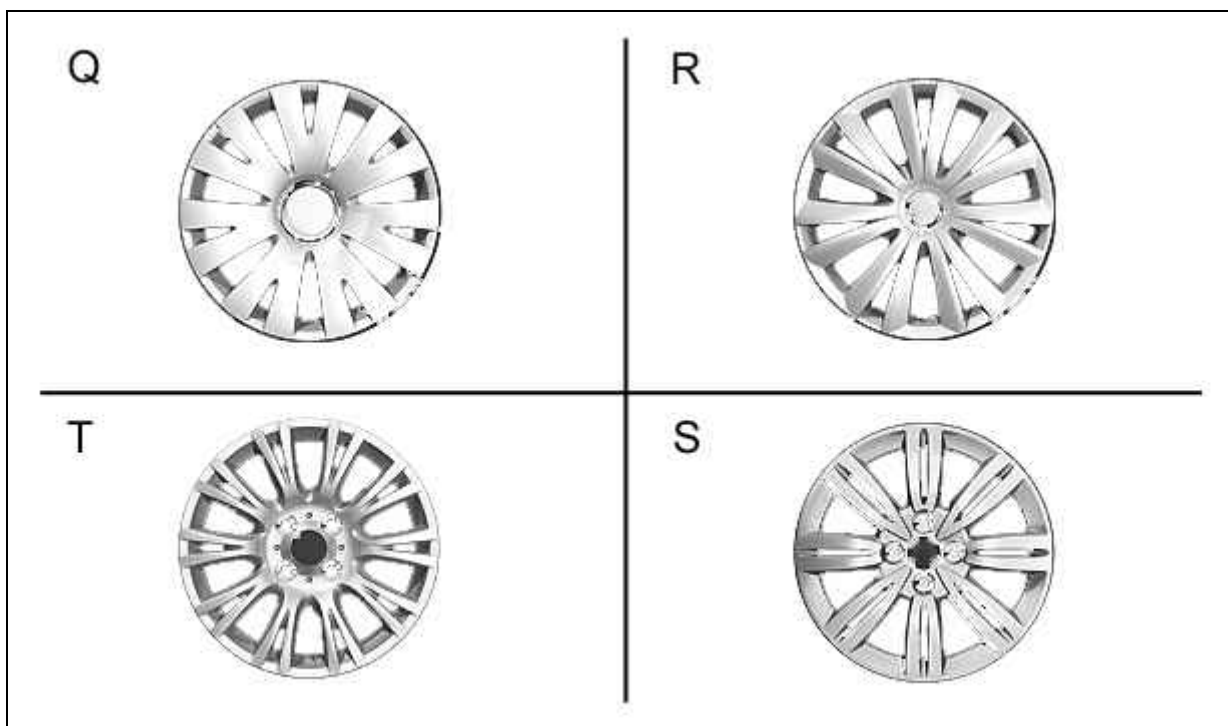
## 8. Окраска деталей из пластика

Запасные части этого типа, предназначенные под покраску, поставляются подготовленными под покраску. Эти части заводского изготовления, применительно к используемому материалу, обрабатываются слоем

грунтовки и подготовлены к окончательному лакокрасочному покрытию.

Режим работы :

- Обезжиривание тканью, смоченной в обезжиривающем составе
- В случае дефектов поверхности : Легкая шлифовка "бархатной" шлифовальной бумагой или мелкозернистым абразивным материалом
- Нанесение окончательного лакокрасочного покрытия

## 9. Окраска деталей "под алюминий" (Капот)

### 9.1. Новые детали

Пользоваться тем же процессом окраски, что и для окраски стальных деталей (грунтовка и верхний слой краски).

### 9.2. Детали, имеющие зоны, остающиеся неокрашенными

Когда зона алюминиевого листа остается неокрашенной, необходимо обязательно нанести первый слой одного из следующих материалов :

- Либо грунтовку "EPOXY"
- Либо "WASH PRIMER", содержащую хроматы (соли хромовой кислоты)

**ВНИМАНИЕ** : Никогда не наносить мастику POLYESTER, не предназначенную для алюминия.

**ВНИМАНИЕ** : Никогда не наносить мастику POLYESTER на слой WASH PRIMER, содержащий хроматы.