

СНЯТИЕ – УСТАНОВКА : ДВЕРЬ БАГАЖНОГО ОТДЕЛЕНИЯ :*УНИВЕРСАЛ - ОТДЫХ*

ОБЯЗАТЕЛЬНО : Соблюдайте требования обеспечения безопасности .

1. Снятие**1.1. Крышка багажника с неподвижным стеклом**

Частично разобрать крышку багажника (см. соответствующую операцию) .

Отвести в сторону жгут электропроводов (см. соответствующую операцию) .



Рисунок : C4BP1UVD

ПРИМЕЧАНИЕ : Для выполнения операции необходимо два человека .

Отсоединить стабилизаторы (2) .

Снимите :

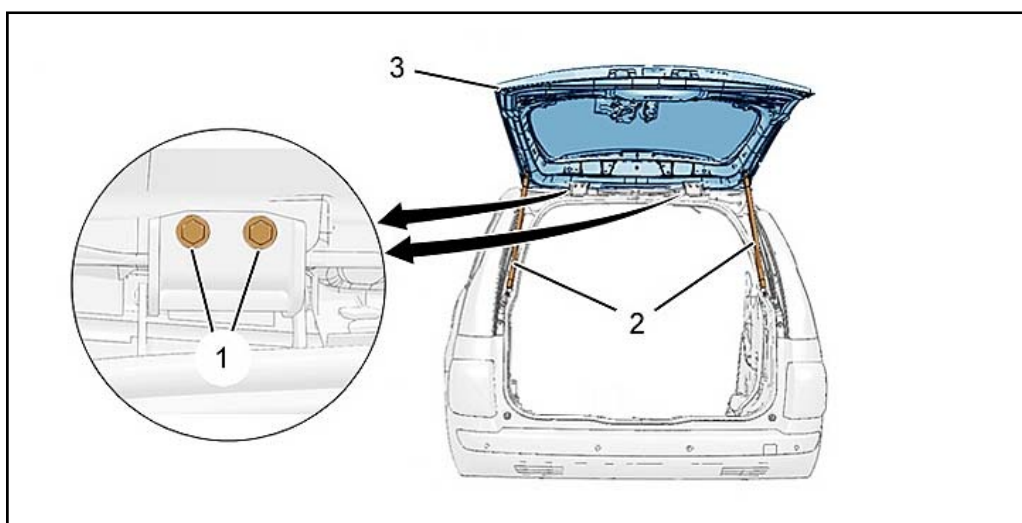
- Болты (1)
- Крышку багажника (3)

1.2. Крышка багажника с подвижным стеклом

Снимите подвижное стекло крышки багажника (см. соответствующую операцию) .

Частично разобрать крышку багажника (см. соответствующую операцию) .

Отвести в сторону жгут электропроводов (см. соответствующую операцию) .



Рисунок : C4BP1UWD

ПРИМЕЧАНИЕ : Для выполнения операции необходимо два человека .

Отсоединить стабилизаторы (4) .

Снимите :

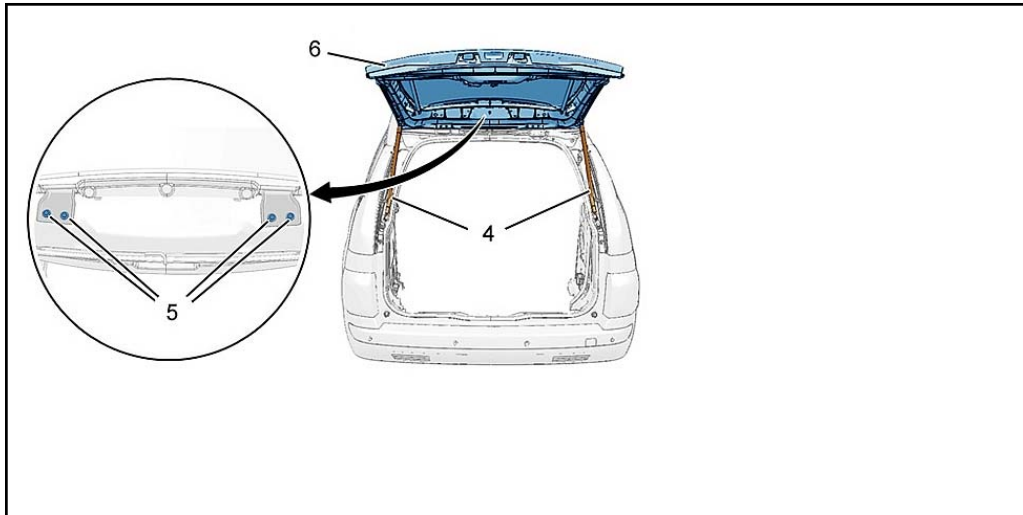
- Гайки (5)
- Крышку багажника (6)

2. Установка

Действуйте в последовательности, обратной снятию .

3. Регулировка



Рисунок : C4BP1UXD

3.1. Крышка багажника с неподвижным стеклом

Предварительно затянуть болты (1) .

Отрегулируйте зазоры и выравнивания С помощью болтов (1) и упоров крышки багажника (в "a", "b", "c" и "d") (см. соответствующую операцию) .

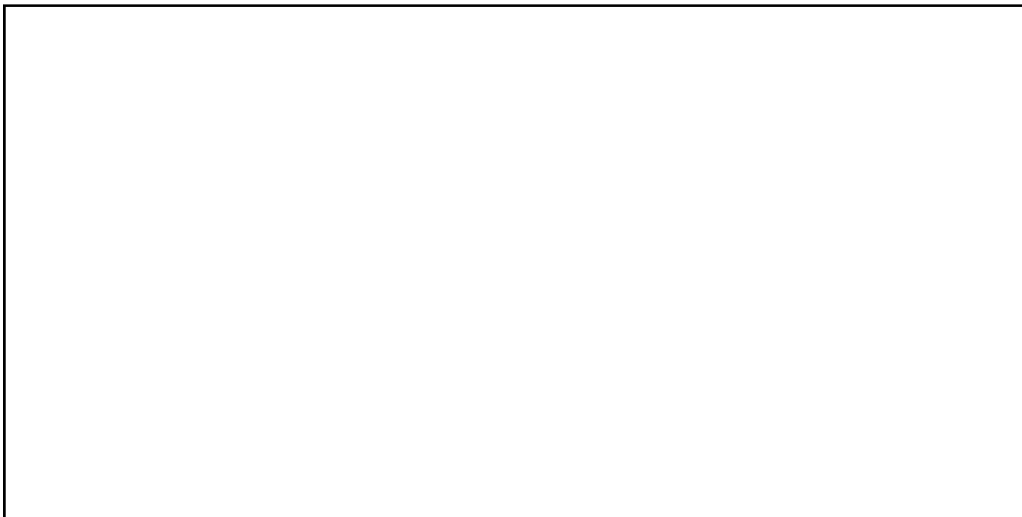
ПРИМЕЧАНИЕ : При необходимости, в дополнение к регулировке крышки багажника можно отрегулировать ее петли (см. соответствующую операцию) .

Откройте крышку багажника .
Затяните болты (1) моментом $1,2 \pm 0,2$ дН.м .
Проверьте функционирование различного оборудования .

3.2. Крышка багажника с подвижным стеклом

Произведите предварительную затяжку гаек (5) .
Отрегулируйте зазоры и выравнивания С помощью гаек (5) и упоров крышки багажника (в "а", "b", "с" и "d") (см. соответствующую операцию) .

ПРИМЕЧАНИЕ : При необходимости, в дополнение к регулировке крышки багажника можно отрегулировать ее петли (см. соответствующую операцию) .

Откройте крышку багажника .
Затянуть гайки (5) моментом $1,2 \pm 0,2$ Нм .
Проверить работу электрооборудования .