

**СНЯТИЕ - УСТАНОВКА НА МЕСТО : ПРИВОДНЫЕ ВАЛЫ***ML6C ИЛИ АКП AM6C ИЛИ АКПП AL4 ИЛИ МКП MC ИЛИ КОРОБКА ПЕРЕДАЧ BE4R***ОБЯЗАТЕЛЬНО** : Выполнять требования по обеспечению безопасности и соблюдению чистоты ⓘ .**1. Инструмент**

Рисунок : E5AP2Y3D

[1] Приспособление для фиксации ступицы (-).6310-Т.

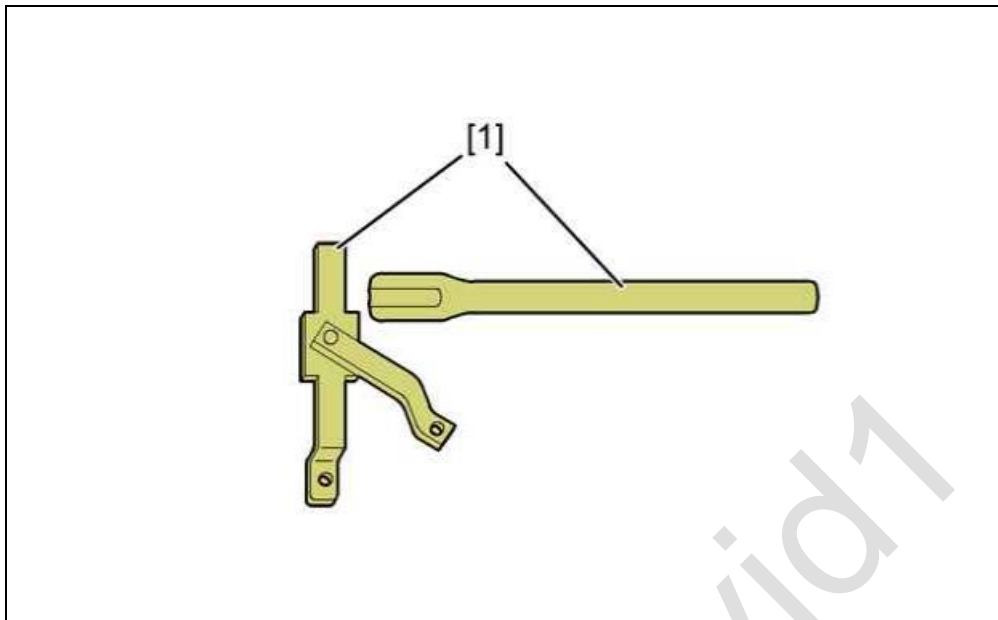

Рисунок : E5AP3C2D

[2] рычаг для разъединения шаровых опор поворотного кулака (-).9509-Т.

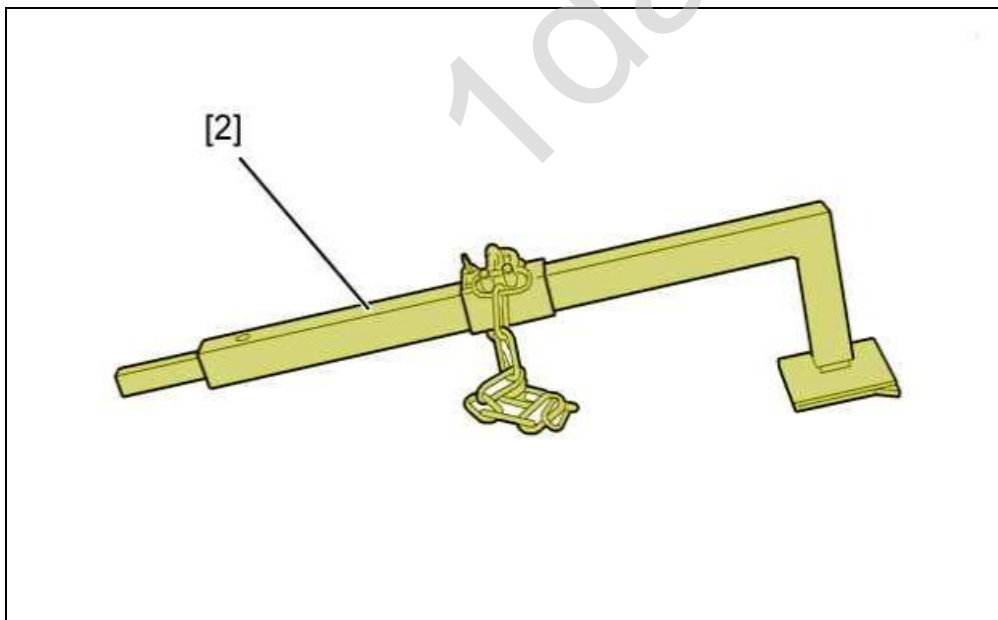

Рисунок : E5AP3F8D

[3] оправка для монтажа сальников на выходе из моста (с левой стороны) :

- Механическая коробка передач BE4 : (-).7114-T.W (инструментальный ящик 7116-T)
- Механическая коробка передач MCP : (-).0346-R (инструментальный ящик (-).0346)
- Механическая коробка передач ML6C : (-).0332.A

[4] оправка для монтажа сальников на выходе из моста (правая сторона) :

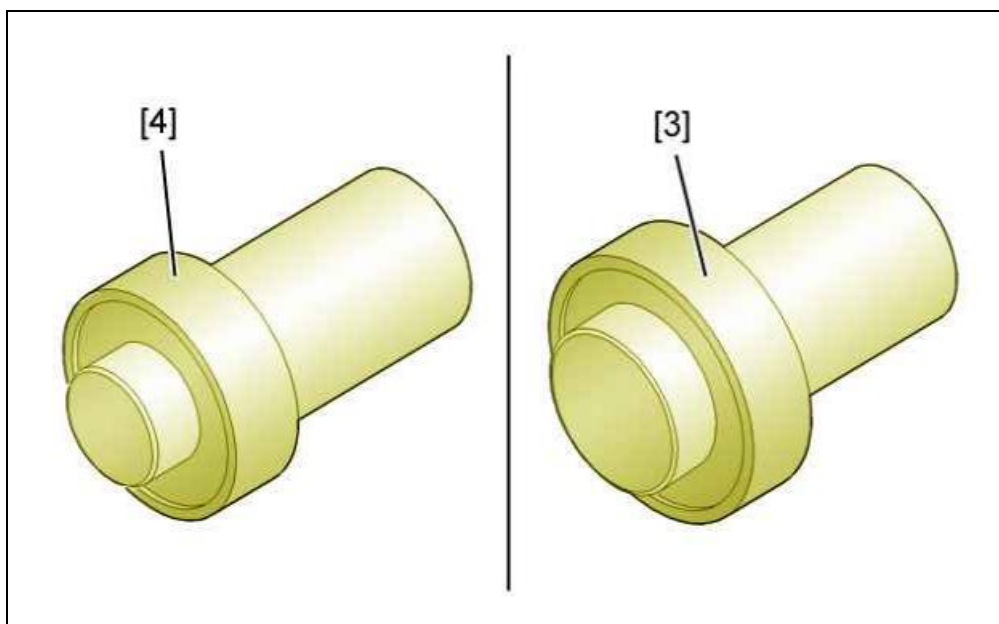
- Механическая коробка передач BE4 : (-).7114-T.X (инструментальный ящик 7116-T)
- Механическая коробка передач MCP : (-).0346-S (инструментальный ящик (-).0346)
- Механическая коробка передач ML6C : (-).0332.B

## 2. Снятие

Установите автомобиль на 2 стоечный подъемник.

Слейте масло из коробки передач.

Снимите передние колеса.



Рисунок : B3FP7QLD

Установить приспособление [1].

Снимите (с каждой стороны) :

- Шплинт (1)
- Деталь (2)
- Гайку приводного вала

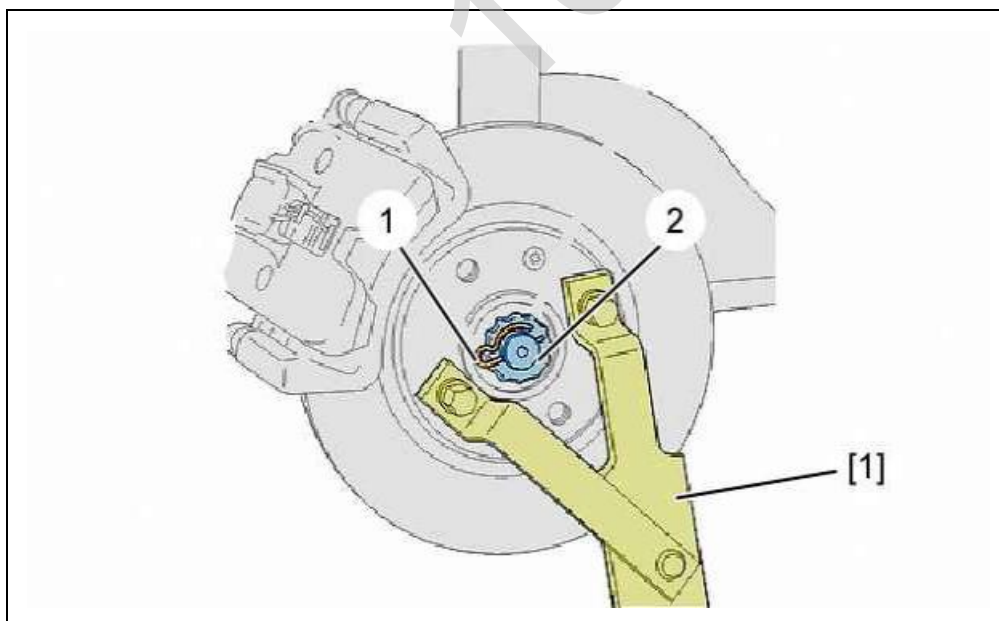
- Приспособление [1]

**ВНИМАНИЕ** : Запрещается нажимать на педаль тормоза для освобождения гайки приводного вала.



Рисунок : B2FP07DD

Снимите (с каждой стороны) :

- Гайку (3)
- Гайку (4)

Отсоедините (с каждой стороны) :

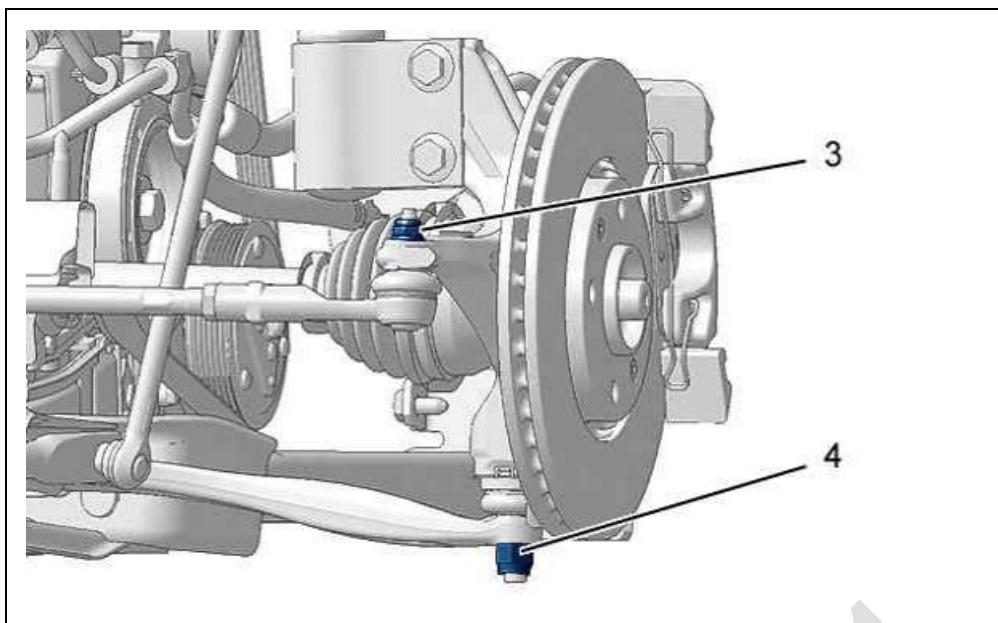
- Шаровую опору рулевой тяги
- Нижнюю шаровую опору поворотного кулака ; С помощью приспособления [2]

## 2.1. Правая сторона трансмиссии



Рисунок : B2FP07ED

Отверните 2 болта (5) подшипника правого приводного вала (Не снимая их).  
Отведите в сторону стопорное кольцо (6), как показано стрелкой в зоне "а".

## 2.2. Снятие (продолжение)

Сдвиньте в сторону наружной части несущий элемент.  
Освободите приводные валы ступицы.  
Снять приводные валы.

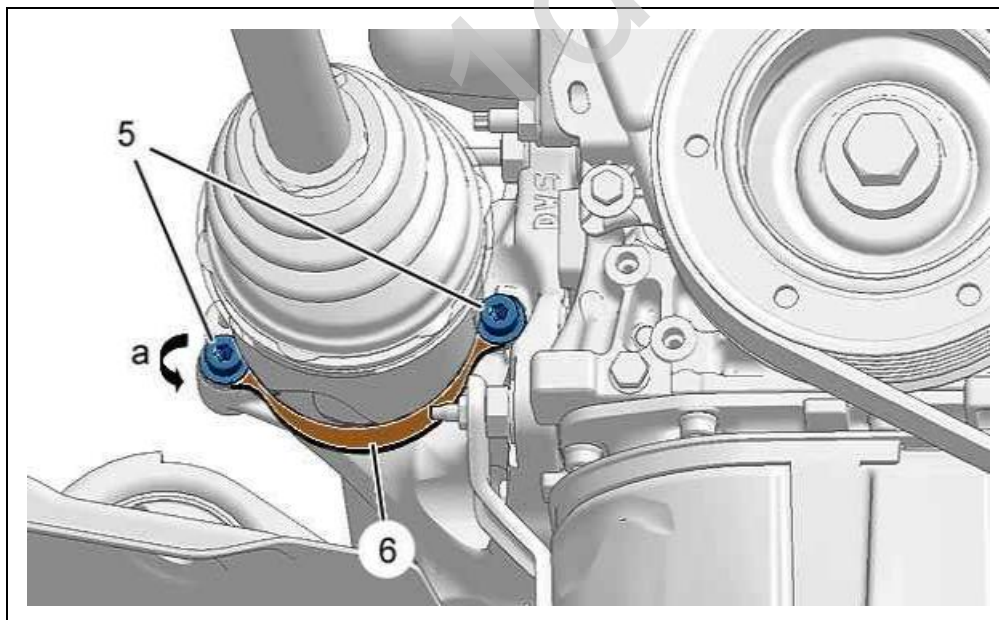
### 3. Установка на место

**ВНИМАНИЕ** : Соблюдать правильные моменты затяжки резьбовых соединений.

**ВНИМАНИЕ** : Последовательно замените гайки Nylstop.

Проверьте :

- Отсутствие люфта в соединениях приводного вала
- Состояние защитных кожухов приводных валов
- Состояние подшипника

Отремонтируйте приводные валы (при необходимости).

Заменяйте после каждого снятия уплотнители приводных валов ; При помощи приспособлений [3], [4].

Установить :

- Уплотнители приводных валов
- Приводной вал
- Стопорное кольцо (6)

Затянуть гайки (5).

Подсоединить (с каждой стороны) :

- Шаровую опору рулевой тяги
- Нижнюю шаровую опору поворотного кулака ; С помощью приспособления [2]

Затяните (с каждой стороны) :

- Гайку (3)
- Гайку (4)

Установить (с каждой стороны) :

- Гайку приводного вала
- Деталь (2)
- Шплинт (1)
- Колесо

Залить масло в коробку передач.

Опустите автомобиль на пол.

1 david 1