

ФУНКЦИЯ : ПИТАНИЕ ТОПЛИВОМ

1. Блок-схема



Рисунок : B1HP2B4D

- (1) Рампа питания бензиновых инжекторов.
- (2) (SCHRAEDER).
- (3) Блок дроссельной заслонки.
- (4) Топливный фильтр.
- (6) Регулятор давления топлива.
- (7) Замена топливного фильтра.
- (8) Трубка питания топливом.
- (9) Топливные форсунки.
- (10) впускной коллектор.
- (11) Электромагнитный клапан адсорбера .
- (12) Фильтр с активированным углем.
- (13) Трубопровод для рециркуляции паров бензина.
- (14) Топливный бак.

Особенности :

- Топливная рампа без регулятора давления бензина
- Топливная рампа без регулятора давления бензина
- Топливная рампа без возврата топлива

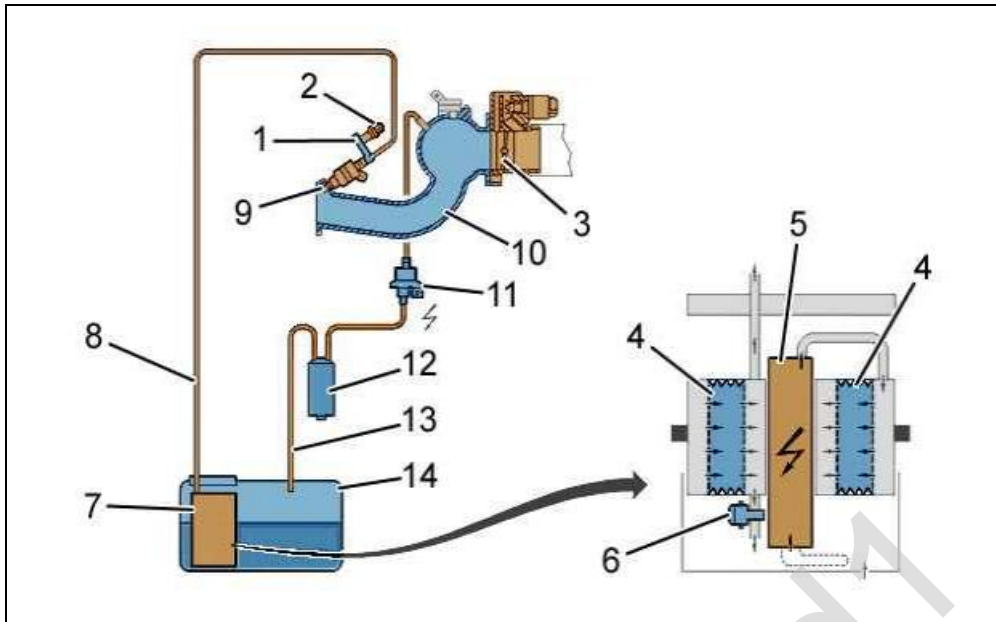
ВНИМАНИЕ : : После каждой работы, требующей разгерметизации топливного контура, выполните процедуру, называемую "pré-longue" (длительное предварительное управление) топливным насосом, чтобы создать давление в топливном контуре.

2. (SCHRAEDER)

ПРИМЕЧАНИЕ : Клапан SCHRAEDER.

Функции :

- Функции
- Проверка давления
- Контроль давления

3. Контроль расхода

Применение : Автомобиль с компьютером подушек безопасности, включенным в мультиплексную систему.

Автомобили, оснащенные компьютером системы подушек безопасности с мультиплексной связью.

Запуск двигателя :

- Выключить зажигание

- Включите питание «+ от замка зажигания»

4. Топливоподкачивающий насос (низкого давления)

4.1. Назначение

Топливоподкачивающий насос подает топливо в топливную рампу .

Обратный клапан, встроенный в топливный насос в контур заполнения, поддерживает остаточное давление в контуре питания двигателя.

4.2. Описание

Описание.

Топливный насос получает питание 12 Вольт.

Топливный насос управляется по сигналам компьютера системы впрыска топлива с помощью одного из следующих элементов :

- Топливный насос управляется компьютером системы впрыска топлива с помощью следующих элементов
- Дубль-реле впрыска топлива

5. Топливный фильтр

Топливный фильтр.

Особенности :

- Топливный фильтр не подлежит демонтажу с модуля датчик контроля уровня топлива/ топливный насос : 8 - 10 микрон
- Периодичность замены : Периодичность замены

6. Регулятор давления бензина

Топливная рампа без регулятора давления бензина.

Давления бензина в топливной рампе регулируется с помощью регулятора давления бензина.



Рисунок : В1НР2В5D

(6) Регулятор давления топлива.

7. Топливные форсунки (1331, 1332, 1333, 1334)

7.1. Назначение

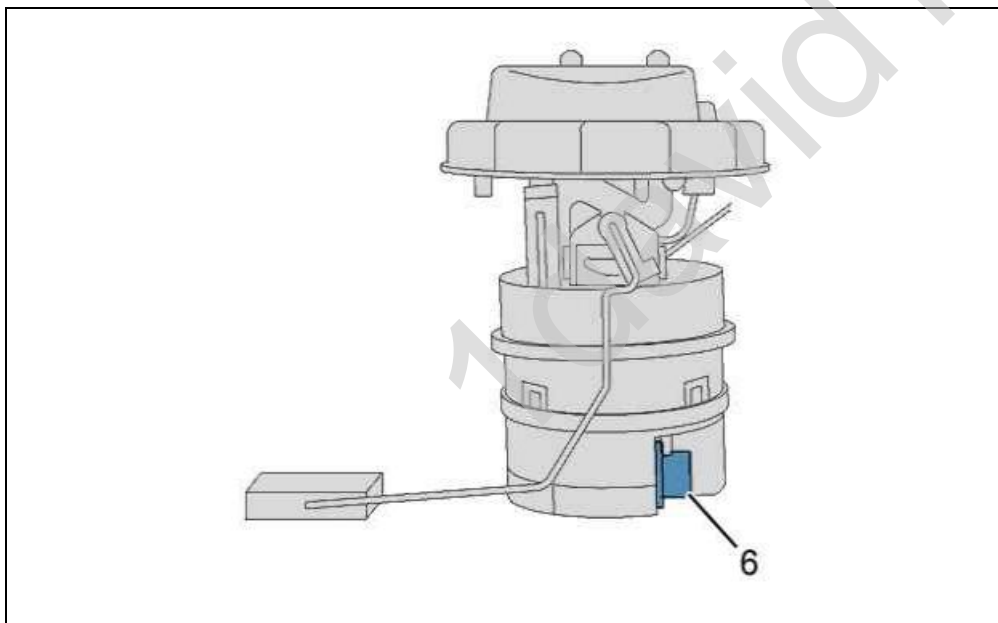
Инжекторы позволяют дозировать количество топлива.

7.2. Работа

Функционирование инжекторов для впрыска бензина при каждом электрическом импульсе :

- Функционирование
- Игла инжектора поднимается со своего седла

Инжекторы для впрыска бензина управляются отдельно в том же порядке, что и порядок работы цилиндров (1 - 3 - 4 - 2), перед фазой впуска Топливо распыливается под давлением на входе в седло клапана.

7.3. Особенности электрооборудования

Команда : Датчик режима работы двигателя.

Характеристики :

- Напряжение питания : 12 Вольт
- Сопротивление : Прибл. 12 ом

1david1