

СНЯТИЕ – УСТАНОВКА : РАСПРЕДЕЛИТЕЛЬНЫЕ ВАЛЫ

ОБЯЗАТЕЛЬНО : Соблюдайте требования обеспечения безопасности.

1. Рекомендуемые приспособления и инструмент

Рисунок : E5AP3DQD

[1] Калибровочный штифт шкива распределительного вала (-).0194-B.

2. Снятие

ОБЯЗАТЕЛЬНО : Соблюдайте требования обеспечения безопасности и чистоты, специфичные для дизельных двигателей с топливной системой высокого давления (HDI).

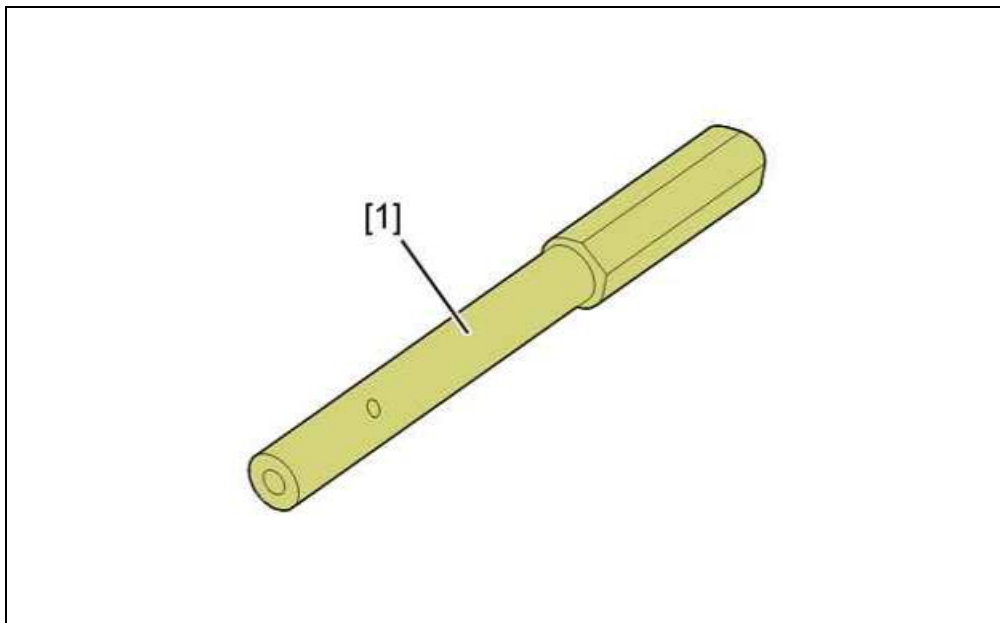
ВНИМАНИЕ : После выключения зажигания: подождите 15 минут, прежде чем отсоединять аккумуляторную батарею, чтобы гарантировать запоминание результатов "обучения" различных компьютеров.

Отсоедините аккумуляторную батарею.

Снимите :

- Привод заслонки
- Крышку головки блока цилиндров ⓘ

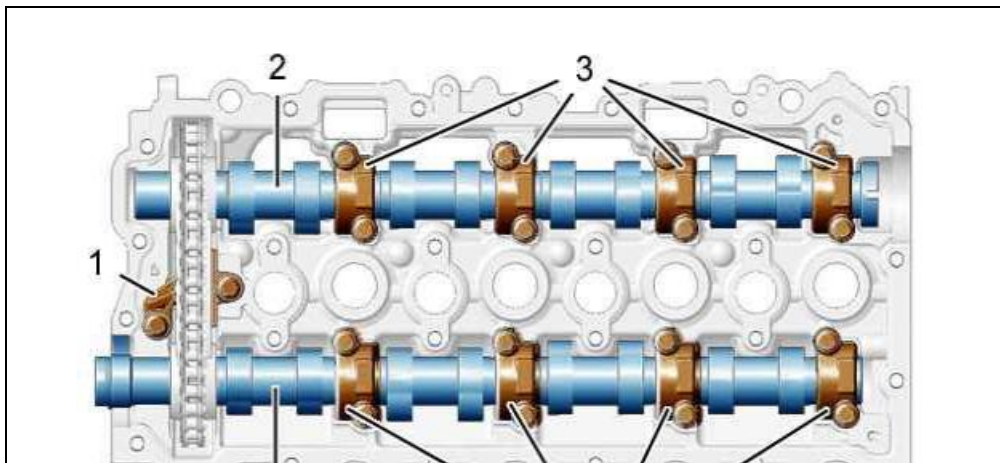



Рисунок : B1DP23KD

ВНИМАНИЕ : Пометьте расположение крышек опор распредвала (3).

ПРИМЕЧАНИЕ : Последовательно отверните винты крышек опор распредвала.

Снимите :

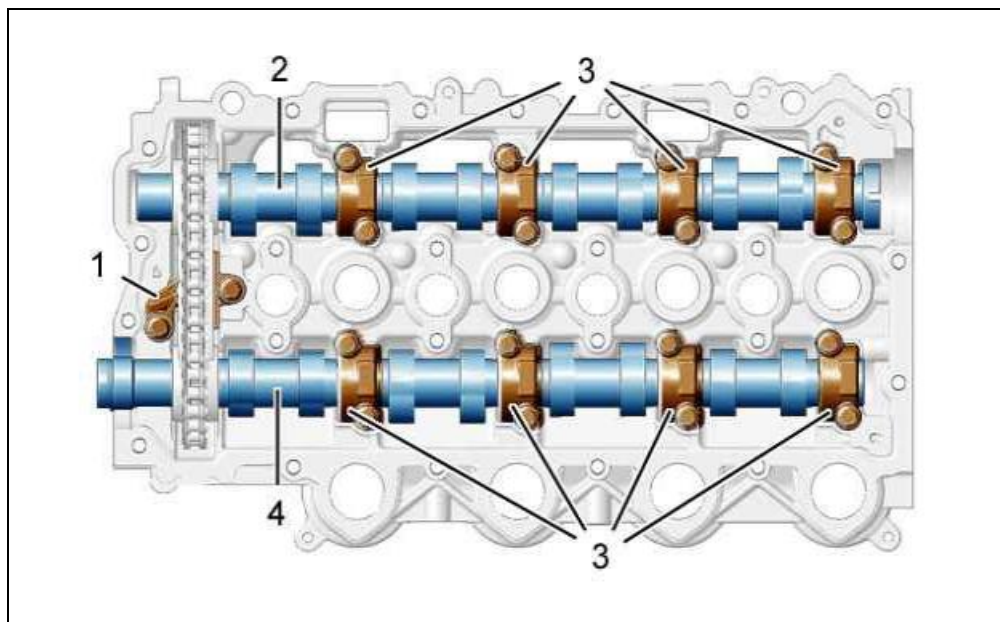
- Крышки опор распредвала (3)
- Натяжитель цепи привода ГРМ (1)
- Распределительные валы (2) и (4)

3. Установка



Рисунок : B1EP1W3D

Установите цепь (5) на звездочки распредвалов (2) и (4).

Совместите маркированные черным цветом звенья цепи " b " и " c " с маркированными зубьями " a " и " d " звездочек привода распределительных валов (2) и (4).

Смажьте крышки опор распредвалов (3) (с помощью моторного масла).

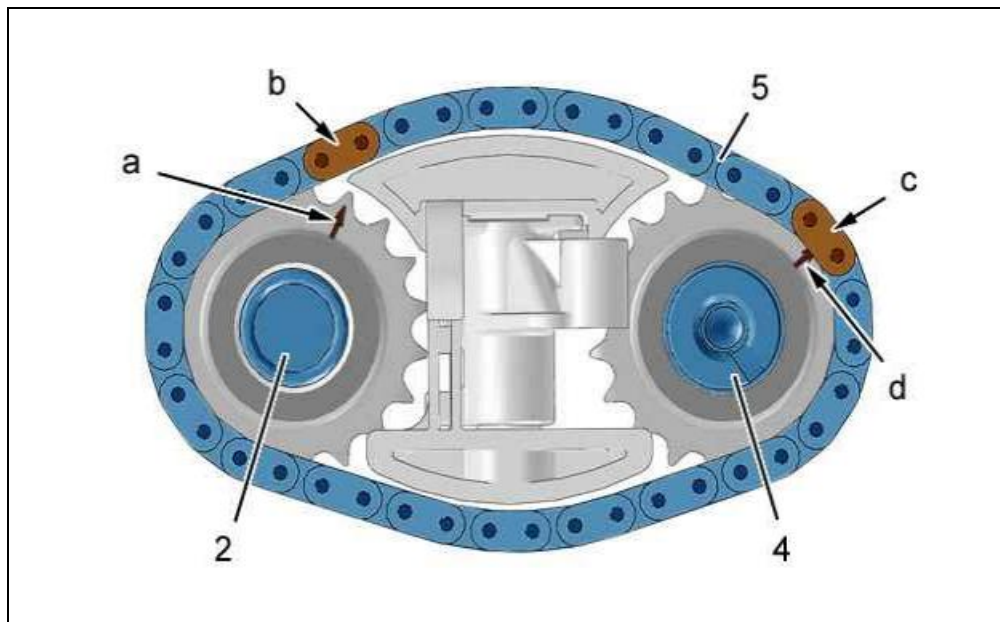
Установите :

- Цепь (5) вместе с натяжителем цепи (1) и распредвалами (2) и (4)
- Крышки опор распредвала (3)

- Крышки опор распредвала (3)

ВНИМАНИЕ : В случае замены натяжителя цепи снять его блокирующую чеку.

ВНИМАНИЕ : Убедитесь, что маркированные черным цветом звенья цепи " b " и " c " находятся напротив зубьев, маркированных " a " и " d ", звездочек привода распределительных валов ; В противном случае начните сначала операцию по установке распределительных валов.



Рисунок : B1DP23LD

ВНИМАНИЕ : Закрутить и затем последовательно затянуть в указанном порядке винты крепления (от 1 до 16).

Затяните :

- Винты крышек подшипников распределительных валов с моментом $1 \pm 0,1$ даНм
- Винты крепления натяжителя цепи ГРМ с моментом $1 \pm 0,1$ даНм

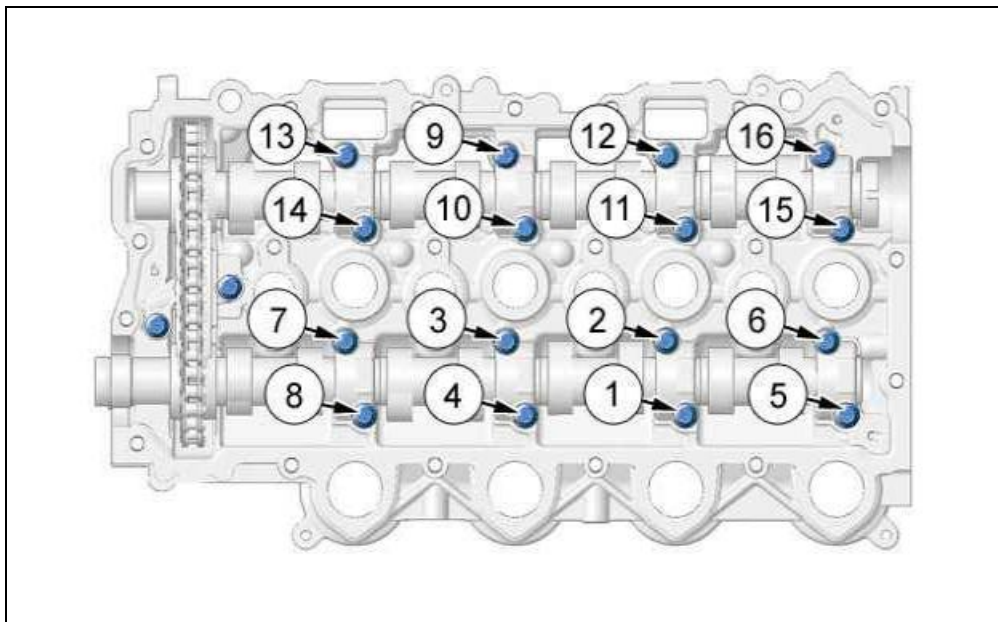
3.1. Проверка правильности установки цепи привода распределительных валов



Рисунок : B1EP1W4D

ВНИМАНИЕ : Паз звездочки распределительного вала должен располагаться напротив калибровочного отверстия на крышках подшипников распределительных валов.

ВНИМАНИЕ : Паз звёздочки распределительного вала должен располагаться напротив калибровочного отверстия на крышках подшипников распределительных валов.

Установите :

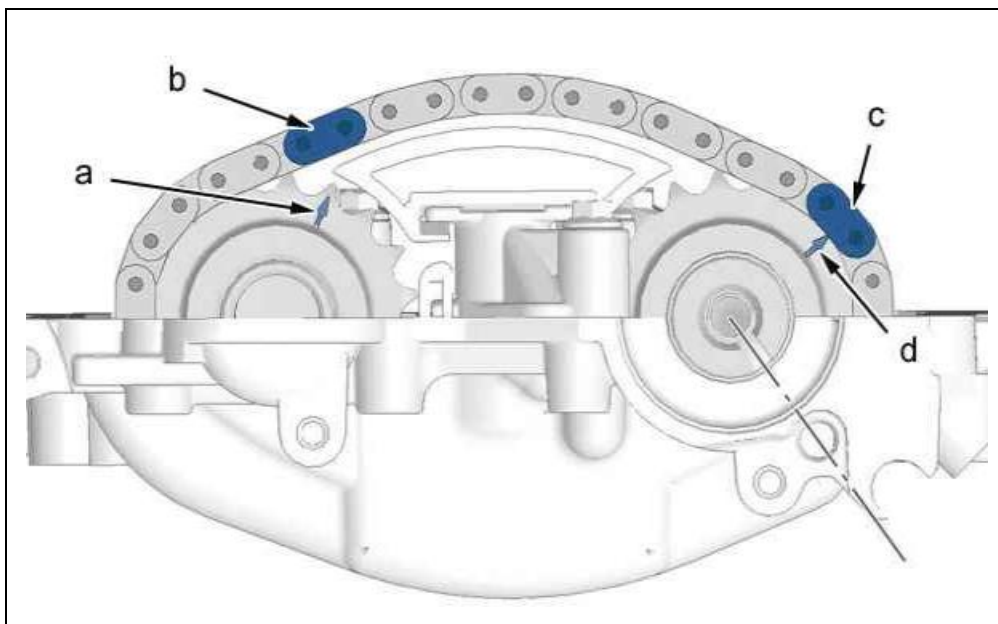
- Шкив распредвала
- Болт шкива распределительного вала

Закрепите в контрольной точке шкив распределительного вала с помощью приспособления [1].

Снимите приспособление [1].

Выполните 40 оборотов распредвалов.

Закрепите в контрольной точке шкив распределительного вала с помощью приспособления [1].

Убедитесь, что маркированные черным цветом звенья цепи " b " и " c " находятся напротив зубьев, маркированных " a " и " d ", звездочек приводраспределительных валов ; В противном случае начните сначала операцию по установке распределительных валов.

Снимите :

- Приспособление [1]
- Болт шкива распределительного вала
- Шкив распредвала

3.2. Дополнительные операции

Установить крышку головки блока цилиндров  .

Подсоедините обратно аккумуляторную батарею.

ВНИМАНИЕ : Выполнить операции, которые необходимо произвести после подключения аккумуляторной батареи  .