

23 октября 2011 г.  
22:19

СНЯТИЕ – УСТАНОВКА : РЕМЕНЬ ГРМ :

1. Рекомендуемые приспособления и инструмент



Рисунок : E5XP03NC

[1] калибр для регулировки маховика двигателя 4507-Т.А .

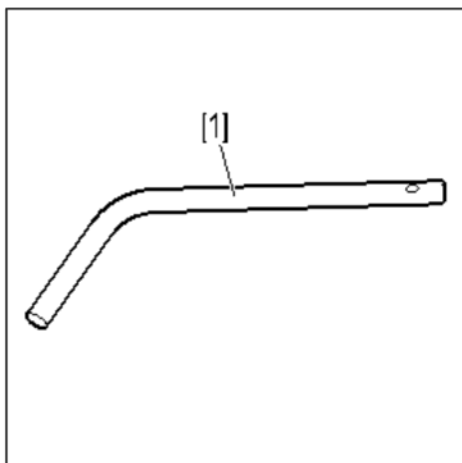

Рисунок : E5XP131C

[2] калибровочной штифт шкива распределительного вала 4507-Т.В .

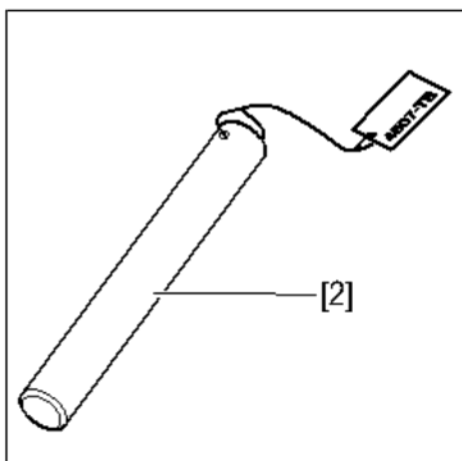

Рисунок : E5XP07JC

/ 3 / съемник для пластмассовых фиксаторов 7504-Т .

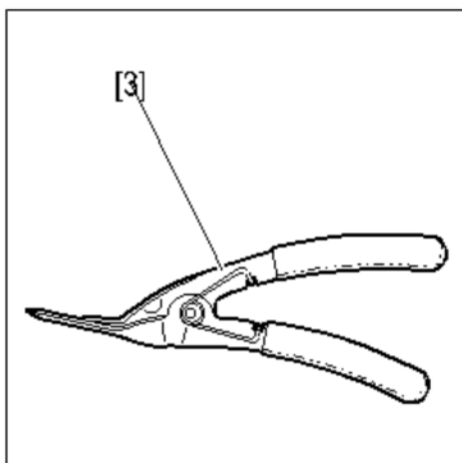

Рисунок : E5XP01XC

[4] прибор для измерения натяжения приводного ремня с цифровой индикацией (SEEM) 4122-Т .

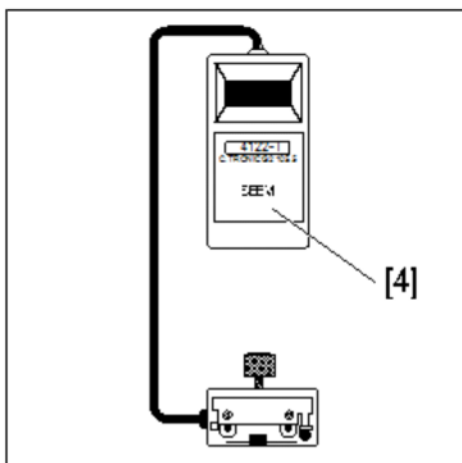

Рисунок : E5AP081C

[5] панель фиксации коромысел 4533-T.Z .

## 2. Предварительные операции

Поднять и закрепить автомобиль так, чтобы передние колеса не касались пола .

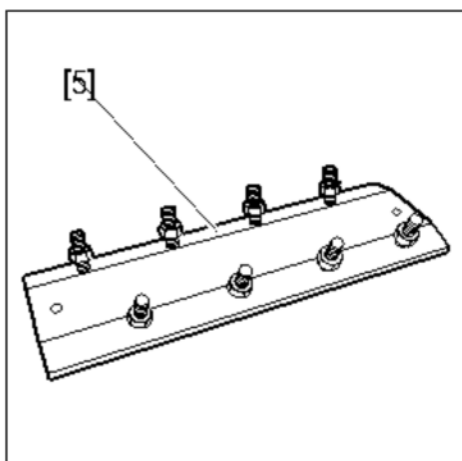
Снимите :

- Переднее правое колесо
- Правый передний грязезащитный щиток , С помощью приспособления [3]
- Ремень привода агрегатов (см. соответствующую операцию)
- Шкив коленчатого вала
- Картеры газораспределительного механизма

## 3. Снятие



Рисунок : B1EP067C

**ПРИМЕЧАНИЕ :** Снять свечи зажигания для облегчения проворачивания коленчатого вала .

Turn the engine using the crankshaft pulley bolt (1) .

Peg the camshaft gear wheel using the rod [2] .

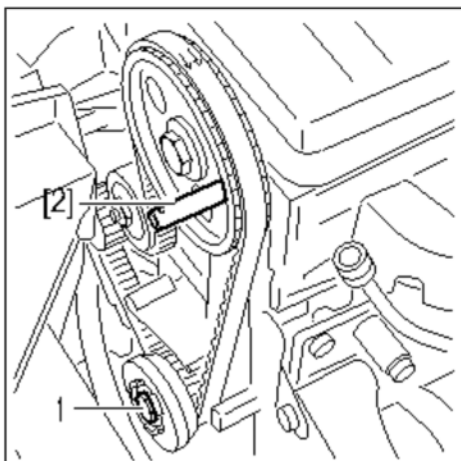

Рисунок : B1EP07GC

Зафиксировать маховик двигателя при помощи калибровочного штифта [1] .

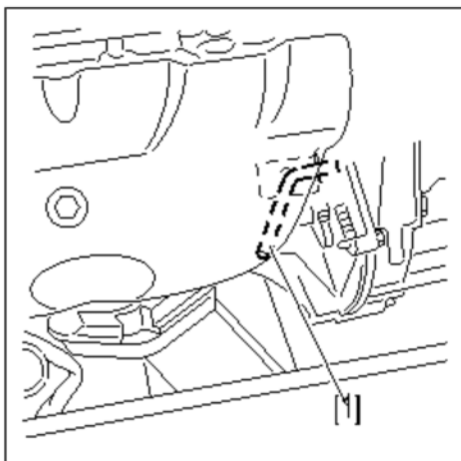

Рисунок : B1EP068C

Открутите гайку (2) .

Полностью ослабить натяжение ремня, воздействуя на натяжной ролик (3) .

Снять ремень газораспределительного механизма .

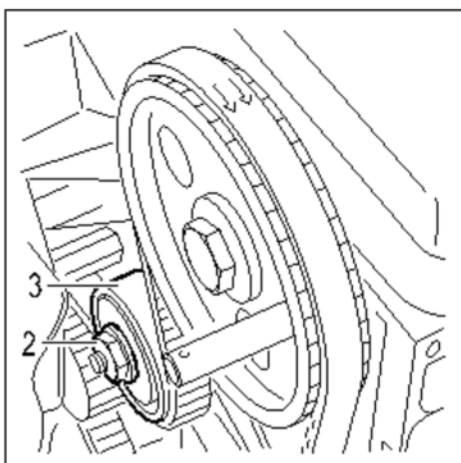
**ОБЯЗАТЕЛЬНО** : Убедитесь, что натяжной ролик свободно поворачивается (отсутствие заеданий) .

#### 4. Установка

**ПРИМЕЧАНИЕ** : Check that the setting rods [1] [2] are in place .



Рисунок : B1EP069C

**ВНИМАНИЕ** : Соблюдать направление установки приводного ремня : The arrows "a" show the direction rotation of the crankshaft .

Установить ремень газораспределительного механизма .

Установите ремень привода ГРМ, хорошо натянув ветвь "b", в следующем порядке :

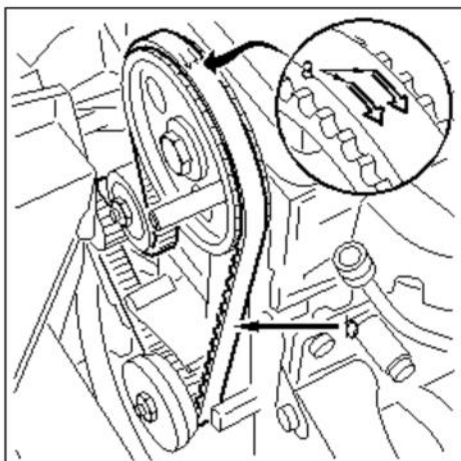
- Шестерня коленчатого вала
- Шкив распределительного вала
- Шкив водяного насоса
- Натяжной ролик

Bring the roller tensioner into contact with the timing cambelt .

Затяните гайку (2) .

#### 4.1. Предварительное натяжение приводного ремня газораспределительного механизма



Рисунок : B1EP06AC

Place the tool [4] on the tensioned strip of belt " b " .

Открутите гайку (2) .

Rotate the roller tensioner (3) counterclockwise using a drive square until 44 SEEM units are displayed .

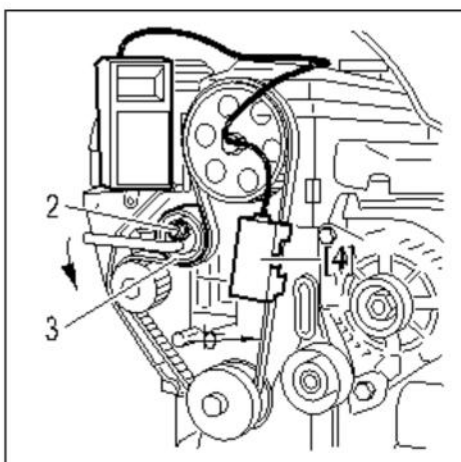
Затянуть гайку (2) моментом 2,2 м.дН .

Снимите приспособления [1] ; [2] и [4] .

Выполните 4 оборотов коленвала в направлении нормального вращения .

**ОБЯЗАТЕЛЬНО : Не допускать поворота коленчатого вала в обратном направлении .**

Обеспечить правильную регулировку механизма газораспределения установкой фиксаторов [1] и [2] .

Remove the cylinder head cover .

Установить приспособление [5] (соблюдайте направление установки по отношению к ГРМ) .

#### 4.2. Регулировка натяжения ремня ГРМ

Place instrument [4] on the tensioned run of the belt .

Открутите гайку (2) .

Slacken the belt very slighthy .

Натяжение ремня привода ГРМ : Величина натяжения ремня должна составлять от 29 до 33 единиц SEEM .

Затянуть гайку (2) моментом 2,2 м.дН .

Снимите приспособления [1] ; [2] ; [4] и [5] .

#### 5. Проверка натяжения ремня

Выполните 2 оборотов коленвала в направлении нормального вращения .

Check that the pegs can still be engaged in the following components :

- Маховик
- Распредвал

**ОБЯЗАТЕЛЬНО : Repeat the belt tensioning procedure if the pegs cannot be refitted .**

#### 6. Дополнительные операции

Установите на место свечи зажигания .

Установите :

- Крышку головки цилиндров
- Картеры газораспределительного механизма
- Переднее правое колесо
- Правый передний грязезащитный щиток
- Шкив коленчатого вала
- Ремень привода агрегатов (см. соответствующую операцию)

Установить автомобиль на колеса .