

УСТАНОВКА **СНЯТИЕ** ТИВНЫЙ ФИЛЬТР

удайте требования обеспечения безопасности  .

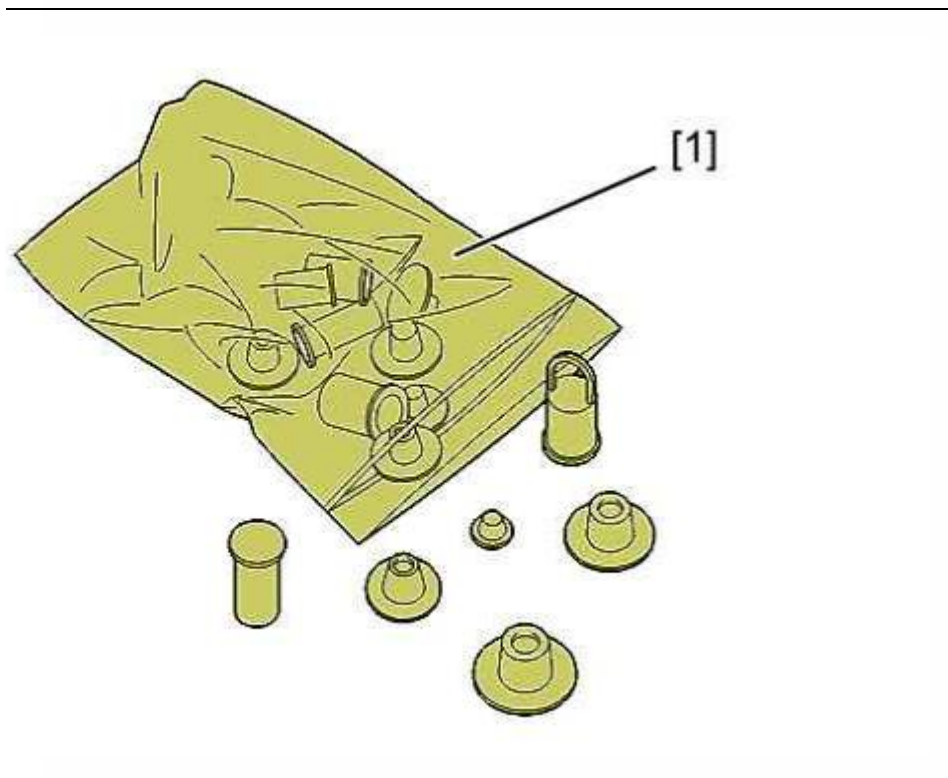

.0194-T.



Рисунок : E5AP2X8D

[2] Обезжириватель SODIMAC.

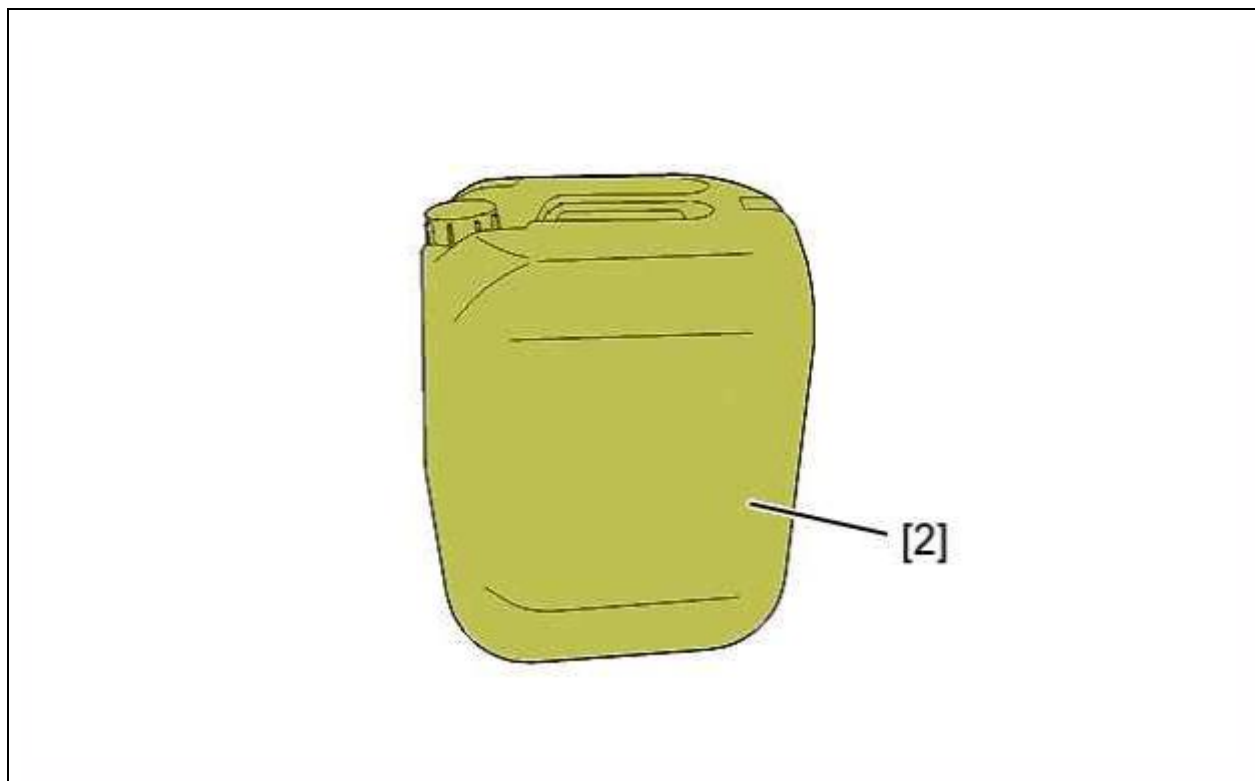

Рисунок : E5AP2X9D

[3] Кисть.

[4] Бак для очистки.

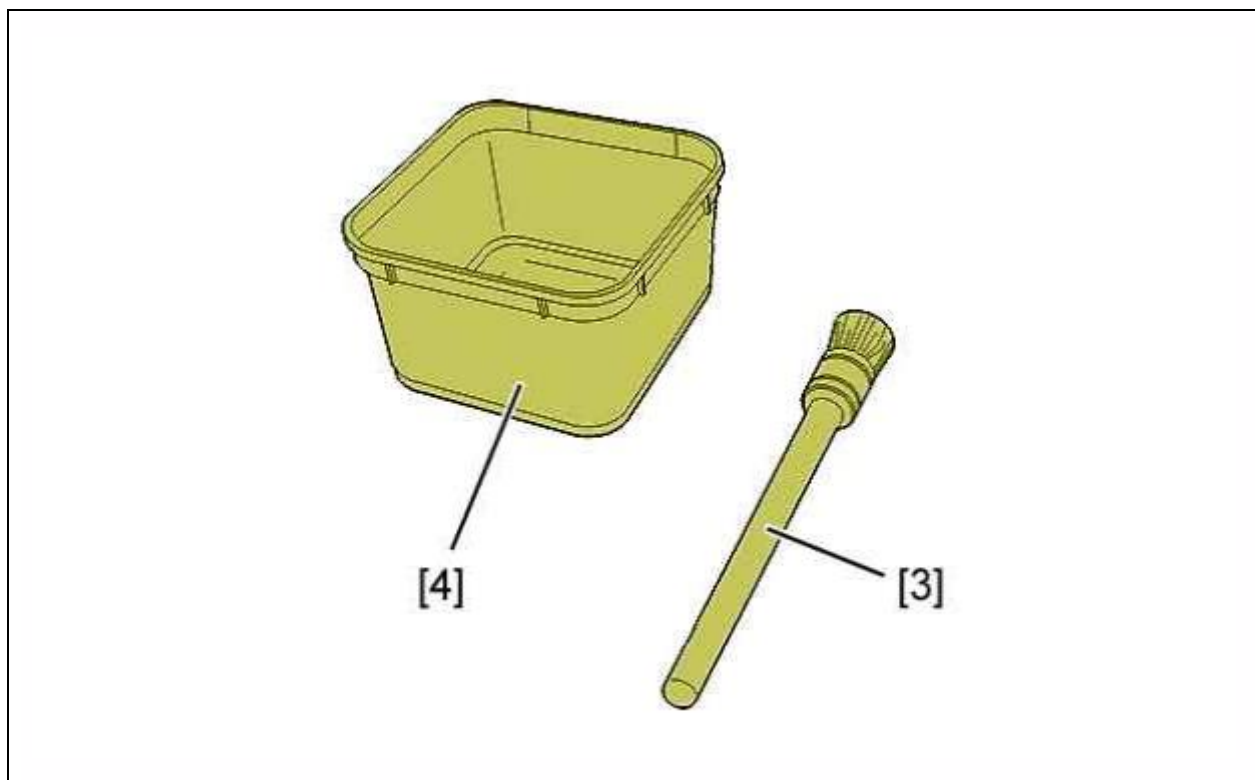

Рисунок : E5AP3AFD

[5] соединительные шланги для очистки топливного фильтра (-).1604-F.



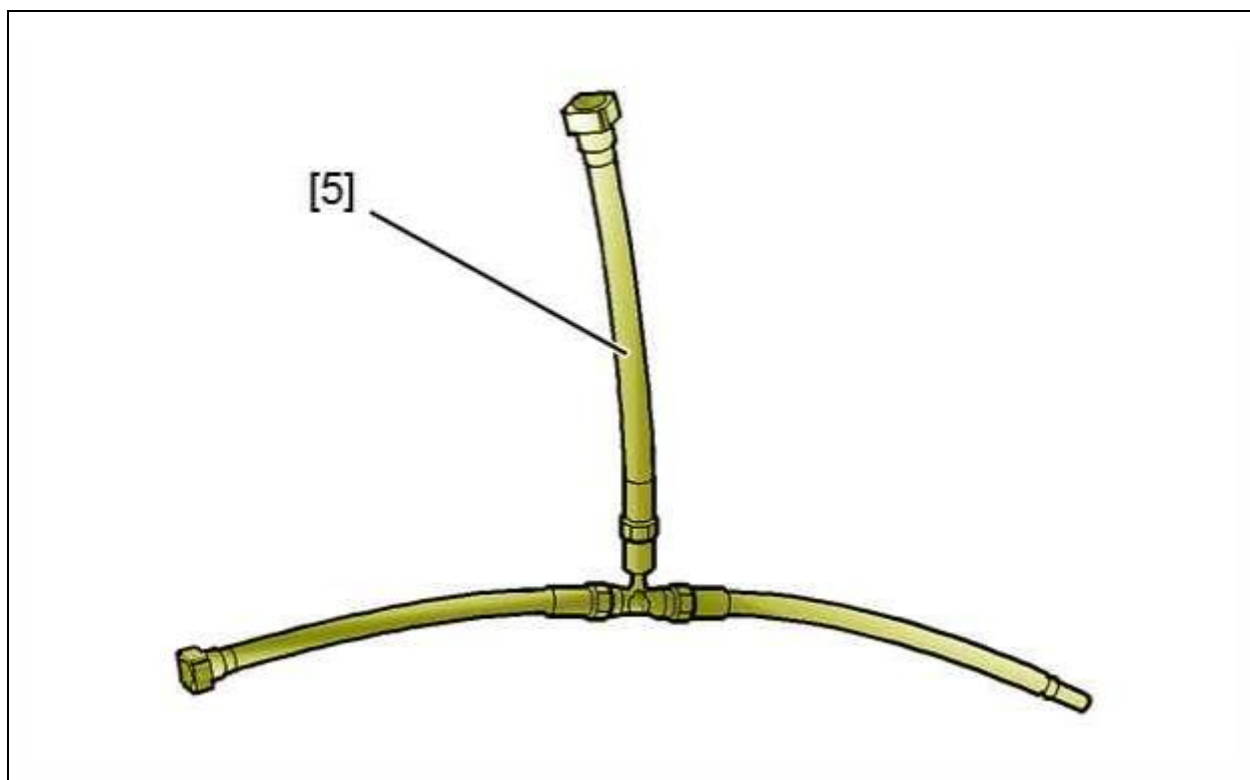

Рисунок : E5AP3AGD

[6] заглушки для быстроразъемных соединений (-).1520.

2. Снятие

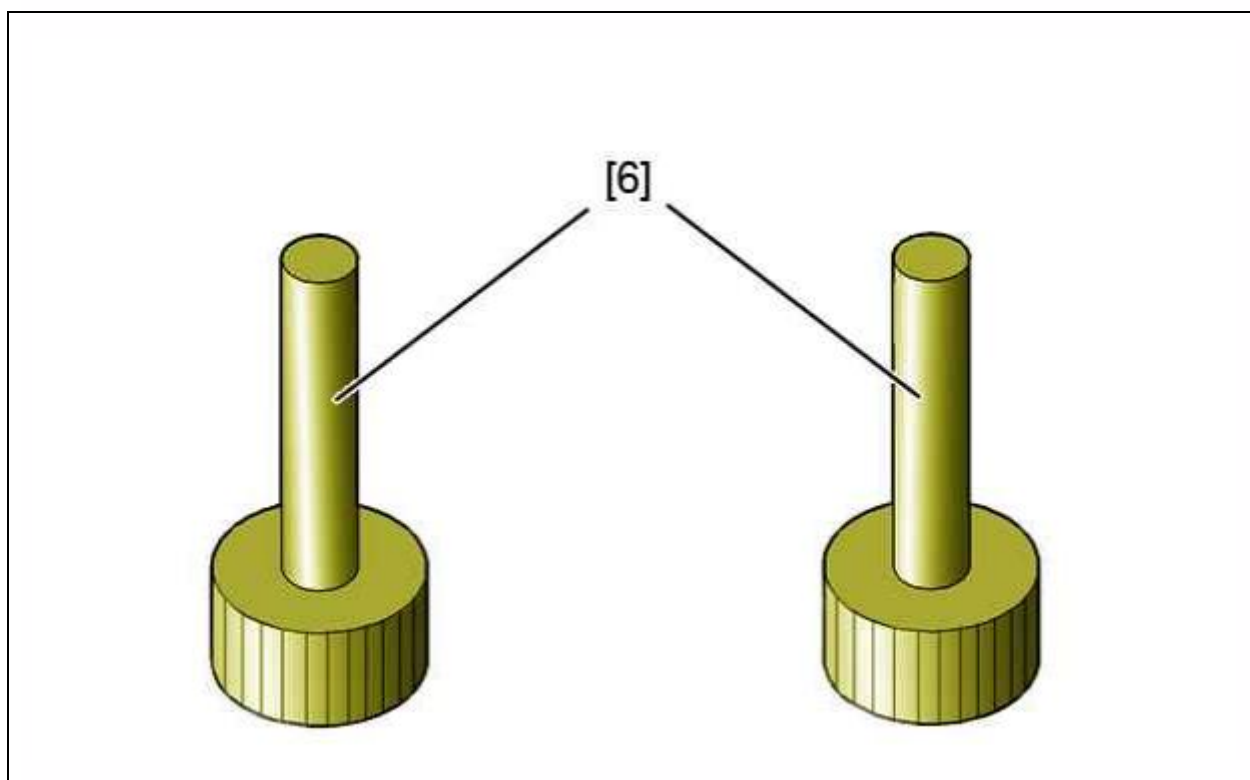
ОБЯЗАТЕЛЬНО : Соблюдайте требования обеспечения безопасности и чистоты, специфичные для дизельных двигателей с топливной системой высокого давления (HDI)  .

Отсоедините аккумуляторную батарею.

Снимите декоративную крышку двигателя.



Рисунок : B1HP2MXD

Снять и сдвинуть бачок для тормозной жидкости (1).

Снимите :

- Соединительный элемент воздухозаборника (2)
- Соединительный элемент воздухозаборника (3)

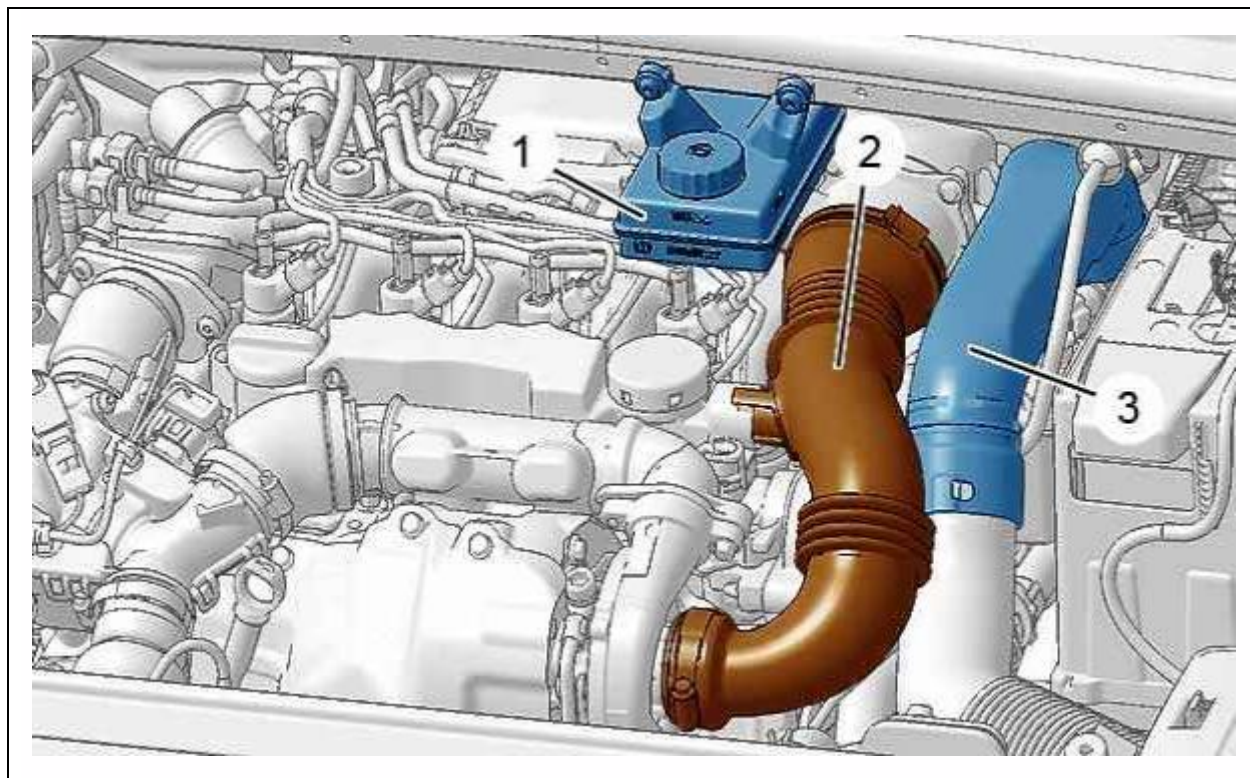

Рисунок : B1HP2MYD

Открепите и отодвиньте ручной подкачивающий топливный насос (4).

Отсоедините разъем (в зоне " а ").

Поднимите и отодвиньте блок воздухоочистителя (5).

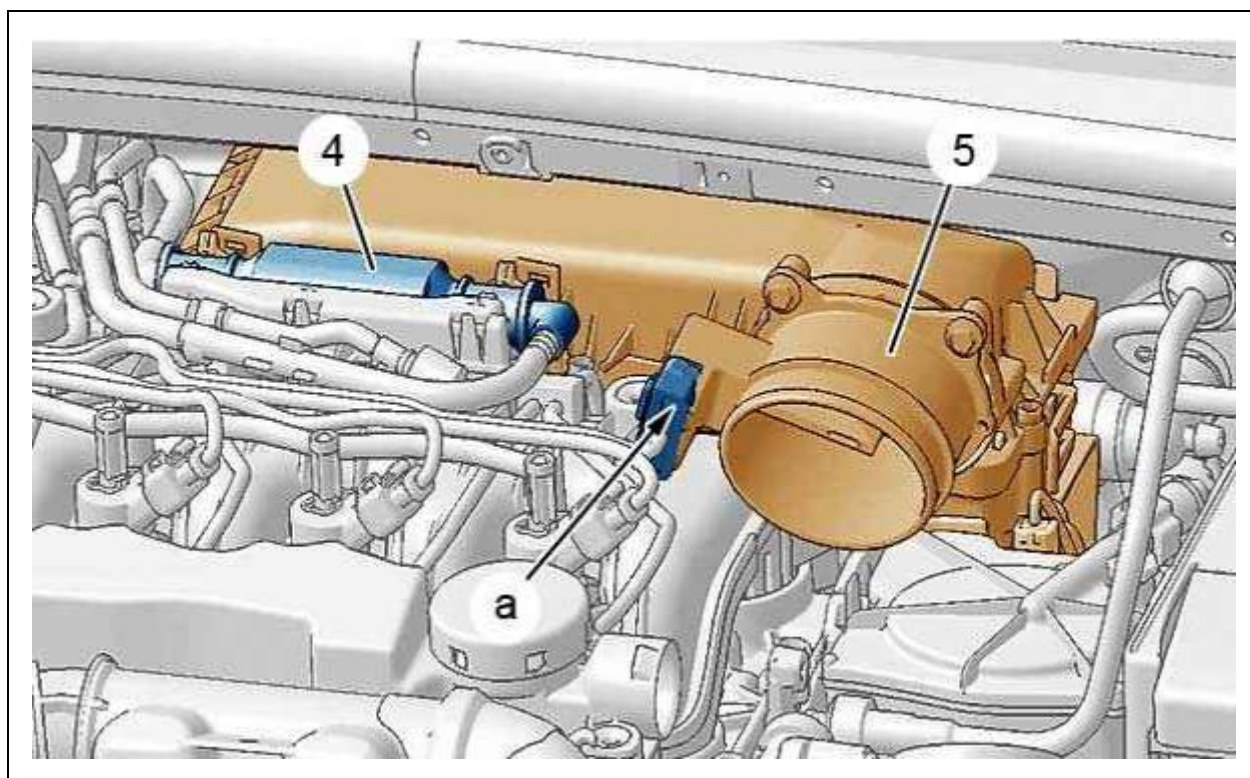

Рисунок : B1HG0AGD

Отсоедините разъем (в зоне " с ").

Очистите соединения (6), (7) ; С помощью приспособлений [2], [3].

Отсоединить штуцеры (6), (7).

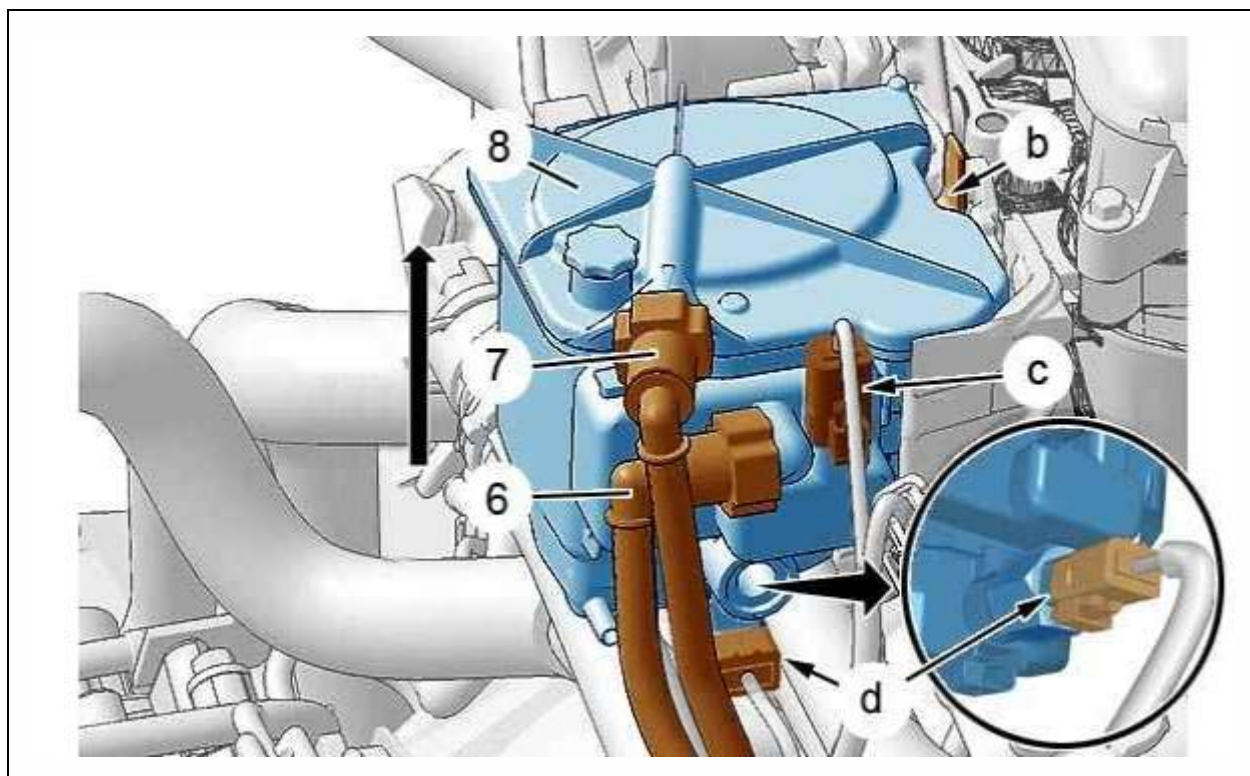
ВНИМАНИЕ : При отсоединении штуцеров закупорьте отверстия ; С помощью приспособления [1]. Закрывать заглушкой трубки на топливном фильтре ; С помощью приспособления [1].

Открепите и приподнимите топливный фильтр (в зоне " b ").

Отсоедините разъем (в зоне " d ") (В зависимости от комплектации).

Отсоедините сливной топливопровод ; Заглушить с помощью приспособления [1].

Снимите топливный фильтр (8) (как показано стрелкой).



Рисунок : В1НP2N0D

Установите : Приспособления [1].

Вставить отвертку в ("e").

Снимите :

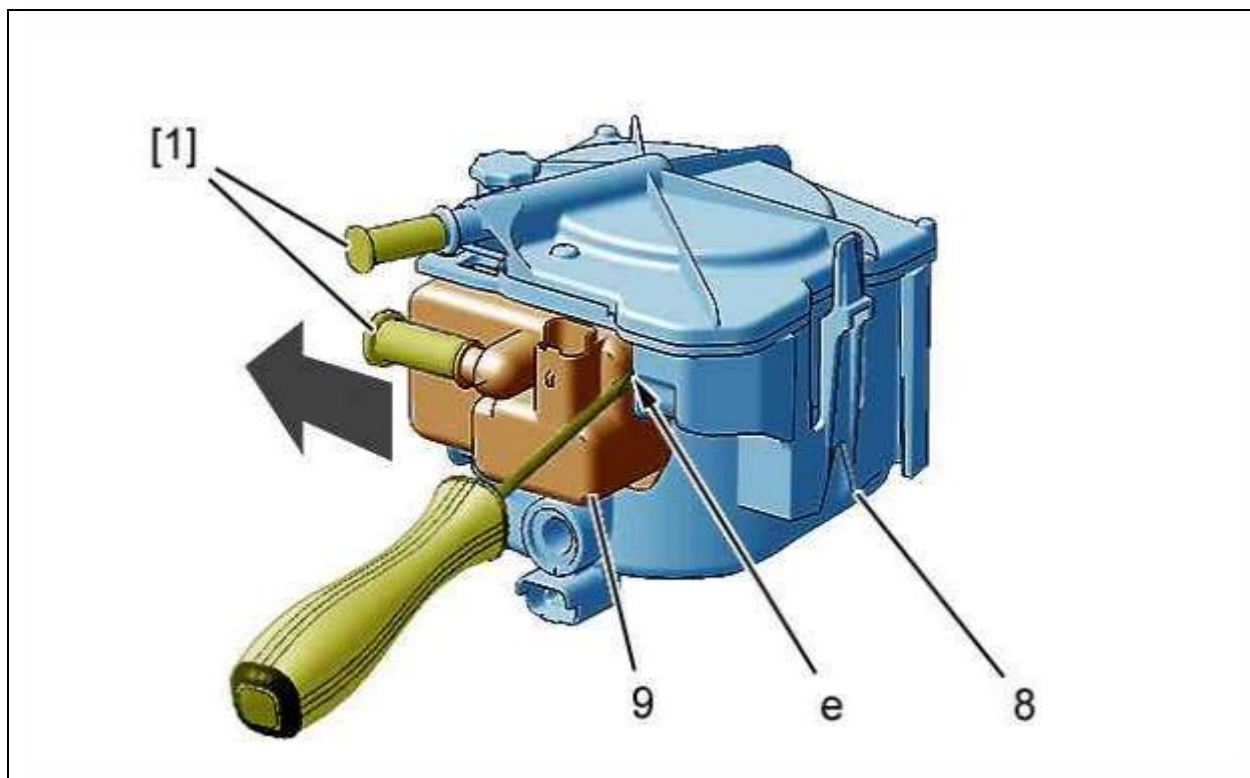
- Подогреватель топлива (9) (как показано стрелкой)
- Датчик присутствия воды (В зависимости от комплектации)

ВНИМАНИЕ : Открывайте упаковку топливного фильтра непосредственно перед его установкой.

ПРИМЕЧАНИЕ : Топливный фильтр не подлежит разборке. Заменяйте топливный фильтр в сборе.

3. Установка

ВНИМАНИЕ : При установке все снятые уплотнители должны быть заменены на новые уплотнители.



Рисунок : B1HG0AND

Установите на новый фильтр (8) :

- Подогреватель топлива (9)
- Датчик присутствия воды (10)(В зависимости от комплектации)

ПРИМЕЧАНИЕ : Затяжка датчика наличия воды позволяет проделать отверстие в мембране нового топливного фильтра.

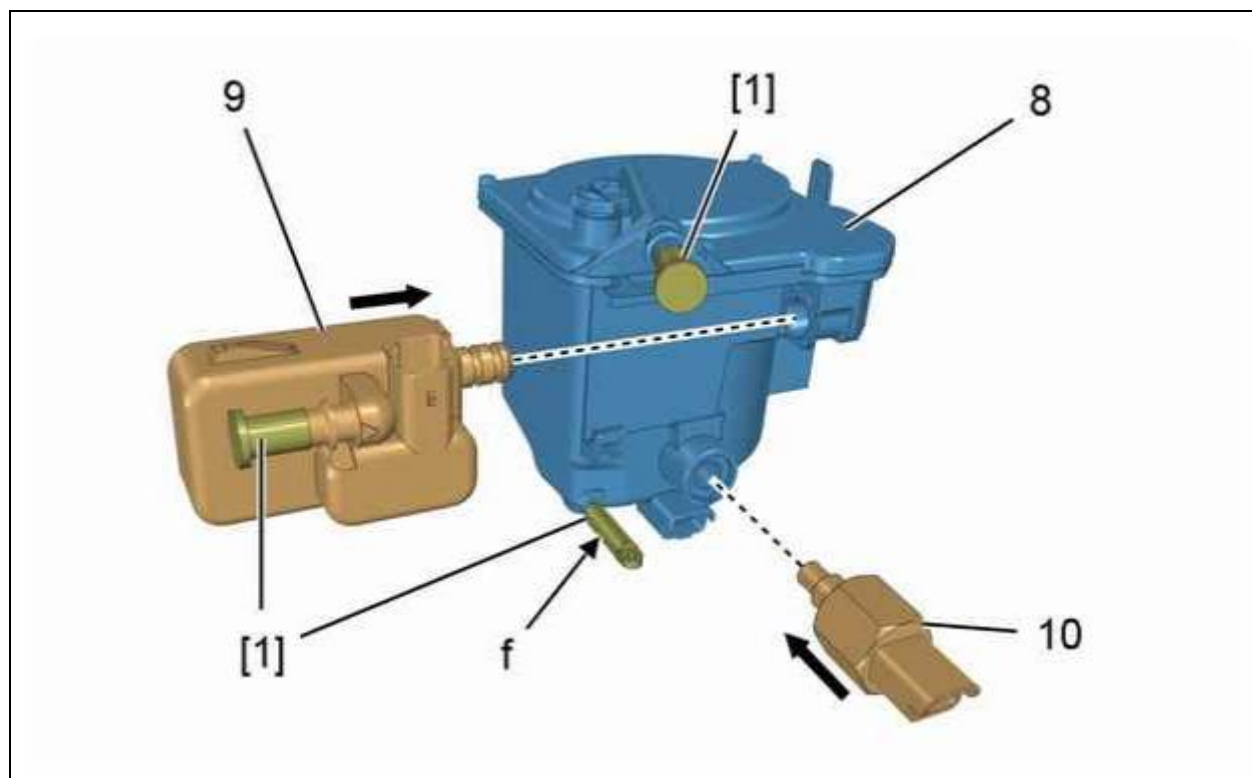
Снимите приспособления [1].

Подсоедините сливной трубопровод к топливному фильтру (en "f").

Подсоедините разъем (в зоне " d ") (В зависимости от комплектации).

Установить топливный фильтр (8).

Подсоедините трубку (6).

Подсоедините разъем (в зоне " c ").

Промыть дизельный топливный фильтр.

4. Прокачка топливного фильтра

4.1. Прокачка после замены



Рисунок : B1HG0AND

ПРИМЕЧАНИЕ : Для выполнения операции прокачки требуется 2 работника.

Подсоедините полуразъем приспособления [5] диаметром 10 мм и расположите соединительные шланги (7) в нужных местах (в зоне " g ").

Заглушите соединительный элемент трубки (7) ; С помощью приспособления [6].

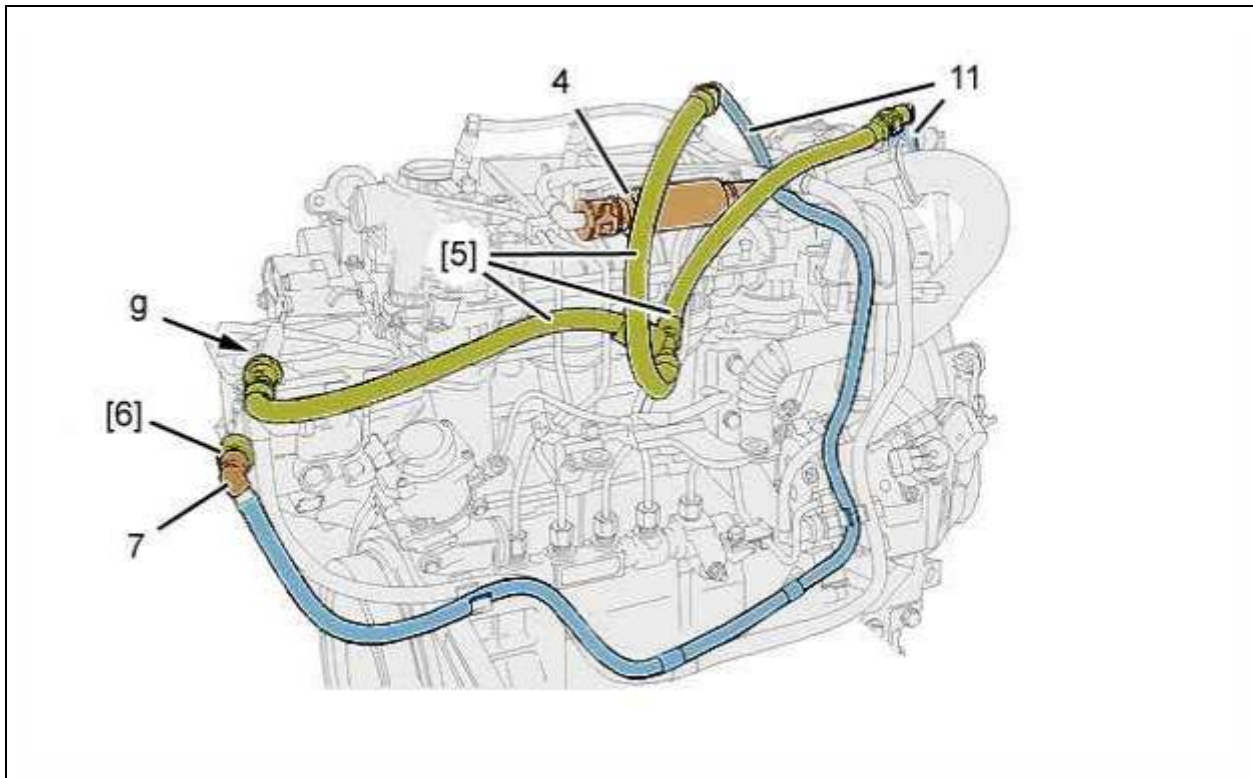
Очистите соединения (11) ; С помощью приспособлений [2], [3].

Отсоедините соединения (11) возврата топлива и подсоедините штуцер диаметром 8 мм приспособления [5] к возвратной топливной магистрали .

В течение 120 минут подкачивайте топливо ручным насосом (4) для заполнения системы топливом.

Снимите :

- Приспособление [5]
- Приспособление [6] с соединительными шлангами (7)

Подключите соединительные муфты (7) и (10).

Подкачайте топливо в систему, пользуясь ручным подкачивающим насосом (4).

Приведите в действие одновременно стартер и ручной насос подкачки топлива, пока двигатель не запустится.

Оставить двигатель работающим на холостом ходу в течение 2 минут.

4.2. Прокачка и обслуживания (наличие жидкости)

Установите автомобиль на подъемник.

Снимите защитный щиток под двигателем.



Рисунок : B1HG0AJD

Поместите емкость [4] под сливную трубку (Под двигателем).
Отверните винт отверстия для слива отстоя (в зоне " h ").
Дождитесь слива топлива в емкость.

ПРИМЕЧАНИЕ : Если топливо не сливается ; Отсоединить штуцер (7).

В течение 30 секунд прокачивайте систему ручным подкачивающим насосом (4) чтобы слить водный отстой из топливного фильтра.

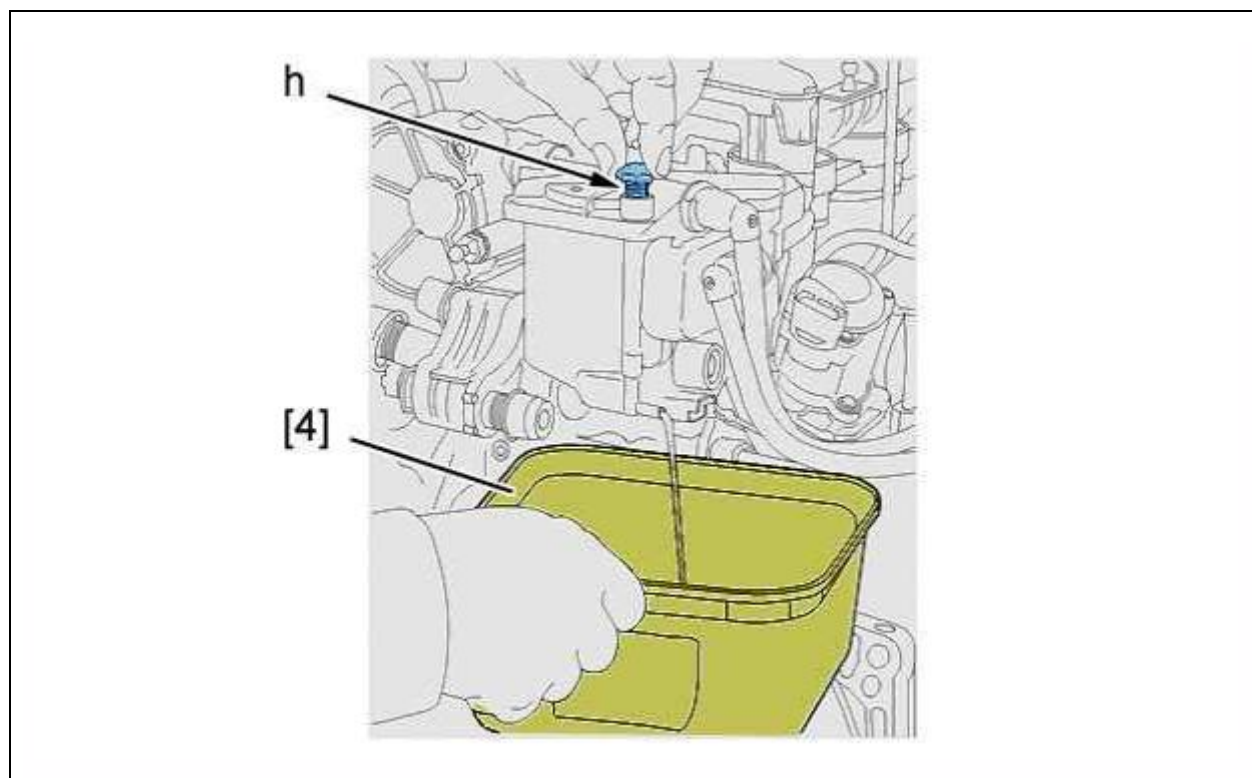
Заверните винт отверстия для слива отстоя (в зоне " h ").

Подкачайте топливо в систему, пользуясь ручным подкачивающим насосом (4).

Извлеките сливную емкость [4] из-под двигателя.

Установите защиту под двигателем.

5. Дополнительная операция

Установить на место корпус воздушного фильтра (5).

Подсоедините разъем (в зоне " a ").

Установить :

- Ручной топливopодкачивающий насос (4)
- Соединительный элемент воздухозаборника (2)
- Соединительный элемент воздухозаборника (3)
- Резервуар с тормозной жидкостью (1)

Подсоедините обратно аккумуляторную батарею.

ВНИМАНИЕ : Выполнить операции, которые необходимо произвести после подключения аккумуляторной батареи.

6. Контроль герметичности

Запуск двигателя.

Проверьте отсутствие утечек.