

РУКОВОДСТВО ПО ЭКСПЛУАТАЦИИ



CITROËN GRAND C4 PICASSO
CITROËN C4 PICASSO



РУКОВОДСТВО ПО ЭКСПЛУАТАЦИИ В СЕТИ ИНТЕРНЕТ!

CITROËN SERVICE
<http://service.citroen.com>

CITROËN предлагает вам бесплатно просматривать информацию по бортовой документации в режиме on-line. У вас всегда есть возможность просмотреть последние обновления информации.

Зайдите на сайт <http://service.citroen.com>:

- 1 | выберите язык,
- 2 | нажмите на ссылку в зоне "Доступ для частных лиц", затем на "Бортовая документация". В открытом окне вы сможете выбрать информацию по документации для вашей модели автомобиля,
- 3 | выберите интересующую вас модель, тип кузова, найдите интересующую дату выпуска руководства,
- 4 | затем нажмите на раздел, который вас интересует.

Обратите внимание!

На ваш автомобиль установлена часть оборудования, представленного в данном руководстве - в зависимости от уровня комплектации, версии и характеристик автомобиля, а также от страны, в которую он поставляется.

Установка на автомобиль любого электрооборудования или дополнительного электроприбора, не имеющего артикула в Каталоге сертифицированной продукции компании CITROEN может вывести из строя Вашу бортовую электронную систему. Примите во внимание эту особенность и обратитесь к нашему официальному дилеру, чтобы ознакомиться со всей номенклатурой изделий и дополнительного оборудования из Каталога сертифицированной продукции CITROEN.

Экспликация



обратите внимание



защита окружающей среды



см. указанную страницу

CITROEN представляет

на всех континентах широкую гамму версий,

сочетающую передовые технологии, а также новый,

современный и креативный подход в создании автомобиля.

Благодарим вас за покупку и поздравляем с правильным выбором.

За рулем вашего нового автомобиля

знание каждого устройства,

каждого органа управления и

регулировки поможет вам сделать ваши поездки

и путешествия более комфортными и приятными.

Желаем Вам счастливого пути!

ОГЛАВЛЕНИЕ

КРАТКОЕ ЗНАКОМСТВО С АВТОМОБИЛЕМ 4 → 30

- Эко-вождение 29

I - КОНТРОЛЬНЫЕ ПРИБОРЫ, ИНДИКАТОРЫ И СИГНАЛИЗАТОРЫ 31 → 44

- Панели приборов 31
- Контрольные лампы 33
- Указатели 42

II - МНОГОФУНКЦИОНАЛЬНЫЕ ДИСПЛЕИ 45 → 55

- Одноцветный экран А 45
- Монохромный дисплей С 47
- Цветной дисплей MyWay 50
- Цветной дисплей (NaviDrive) 52
- Бортовой компьютер 53

III - КОМФОРТ 56 → 77

- Вентиляция 56
- Кондиционер с ручными настройками 58
- Автоматический кондиционер 60
- Ароматизатор воздуха в салоне 65
- Передние сиденья 67
- Задние сиденья 70
- Конфигурация сидений 75
- Зеркала заднего вида 76
- Регулировка положения рулевого колеса 77

IV - ОТКРЫВАЮЩИЕСЯ ЭЛЕМЕНТЫ КУЗОВА 78 → 93

- Ключ-пульт ДУ 78
- Запуск автомобиля 81
- Охранная сигнализация 84
- Стеклоподъемники 86
- Двери 88
- Багажное отделение 90
- Открывание окна двери багажного отделения 90
- Стеклянная панорамная крыша 91
- Топливный бак 92

V - ОБЕСПЕЧЕНИЕ ОБЗОРА 94 → 104

- Переключатель световых приборов 94
- Светодиодные фонари 96
- Дневные ходовые огни 96
- Автоматическое включение световых приборов 97
- Корректировка фар 98
- Адаптивные фары с подсветкой поворотов 99
- Переключатель режимов стеклоочистителя 100
- Автоматическая работа стеклоочистителя 101
- Плафоны 103
- Подсветка салона 104

VI - ОБУСТРОЙСТВО 105 → 116

- Оборудование передней части салона 105
- Перчаточный ящик 106
- Резиновый коврик 108
- Багажное отделение 111
- Багажная сетка 115
- Переносной фонарь 116

VII - БЕЗОПАСНОСТЬ ДЕТЕЙ 117 → 125

- Детские кресла 117
- Детские кресла с креплением ISOFIX 122
- Безопасность детей 125

ОГЛАВЛЕНИЕ

VIII - БЕЗОПАСНОСТЬ 126 → 138

- Указатели поворотов 126
- Аварийная световая сигнализация 126
- Звуковой сигнал 126
- Бортовая система контроля давления воздуха в шинах 127
- Системы оптимизации торможения 128
- Системы управления динамикой автомобиля в поворотах 129
- Вызов технической или неотложной помощи 130
- Ремни безопасности 131
- Подушки безопасности 135

IX - ВОЖДЕНИЕ АВТОМОБИЛЯ 139 → 172

- Электрический стояночный тормоз 139
- Система помощи при трогании на уклоне 146
- Механическая коробка передач 147
- Индикатор выбора передач 148
- Секвентальная 6-ступенчатая коробка передач 149
- Система "стоп-старт" 153
- Автоматическая коробка передач 156
- Рулевое колесо с центральными клавишами управления 160
- Ограничитель скорости 162
- Регулятор скорости ("круиз-контроль") 164
- Система оценки свободного места для парковки 166
- Система предупреждения о пересечении дорожной разметки 168
- Помощь при парковке 169
- Пневматическая подвеска 171

X - ТЕКУЩИЕ ПРОВЕРКИ 173 → 182

- Капот 174
- Полная выработка топлива (Дизельный двигатель) 176
- Бензиновые двигатели 177
- Дизельные двигатели 178
- Проверка уровней 179
- Контрольные проверки 181

XI - ПРАКТИЧЕСКАЯ ИНФОРМАЦИЯ 183 → 212

- Комплект инструментов для ремонта шин 183
- Замена колеса 186
- Замена лампы 190
- Замена предохранителя 197
- Аккумуляторная батарея 12 В 203
- Режим энергосбережения 206
- Буксировка автомобиля 207
- Буксировка прицепа 209
- Штанги багажника 210
- Зимняя заслонка 210
- Дополнительное оборудование 211

XII - ТЕХНИЧЕСКИЕ ХАРАКТЕРИСТИКИ 213 → 226

- Бензиновые двигатели 213
- Массы 214
- Дизельный двигатель 215
- Массы автомобилей с дизельными двигателями 217
- Массы автомобилей с дизельными двигателями версии N1 221
- Размеры 223
- Идентификационные элементы 226

АУДИОСИСТЕМА И ТЕЛЕМАТИКА 227 → 336

- Экстренная или техническая помощь 227
- Система NaviDrive 231
- Система MyWay 275
- Автомагнитола 307
- Комплект видеосредств 329

ВИЗУАЛЬНЫЙ ПОИСК 337 → 341

АЛФАВИТНЫЙ УКАЗАТЕЛЬ 342 → 348

Система "стоп-старт"

Такая система выключает двигатель на время остановок дорожного движения (у светофоров, в пробках заторах и т.д.) и вновь запускает его, как только водитель решит продолжить путь.

Система "стоп-старт" способствует уменьшению расхода топлива, сокращению выбросов отработавших газов и снижению шумности в моменты остановок.

» 153

Передние и задние датчики парковки

Датчики, расположенные в бамперах, обнаруживают препятствия на пути автомобиля.

» 169

Датчик места для парковки

Система определяет величину свободного места для парковки между автомобилями или объектами.

» 166

Адаптивные ксеноновые фары

Система адаптивных фар подстраивает световой пучок под любые траектории.

» 99



ВНЕШНЕЕ ОБОРУДОВАНИЕ

Прозрачная панорамная крыша

» 91



Открывающееся заднее окно

» 90

Задняя пневматическая подвеска

Делает поездку более комфортной и служит для поддержания кузова на постоянной высоте независимо от загрузки автомобиля.

» 171

Внешние боковые плафоны

Они подсвечивают зоны перед дверьми водителя и пассажира.

» 98



Наружные зеркала заднего вида

С электрическим управлением складыванием.
С автоматическим наклоном при включении передачи заднего хода.

» 76

ОТКРЫВАЮЩИЕСЯ ЭЛЕМЕНТЫ КУЗОВА

Ключ с пультом дистанционного управления



- A. Центральный замок.
- B. Отпирание замков автомобиля.
- C. Дистанционное включение световых приборов.
- D. Складывание/Раскладывание ключа.

Выборочное открывание дверей

На многофункциональном дисплее можно задать собственный алгоритм отпирания дверей при помощи пульта ДУ:

- либо все двери отпираются одновременно;
- либо при первом нажатии отпирается только дверь водителя, а при втором - все остальные двери.

» 78

Открытие/Закрывание капота

Чтобы открыть капот, потяните на себя ручку, расположенную под панелью приборов.

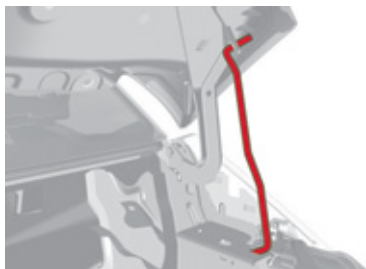

Упор капота: освободите упор от фиксатора и, вставив его в паз, поставьте на него капот.



Закреть капот: уложите упор на место, опустите капот, затем в конце хода захлопните его.

» 174

Топливный бак

Объем: около 60 литров.



Нажмите на клавишу **A**, расположенную на панели управления слева от панели приборов. Крышка люка топливного бака полностью откроется.

Вставьте заправочный пистолет, нажав им на металлическую заслонку **B**.

Подтолкните крышку люка, чтобы она закрылась.

» 92

После выключения зажигания клавиша **A** активна еще в течение нескольких минут. При необходимости включите зажигание, чтобы повторно активировать функцию.

ОТКРЫВАЮЩИЕСЯ ЭЛЕМЕНТЫ КУЗОВА

Открывающееся заднее окно



Это окно облегчает доступ в багажник даже у стены или рядом с близко стоящим автомобилем.

Открывание

- ☞ Нажмите на ручку 2. Стекло нужно придерживать в точке 4 на оси стеклоочистителя.

Закрывание

- ☞ Опустите заднее стекло.

» 90

Открывание двери багажного отделения



- ☞ Нажмите на ручку 1. Нельзя открыть дверь багажного отделения, если в ней открыто окно.

Закрывание двери багажного отделения



- ☞ Опустите дверь, взявшись за нее в зоне захвата 3, расположенной на внутренней обивке.
- ☞ После точки равновесия отпустите ее - она опустится и захлопнется сама (не подталкивайте и не придерживайте ее).

Modubox (CITROËN C4 Picasso)



Допустимая нагрузка: не более 22 кг.

Modubox состоит из съемной тележки и мягкой сумки, которые, при желании, можно использовать раздельно.

» 112

CITROËN C4 Picasso

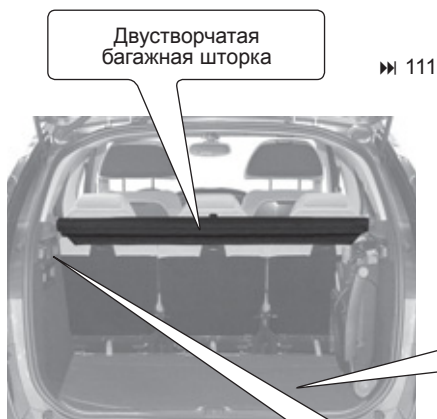

CITROËN Grand C4 Picasso

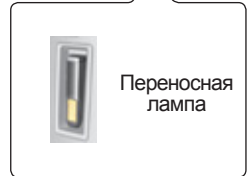
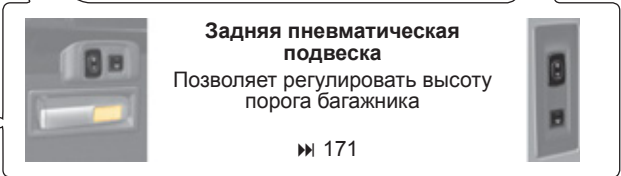
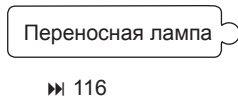

Набор принадлежностей для временного устранения прокола в шине

В зависимости от комплектации, набор для ремонта шин располагается либо в багажнике, либо в нише под левым сиденьем второго ряда (открывается поворотом винта на 1/4 оборота).

Данный ремонтный комплект включает в себя компрессор и флакон с герметиком для заделки проколов в шинах.



См. также главу "Практическая информация - § Замена колеса".

» 183

» 186

ОБОРУДОВАНИЕ И ПРИНАДЛЕЖНОСТИ САЛОНА

Секвентальная 6-ступенчатая коробка передач

С данной коробкой можно водить автомобиль как в автоматическом режиме, так и в ручном, и в автосеквентальном. Автосеквентальный режим, сочетающий в себе достоинства автоматического и ручного, осуществляется при помощи расположенных под рулевым колесом "лепестковых" переключателей. » 149

Электрический стояночный тормоз

Включается и отпускается автоматически и вручную для удержания автомобиля на месте и начала движения. » 139

Ароматизатор салона

Встроенный в систему вентиляции ароматизатор с выбранным по Вашему усмотрению парфюмом предназначен для освежения воздуха в салоне. » 65

Ограничитель/Регулятор скорости

Обе системы служат для автоматического поддержания скоростного режима автомо-

биля на заданном Вами

Подсветка салона

Слегка ослабленный свет улучшает визуальный комфорт в салоне в условиях недостаточного общего освещения. » 104

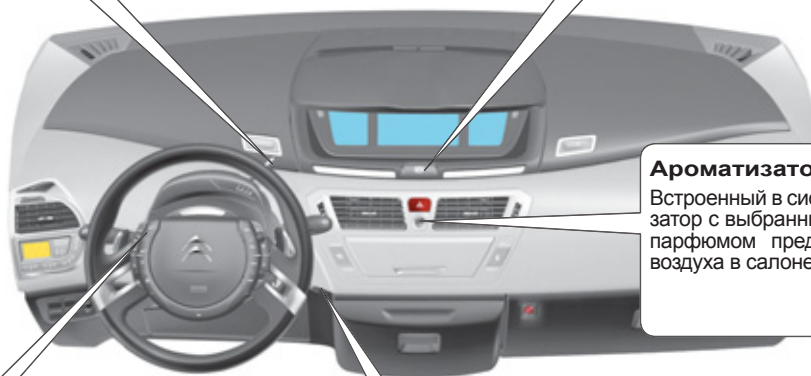

ОБОРУДОВАНИЕ МЕСТА ВОДИТЕЛЯ

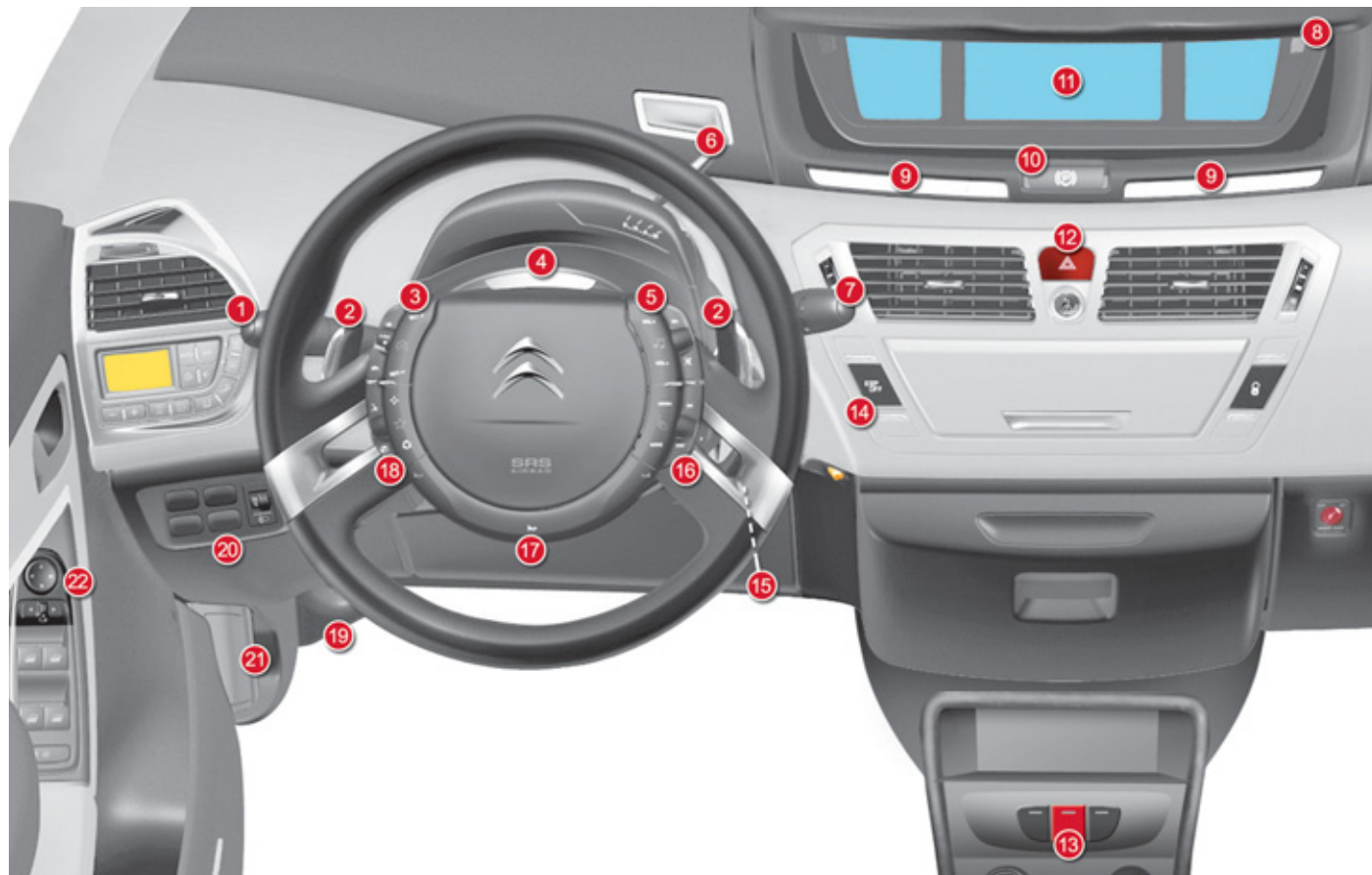

ОБОРУДОВАНИЕ МЕСТА ВОДИТЕЛЯ

1. Органы управления:
 - Световые приборы
 - Указатели поворотов
 - Противотуманные фары и фогари
2. Переключатели 6-ступенчатой секвентальной или автоматической коробки передач
3. Клавиши управления регулятором и ограничителем скорости (на рулевом колесе)
4. Контрольные лампы
5. Клавиши управления автомагнитолой и телекоммуникационной системой (на рулевом колесе)
6. Селектор 6-ступенчатой секвентальной или автоматической коробки передач
7. органы управления:
 - Очиститель ветрового стекла
 - Стеклоомыватели
 - Очиститель заднего стекла
 - Бортовой компьютер
8. Органы управления:
 - Обнуление счетчика пройденного расстояния за поездку
 - Регулятор яркости подсветки панели приборов
9. Панель контрольных ламп (с многофункциональным дисплеем NaviDrive или MyWay)
10. Электрический стояночный тормоз
11. Панель приборов
12. Аварийная световая сигнализация
13. Панель выключателей:
 - Экстренная помощь или техническая поддержка
 - Система предупреждения о непреднамеренном пересечении линии дорожной разметки
14. Клавиша отключения системы ESP
15. Противоугонная система/Замок зажигания
16. Клавиши управления многофункциональным дисплеем (на рулевом колесе)
17. Звуковой сигнал

ОБОРУДОВАНИЕ МЕСТА ВОДИТЕЛЯ

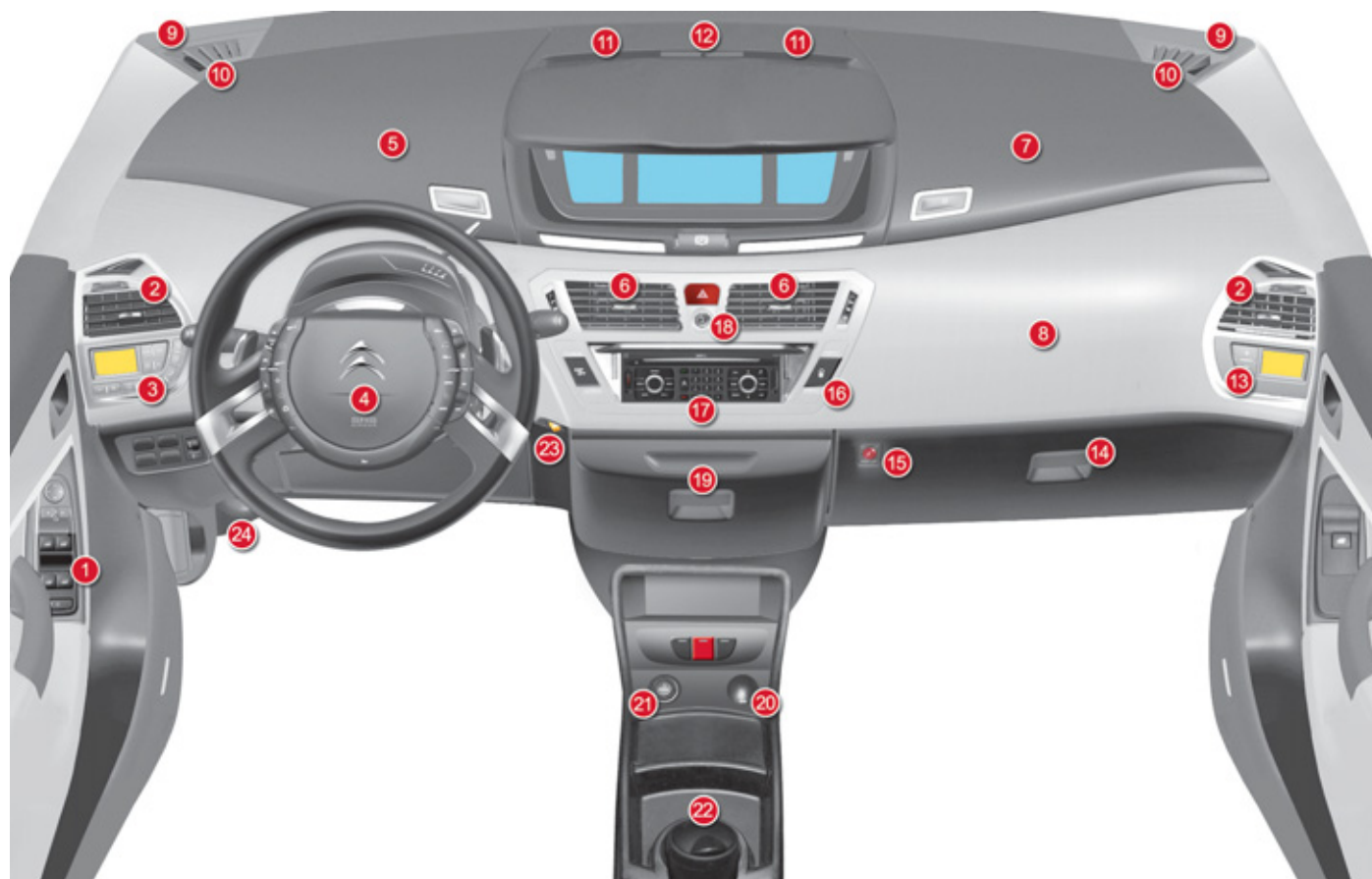

ОБОРУДОВАНИЕ МЕСТА ВОДИТЕЛЯ

1. Органы управления:
 - Стеклоподъемники
 - Блокировка замков для безопасной перевозки детей
2. Сопло для обдува/удаления инея с бокового стекла
Боковая вентиляционная решетка
3. Органы управления кондиционером воздуха в зоне водителя
4. Место расположения фронтальной подушки безопасности водителя
5. Верхнее отделение для мелких предметов с левой стороны
6. Центральные вентиляционные решетки
7. Верхнее отделение для мелких предметов с правой стороны
8. Место расположения подушки безопасности переднего пассажира
9. Динамики-твитеры (правый и левый)
10. Сопло обогрева/обдува малого оконного стекла
11. Сопло обогрева/обдува ветрового стекла
12. Датчик интенсивности солнечного света
13. Органы управления кондиционером воздуха в зоне пассажира
14. Нижний перчаточный ящик:
 - Держатели ароматизатора воздуха
 - Отделения для мелких предметов
15. Щель для ключа:
 - Включение/Отключение подушки безопасности переднего пассажира
16. Клавиша центрального замка

ПОДГОТОВКА К КОМФОРТНОМУ ВОЖДЕНИЮ

Регулировка положения рулевого колеса



Рулевое колесо можно отрегулировать по высоте и глубине.

Разблокируйте рулевое колесо, потянув ручку **A** на себя.

Отрегулируйте положение рулевого колеса и зафиксируйте его, нажав на ручку до упора.

» 77

По соображениям безопасности, данные регулировки не следует производить во время движения автомобиля.

Салонное зеркало заднего вида с автоматическим затемнением

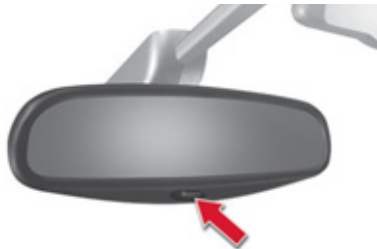

затемнением

Зеркало для наблюдения за детьми



детьми

В за-
в и с и -

При по-
мо щ и

Настройка зеркал заднего вида



Настройка зеркал работает при включенном зажигании.

С места водителя выберите зеркало, переведя переключатель **1** влево или вправо, затем настройте положение зеркала в четырех направлениях при помощи регулятора **2**.

Обдув и обогрев зеркал заднего вида работает совместно с обдувом и обогревом заднего стекла.

Складывание зеркал заднего вида

При парковке зеркала складываются вручную или автоматически.

» 76

ПОДГОТОВКА К КОМФОРТНОМУ ВОЖДЕНИЮ

Передние сиденья



Ручные регулировки



Подголовник



Подлокотник



Наклон спинки



Подъем подушки сиденья



Поясничная опора



Продольная регулировка

Электрические регулировки:



1. Регулировка сиденья по высоте, изменение наклона подушки и продольная регулировка

2. Регулировка наклона спинки сиденья и поясничной опоры

3. На сиденье водителя: внесение в память персональных настроек

Изменить настройки сидений с электроприводом в течение ограниченного времени возможно:

- при открывании одной из передних дверей,
- после выключения зажигания.



Выключатели подогрева сидений (расположены с внутренней стороны передних сидений)

» 68

» 67

ПОДГОТОВКА К КОМФОРТНОМУ ВОЖДЕНИЮ

Регулировка ремня безопасности по высоте

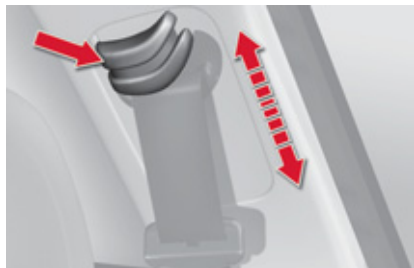

Чтобы отрегулировать ремень безопасности по высоте, нажмите на фиксатор пряжки и переведите ее в нужном направлении.

» 131

Управление электростеклоподъемниками



Водитель может управлять стеклоподъемниками с пульта, расположенного на дверной панели.

» 86

Защита от солнца

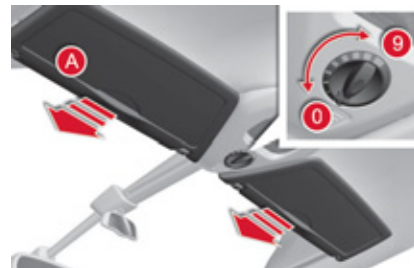

☞ Переместите шторку до желаемого положения, потянув ее в зоне **A**.

Далее шторки дополняются противосолнечными козырьками.

☞ Опустите козырек вниз, чтобы защититься от слепящего света.

» 105

Электрическая шторка прозрачной панорамной крыши

Открытие (положение от **1** до **9**)

Закрывание (положение **0**)

Шторка оборудована механизмом защиты от защемления.

ОБЕСПЕЧЕНИЕ КОМФОРТНОГО МИКРОКЛИМАТА

Рекомендации по настройкам микроклимата в салоне

- Отопитель/Кондиционер с ручными настройками:

Включите, чтобы получить...						
Холодный воздух		 или 	Сначала холодный, затем настройки по своему усмотрению	Сначала максимальный режим, затем настройки по своему усмотрению	ON	ON при пуске, затем OFF
Горячий воздух		 или 	Сначала горячий, затем настройки по своему усмотрению	Сначала максимальный режим, затем настройки по своему усмотрению		ON при пуске, затем OFF
Обдув О богрев			Горячий			OFF

- **Автоматический кондиционер:** рекомендуется использовать преимущественно автоматический режим, нажав на клавишу "AUTO".

СИСТЕМЫ ОБЕСПЕЧЕНИЯ ОБЗОРНОСТИ

Панель приборов

с многофункциональным дисплеем А или С

» 31



с многофункциональным дисплеем MyWay или NaviDrive

» 32



1. Панель приборов.
2. Многофункциональный дисплей.
3. Кнопки управления.
4. Зоны индикации.

Индикатор непристегнутых/отстегнутых ремней



безопасности

ЭТОТ

Датчик низкого давления воздуха в шинах

Данная система служит для уведомления водителя о низком давлении воздуха в шинах или о проколе колеса.

Система не освобождает от необходимости регулярно проверять давление воздуха в шинах.

Сигнализатор низкого давления воздуха в шинах



При падении давления в шине загорается сигнализатор общего назначения, индицируется силуэт, подается сообщение и звучит зуммер.

Прокол колеса



Загорается индикатор **STOP**, индицируется силуэт, подается сообщение и звучит зуммер.

Ручное включение центрального замка



Нажатием на выключатель **A** включается и выключается центральный электрический замок.

Если одна из дверей открыта или неплотно закрыта, центральный замок не сработает.

Автоматическое включение центрального замка

После активирования центрального замка в начале движения автомобиля система автоматически запрет все замки по достижении скорости около 10 км/ч.

Эту функцию можно отключить, нажав более двух секунд на клавишу **A**.

» 89

Фронтальные подушки безопасности



Отключение фронтальной подушки безопасности переднего

1. Вставьте ключ в замок **A**.
2. Выберите положение "OFF".
3. Выньте ключ.

» 135

Блокировка замков для безопасной перевозки детей Механическая блокировка



Блокировка задних дверей осуществляется путем перевода рычажка блокировки при помощи ключа (паз в наклонном положении).

Электрическая блокировка



Нажатием на выключатель блокируется работа замков и стеклоподъемников задних дверей.

» 125

Система фиксаторов ISOFIX

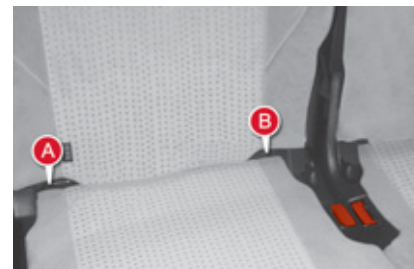

Три сиденья второго ряда Вашего автомобиля оборудованы фиксаторами ISOFIX с тремя кольцами крепления на каждое место (**A B C**). Данная система крепления предназначена для детей до 18 кг.

» 122

Ремни безопасности

Центральный ремень безопасности сидений второго

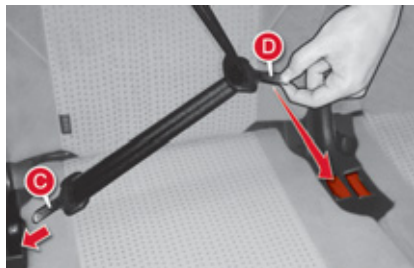

ряда

Правила крепления ремней безопасности на сиденьях третьего ряда (CITROËN Grand C4



Picasso)



Пристегивайте ремни безопасности в третьем ряду к предназначенным для них кольцам.

Непри-

ОБОРУДОВАНИЕ И ПРИНАДЛЕЖНОСТИ САЛОНА

СИДЕНЬЯ ВТОРОГО РЯДА

Положение "комфорт"

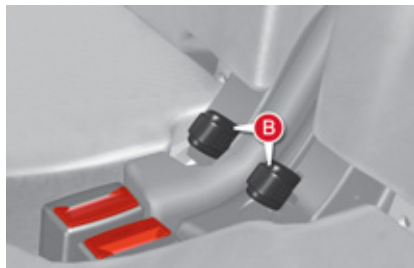

Все три сиденья второго ряда разделены и имеют одинаковую ширину. Их можно устанавливать в положение "комфорт".

Установка сиденья в положение "комфорт"

☞ Потяните за ляжку **В**.

При этом спинка наклоняется, а подушка слегка поворачивается.

Установка сиденья в исходное положение



Продольная регулировка



Поднимите ручку **А**, расположенную перед подушкой, и установите сиденье в желаемое положение.

ОБОРУДОВАНИЕ И ПРИНАДЛЕЖНОСТИ САЛОНА

СИДЕНЬЯ ВТОРОГО РЯДА

Складывание сидений

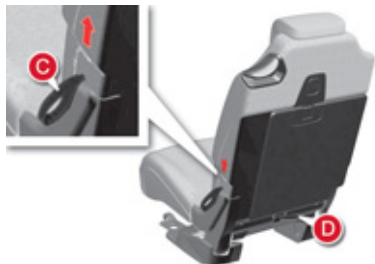

Снаружи

- ☞ С силой потяните вверх за лямку **C**, как указано на рисунке красной стрелкой, чтобы снять сиденье с фиксаторов; поддерживайте его вплоть до полной укладки.

Из багажного отделения, например, во время загрузки (CITROËN Grand C4 Picasso)

- ☞ Сначала сложите сиденья третьего ряда.
- ☞ Потяните за лямку **D**, чтобы снять с фиксаторов нужное сиденье.

Установка сидений на место

Установите жесткие панели сидений второго ряда и зафиксируйте их (CITROËN Grand C4 Picasso).

Поднимите спинку и откиньте ее назад так, чтобы она стала на фиксаторы.

Жесткие панели (CITROËN Grand C4 Picasso)

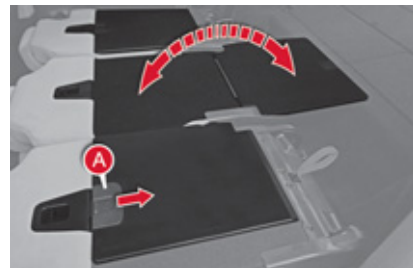

Жесткие панели крепятся к каждой спинке сидений второго ряда.

Снятие с фиксаторов/Установка на фиксаторы жесткой панели

- ☞ Сдвиньте защелку **A** панели вниз, чтобы снять ее с фиксаторов.
- ☞ Поднимите панель, а затем переместите защелку **A** вверх, чтобы ее зафиксировать.

Перед тем как разложить жесткие панели, убедитесь, что сиденья второго ряда максимально отодвинуты.

ОБОРУДОВАНИЕ И ПРИНАДЛЕЖНОСТИ САЛОНА

СИДЕНЬЯ ТРЕТЬЕГО РЯДА CITROËN GRAND C4 PICASSO

Установка сидений

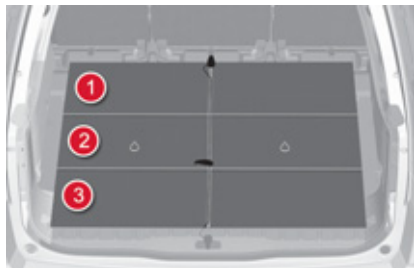

Сложите складной пол (1 2 3), расположенный под каждым сиденьем третьего ряда. Потяните за черную лямку F, расположенную на спинке сиденья.

» 74

Перед началом любых действий с сиденьями третьего ряда не забудьте зафиксировать жесткие панели, расположенные под спинками сидений второго ряда.

Складывание сидений

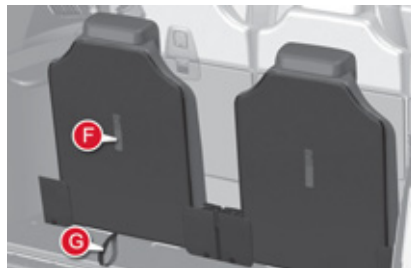

Установите створки складного пола вертикально (1 2 3), затем потяните за красную лямку G.

Перед началом любых действий с сиденьями третьего ряда, поднимите и зафиксируйте жесткие панели.

Не оставляйте предметы на или под сиденьями второго ряда во время их складывания.

Доступ к сиденьям третьего ряда

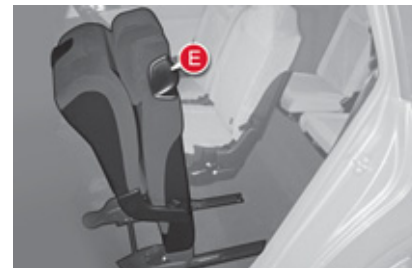

Потяните за ручку E, расположенную в верхней части спинки сидений второго ряда.

» 73

СИСТЕМЫ ОБЕСПЕЧЕНИЯ КОМФОРТНОГО ВОЖДЕНИЯ

Переключатели световых

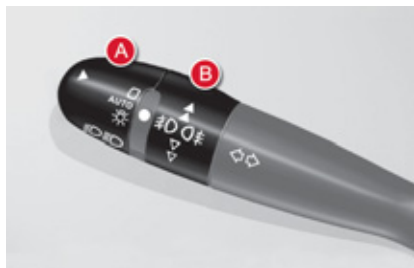

Кольцевой выключатель A

1. Выключено
2. Автоматическое включение
3. Стояночные огни
4. Фары ближнего/фары дальнего

Кольцевой выключатель B

Противотуманные фары
Задние противотуманные фонари

» 95

В определенных погодно-климатических условиях (например, низкой температуре, высокой влажности и т.д.) кратковременное оседание конденсата на внутренней поверхности стекол фар и задних фонарей характеризуется как нормальное явление; он исчезает в течение нескольких минут после включения этих световых приборов.

Выключатель стеклоочистителя

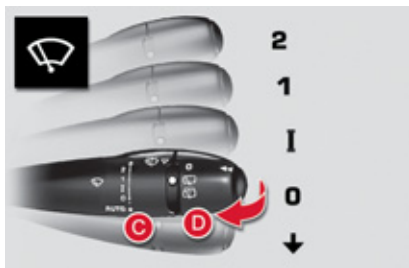

Выключатель C: очиститель ветрового стекла

Включение автоматического режима "AUTO"

☞ Переместите выключатель вниз и отпустите его.

Выключение автоматического режима "AUTO"

☞ Переместите выключатель вверх и переведите его в положение "0".

Автоматический режим стеклоочистителя необходимо активировать при каждом пуске

Кольцевой выключатель D: очиститель заднего стекла



Выключен.

Прерывистый режим.

Циклическая работа стеклоомывателя и стеклоочистителя.

» 100

Рулевое колесо с фиксированными



переключателями на ступице

1.

Клавиши управления дополни-

тельными функциями

2. Клавиши управления регулято-

СИСТЕМЫ ОБЕСПЕЧЕНИЯ КОМФОРТНОГО ВОЖДЕНИЯ

Электрический стояночный тормоз



Электрический стояночный тормоз работает в двух режимах:

- в автоматическом: он автоматически включается при остановке двигателя и автоматически выключается, как только автомобиль начнет движение (активировано по умолчанию);
- в ручном: затягивание и отпускание стояночного тормоза вручную остается возможным и осуществляется при помощи ручки **A**.

Находящийся в активном режиме электрический стояночный тормоз в любой момент можно затянуть или отпустить

вручную:

- ☞ Потяните за ручку **A**, чтобы затянуть стояночный тормоз.
- ☞ Потяните, затем отпустите ручку **A**, чтобы отпустить стояночный тормоз.

Система помощи при трогании на уклоне

Автомобиль оборудован системой, на короткое мгновение (около 2 с) удерживающей его на месте, чтобы облегчить водителю трогание на уклоне в момент переноса ноги с педали

тормоза на

Датчик места для парковки



Система активируется нажатием на выключатель **A**.

Как только система определит размеры места, появятся следующие сообщения:

Парковка возможна

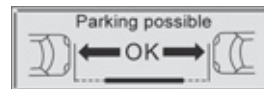

Парковка затруднительна



Парковка не рекомендуется



СИСТЕМЫ ОБЕСПЕЧЕНИЯ КОМФОРТНОГО ВОЖДЕНИЯ

Секвентальная 6-ступенчатая коробка передач



- R** Передача заднего хода
- N** Нейтральная передача
- A** Автоматический режим
- M** Секвентальный режим

При помощи "лепестковых" переключателей 1 "+" и 2 "-":

- передачи переключаются в ручном режиме,
- можно временно перейти на ручное переключение передач во время работы коробки в автома-



Пуск двигателя

- ☞ Убедитесь, что селектор **3** находится в положении **N**.
- ☞ Нажмите до упора педаль тормоза и включите стартер.

» 149

Автоматическая коробка передач



- P** Стоянка
- R** Передача заднего хода
- N** Нейтральная передача
- D** Автоматический режим
- M** Секвентальный режим

При помощи "лепестковых" переключателей 1 "+" и 2 "-":

- передачи переключаются в секвентальном режиме,
- можно временно перейти на ручное переключение передач во время работы коробки в автома-

Пуск двигателя

- ☞ Убедитесь, что селектор **3** находится в положении **P** или **N** и включите стартер.

Чтобы выйти из положения **P**, нажмите на педаль тормоза перед тем как перевести рычаг в другое положение.

» 156

СИСТЕМЫ ОБЕСПЕЧЕНИЯ КОМФОРТНОГО ВОЖДЕНИЯ

Система "стоп-старт"

Переход двигателя в режим STOP

ECO

На панели приборов загорится символ "ECO", означающий, что двигатель перешел в "спящий" режим:

- на автомобиле с 6-ступенчатой секвентальной коробкой передач, замедлившем движение до скорости ниже 6 км/ч, нажмите на тормоз или переведите селектор

на **N**.

В отде-

Переход двигателя в режим

ECO START

На панели приборов символ "ECO" гаснет и двигатель автоматически запускается:

- переведите селектор на **A** или **M** и отпустите педаль тормоза,
- или, если рычаг селектора находится на **N** и пе-

Отключение/Активирование



СИСТЕМЫ

Вы можете в любой момент отключить систему, нажав на выключатель "ECO OFF"; при этом в кнопке загорится заго-



рится контрольная лампа.

Замок зажигания



- **S:** Блокировка рулевой колонки против угона. Чтобы разблокировать рулевую колонку, слегка покачайте рулевое колесо и одновременно поверните ключ в замке зажигания, не прилагая при этом чрезмерных усилий.
- **M:** Зажигание включено
- **D:** Стартер
Отпустите ключ после запуска двигателя. Никогда не включайте стартер при работающем двигателе.

Ограничитель скорости



1. Выбор/Отключение режима ограничения скорости.
2. Уменьшение запрограммированного параметра скорости.
3. Включение/Отключение ограничителя.

Регулятор скорости



1. Выбор/Отключение режима регулирования скорости.
2. Программирование скорости/Уменьшение запрограммированного параметра скорости.
3. Отключение/Повторное включение регулятора скорости.
4. Программирование скорости/Увеличение запрограммированного параметра скорости.

Система может запоминать скорость и активироваться, только если автомобиль движется со скоростью более 40 км/ч и не менее, чем на четвертой передаче, включенной в механической коробке (на второй в 6-ступенчатой секвентальной или автоматической).

4.

Эко-вождение - это повседневная практика управления автомобилем, способствующая оптимизации расхода топлива и уменьшению выбросов CO₂.

Оптимизируйте обращение с коробкой передач

На автомобилях с механической коробкой передач трогайтесь плавно, не запаздывайте с переходом на высшие передачи, переключайте их своевременно. При наличии на панели приборов индикатора передач, Вам будет подсказываться момент, когда нужно перейти на высшую передачу - следуйте этим подсказкам.

На автомобилях с автоматической или секвентальной коробкой передач оставайтесь в режиме "D" ("Drive" - "Вождение") или "A" ("Auto" - "Автомат") - в зависимости от типа селектора, при этом избегайте сильных и резких нажатий на педаль акселератора.

Придерживайтесь плавного стиля вождения

Соблюдайте безопасные интервалы между автомобилями, тормозить лучше двигателем, а не педалью тормоза, плавно нажимайте на педаль сцепления. Такой стиль вождения содействует экономии топлива, сокращению выбросов CO₂ и снижению шумового фона на дороге.

Если дорожное движение не стеснено, то, при наличии в комплектации автомобиля системы круиз-контроля, включите регулятор скорости, как только превысите 40 км/ч.

Умеренно пользуйтесь бортовым электрическим

Если перед поездкой в салоне слишком жарко, проветрите его - опустите стекла и откройте вентиляцию, прежде чем включить кондиционер.

По достижении скорости более 50 км/ч поднимите стекла и оставьте вентиляцию открытой.

Пользуйтесь дополнительными средствами регулирования температуры в салоне (заслонкой потолочного люка, шторами и т.п.).

Выключите кондиционер, если это не климат-контроль, как только в салоне установится комфортный микроклимат.

Выключите обдув и обогрев стекол, если эти функции работают не в автоматическом режиме.

Как можно раньше выключайте подогрев сидений.

Выключайте фары и противотуманные приборы, если видимость на дороге достаточна.

Не нужно прогревать двигатель на месте, особенно зимой, перед началом поездки; в движении автомобиль прогревается быстрее.

Если Вы - пассажир, не перегружайте бортовую электросеть мультимедийными приборами (киноприставками, аудиоплеерами, видеоиграми и т.д.) - так экономится электроэнергия, а значит и топливо.

Покидая автомобиль, выключайте переносные приборы.

Ограничьте причины перерасхода топлива

Равномерно распределяйте груз в автомобиле; тяжелые предметы укладывайте в глубине багажного отделения, поближе к задним сиденьям.

Ограничивайте загрузку автомобиля и снижайте его аэродинамическое сопротивление (уберите с крыши дуги, багажник, велобагажник, отцепите прицеп и т.п.). Предпочтите кофр для перевозки багажа на крыше.

Своевременно снимайте с крыши дуги и багажник, если они больше не понадобятся.

По окончании зимнего сезона замените зимние шины летними.

Соблюдайте требования технического обслуживания

Регулярно контролируйте давление воздуха на холодных шинах, оно должно соответствовать указанному на этикетке в дверном проеме со стороны водителя.

Особенно давление воздуха в шинах следует проверять:

- перед длительной поездкой,
- в межсезонье,
- после длительного хранения.

Не забывайте проверять давление в запасном колесе и на прицепе.

Своевременно проводите техническое обслуживание автомобиля (замену масла, масляного и воздушного фильтров и т.д.) и придерживайтесь графика операций, рекомендованных его изготовителем.

При заправке бака не продолжайте попытки долить топливо после третьего отключения заправочного пистолета - это позволит избежать перелива.

Уже после первых 3 000 километров пробега на новом автомобиле Вы начнете замечать, что его средний расход топлива постепенно становится стабильным.

КОНТРОЛЬНЫЕ ПРИБОРЫ, ИНДИКАТОРЫ И СИГНАЛИЗАТОРЫ

ОДНОЦВЕТНАЯ ПАНЕЛЬ ПРИБОРОВ (С МНОГОФУНКЦИОНАЛЬНЫМ ДИСПЛЕЕМ А)



ДВУХЦВЕТНАЯ ПАНЕЛЬ ПРИБОРОВ (С МНОГОФУНКЦИОНАЛЬНЫМ ДИСПЛЕЕМ С)



Центральный дисплей

1. Тахометр
2. Индикатор переключения передач механической коробки передач или положение селектора механической коробки передач с электронным управлением или автоматической коробки передач
3. Сигнальная лампа "Нога на педали тормоза" на коробке передач с электронным управлением или автоматической коробки передач/ Электрический стояночный тормоз
4. Индикатор скорости
5. Данные круиз-контроля или ограничителя скорости

6. Индикатор уровня топлива
7. Счетчик пройденного расстояния за день
8. Многофункциональный дисплей A/C
9. Счетчик общего пройденного расстояния

В этой зоне при включении зажигания появляется следующая информация:

- индикатор технического обслуживания,
- индикатор уровня моторного масла,
- счетчик общего пройденного расстояния.

Клавиши управления

- A. Реостат подсветки (доступен и днем, и ночью)
- B. Обнуление счетчика пройденного расстояния за день

КОНТРОЛЬНЫЕ ПРИБОРЫ, ИНДИКАТОРЫ И СИГНАЛИЗАТОРЫ

ПАНЕЛЬ ПРИБОРОВ С МНОГОФУНКЦИОНАЛЬНЫМ ДИСПЛЕЕМ Navidrive ИЛИ MyWay



- Индикатор смены скоростей на ручной коробке передач или положение селектора на механической коробке передач с электронным управлением или автоматической коробке передач
- Счетчик пройденного расстояния за день
- Счетчик общего пройденного расстояния
В этой зоне при включении контакта появляется следующая информация:
 - индикатор технического обслуживания,
 - уровень моторного масла,
 - счетчик общего пройденного расстояния.
- Зоны отображения индикаторов.

Клавиши управления

- Реостат подсветки (доступен и днем, и ночью).
- Обнуление счетчика пройденного расстояния за день.

Центральный дисплей

- Данные круиз-контроля и ограничителя скорости
- Индикатор скорости
- Многофункциональный дисплей Navidrive или MyWay
- Тахометр
- Сигнальная лампа "Нога на педали тормоза" механической коробки передач с электронным управлением или автоматической коробки передач/ Электрический стояночный тормоз
- Индикатор уровня топлива

КОНТРОЛЬНЫЕ ПРИБОРЫ, ИНДИКАТОРЫ И СИГНАЛИЗАТОРЫ

Контрольные лампы

Контрольные лампы - это визуально воспринимаемые сигналы, предназначенные для информирования водителя о работе систем (индикаторы включенного или выключенного состояния) или о появлении неисправности (уведомляющие сигнализаторы).

При включении зажигания

Уведомляющие сигнализаторы загораются на несколько секунд при включении зажигания на автомобиле.

С запуском двигателя они должны погаснуть.

Если сигнализатор продолжает гореть, выясните причину прежде чем тронуться в путь.

Сопутствующие уведомления



Некоторые сигнализаторы могут загораться в сопровождении звукового сигнала и сообщения на многофункциональном дисплее.

Сигнализатор может гореть либо не мигая, либо в мигающем режиме.

Некоторые сигнализаторы могут работать в обоих режимах. Лишь сопоставив режим сигнализатора с поведением автомобиля, можно судить, исправны его системы или речь действительно идет о появлении неисправности.

Контрольные лампы активного состояния систем



Загорание нижеуказанных контрольных ламп свидетельствует о том, что соответствующая система включена.

Индикатор	Горит	Причина	Действия/Примечания
 Указатель левого поворота	Мигает с зуммером.	Выключатель света переведен в нижнее положение.	
 Указатель правого поворота	Мигает с зуммером.	Выключатель света переведен в верхнее положение.	
 Фонари аварийной сигнализации	Мигает с зуммером.	Выключатель аварийной сигнализации на панели приборов включен.	Левые и правые указатели поворотов и их контрольные лампы мигают одновременно.
 Стояночные огни	Горит постоянно.	Выключатель света переведен в положение "Стояночные огни".	
 Фары ближнего света	Горит постоянно.	Выключатель света переведен в положение "Фары ближнего света".	
 Фары дальнего света	Горит постоянно.	Водитель переместил выключатель света на себя.	Переместите выключатель света от себя, чтобы перейти на ближний свет.

КОНТРОЛЬНЫЕ ПРИБОРЫ, ИНДИКАТОРЫ И СИГНАЛИЗАТОРЫ

Индикатор		Горит	Причина	Действия/Примечания
	Противотуманные фары	Горит постоянно.	Противотуманные фары включены.	Для выключения противотуманных фар поверните два раза выключатель назад.
	Задние противотуманные фонари	Горит постоянно.	Задние противотуманные фонари включены.	Для выключения противотуманных фонарей поверните выключатель назад.
	Предварительный подогрев свечей накаливания на дизеле	Горит постоянно.	Ключ во втором положении (Зажигание).	Дождитесь выключения сигнализатора, прежде чем запустить двигатель. Продолжительность предподогрева зависит от погодных условий.
	Электрический стояночный тормоз	Горит постоянно.	Стояночный тормоз затянут.	Выключите стояночный тормоз при этом сигнализатор погаснет; удерживайте ногу на педали тормоза. Соблюдайте меры безопасности. Дополнительную информацию о стояночном тормозе см. в гл. "Вождение".
		Мигает.	Стояночный тормоз недостаточно затянут или не затянут.	
	Система оценки свободного места для парковки	Горит постоянно.	Система оценки свободного места для парковки активна.	Нажмите на соответствующую кнопку, чтобы отключить систему.
		Мигает.	Система оценивает достаточность места для парковки.	После выполнения измерения свободного места индикатор продолжает гореть постоянно.
	Электрическая система безопасности детей	Горит непродолжительное время.	Электрическая система безопасности детей включена.	Сигнализатор остается включенным несколько секунд при каждом включении зажигания. Дополнительную информацию см. в гл. "Безопасность детей".



КОНТРОЛЬНЫЕ ПРИБОРЫ, ИНДИКАТОРЫ И СИГНАЛИЗАТОРЫ

Индикатор		Горит	Причина	Действия/Примечания
	Система подушки безопасности пассажира	Горит постоянно.	Выключатель, расположенный в перчаточном ящике активирован в положении ON . Передняя подушка безопасности пассажира активирована. В этом случае запрещается устанавливать детское кресло "спиной по ходу движения".	Переведите выключатель в положение OFF для отключения передней подушки безопасности пассажира. В этом случае вы можете установить детское кресло в положении "спиной по ходу движения".
			"Стоп-Старт"	На остановившемся автомобиле (у светофора, знака обязательной остановки, в дорожном заторе и т.п.) система "Стоп-Старт" перевела двигатель в режим STOP.
		Мигает несколько секунд, затем гаснет.	Режим STOP временно не срабатывает. или Режим START автоматически отключается.	Читайте в гл. "Вождение - § Стоп -Старт" об отдельных случаях в работе режимов STOP и START.

КОНТРОЛЬНЫЕ ПРИБОРЫ, ИНДИКАТОРЫ И СИГНАЛИЗАТОРЫ

Контрольные лампы отключенного состояния

Загорание одного из указанных сигнализаторов свидетельствует о том, что Вы сами отключили соответствующую систему. Оно сопровождается звуковым сигналом и сообщением на многофункциональном дисплее.

Индикатор		Горит	Причина	Действия/Примечания
	Подушка безопасности пассажира	Горит постоянно.	Выключатель, расположенный в перчаточном ящике, находится в положении OFF . Передняя подушка безопасности пассажира отключена. В этом случае вы можете установить детское кресло "спинкой вперед".	Переведите выключатель в положение ON , чтобы активировать переднюю подушку безопасности пассажира. В этом случае не устанавливайте детское кресло "спинкой вперед".
	ESP/ASR	Горит постоянно.	Кнопка выключателя в центре панели управления нажата. Ее контрольная лампа горит. Это означает, что система ESP/ASR отключена. ESP: контроль динамической стабилизации. ASR: противобуксовочная система.	Нажмите на кнопку выключателя, чтобы активировать систему ESP/ASR. При этом его контрольная лампа погаснет. Система ESP/ASR становится активной при запуске двигателя. После отключения по достижении скорости движения выше 50 км/ч система начнет работать в автоматическом режиме.

КОНТРОЛЬНЫЕ ПРИБОРЫ, ИНДИКАТОРЫ И СИГНАЛИЗАТОРЫ

Уведомляющие индикаторы и сигнализаторы

Горящий или мигающий при работающем двигателе сигнализатор свидетельствует о неисправности в соответствующей системе, требующей вмешательства водителя.





Любые неисправности, сопровождающиеся загоранием уведомляющего сигнализатора, должны быть определены при помощи средств диагностики и с учетом содержания сообщения на многофункциональном дисплее.

В случае каких-либо проблем обратитесь в сервисную сеть CITROËN или в специализированный техцентр.

Индикатор		Горит	Причина	Действия/Примечания
STOP	STOP	Горит постоянно, одновременно с другим сигнализатором.	Сигнализатор связан с поврежденной шиной, тормозной системой или температурой охлаждающей жидкости.	Немедленно остановитесь, соблюдая при этом правила и все необходимые меры предосторожности на дороге. Припаркуйте автомобиль, выключите зажигание и обратитесь в сервисную сеть CITROËN или в специализированный техцентр.
SERVICE	Service	Горит непостоянно.	Несущественные сбои в системах, не имеющих собственного сигнализатора.	Прочтите сообщение о сбое, появившееся на дисплее - это могут быть: <ul style="list-style-type: none">- неплотно закрытые двери, багажник, заднее стекло или капот,- истощившийся элемент питания ключа-пульты ДУ,- низкое давление воздуха в шинах,- насыщение сажевого фильтра (на дизельных модификациях). В остальных случаях следует обратиться в сервисную сеть CITROËN или в специализированный техцентр.
		Горит постоянно.	Существенные сбои в системах, не имеющих собственного сигнализатора.	Прочтите сообщение о сбое, появившееся на дисплее и обязательно обратитесь в сервисную сеть CITROËN или в специализированный техцентр.

КОНТРОЛЬНЫЕ ПРИБОРЫ, ИНДИКАТОРЫ И СИГНАЛИЗАТОРЫ

I



Индикатор		Горит	Причина	Действия/Примечания
 + 	Тормозная система	Горит постоянно, одновременно с сигнализатором STOP.	Недостаточный уровень тормозной жидкости в системе.	Немедленно остановитесь, соблюдая при этом все необходимые меры безопасности на дороге. Пополните уровень рекомендованной тормозной жидкостью с артикулом CITROËN. При возникновении проблемы проверьте тормозную систему в сервисной сети CITROËN или в специализированном техцентре.
		Горит постоянно, одновременно с сигнализаторами STOP и ABS.	Электронный регулятор тормозных сил REF неисправен.	Немедленно остановитесь, соблюдая при этом все необходимые меры безопасности на дороге. Обратитесь в сервисную сеть CITROËN или в специализированный техцентр.
	Антиблокировочная система ABS	Горит постоянно.	Антиблокировочная тормозная система неисправна.	Тормозная система продолжает работать в штатном режиме. Осторожно продолжайте движение на умеренной скорости и срочно обратитесь в сервисную сеть CITROËN или в специализированный техцентр.
	Электрический стояночный тормоз	Мигает.	Затягивание или ослабление электрического стояночного тормоза было прервано.	Необходимо срочно остановиться, соблюдая меры безопасности. Припаркуйте автомобиль на горизонтальной площадке, выключите зажигание и обратитесь в сервисную сеть CITROËN или специализированный техцентр.
	Неисправен электрический стояночный тормоз	Горит постоянно.	Электрический стояночный тормоз неисправен.	Затягивание/ослабление автоматическое не работает. Срочно обратитесь в сервисную сеть CITROËN или специализированный техцентр. Тормоз можно отпустить вручную, воспользовавшись процедурой аварийного разблокирования. Подробную информацию об электрическом стояночном тормозе см. в главе "Вождение".

КОНТРОЛЬНЫЕ ПРИБОРЫ, ИНДИКАТОРЫ И СИГНАЛИЗАТОРЫ





Индикатор		Горит	Причина	Действия/Примечания
	Отключение автоматического режима работы электрического стояночного тормоза	Горит постоянно.	Функции "автоматическое включение" (при остановке двигателя) и "автоматическое выключение" отключены, либо не работают.	Активируйте функцию (в зависимости от страны поставки) при помощи команды в меню настроек или обратитесь в сервисную сеть CITROËN или в специализированный техцентр, если автоматическое включение и автоматическое выключение больше не работают. Тормоз можно отпустить вручную путем его аварийного снятия с блокировки. Подробную информацию об электрическом стояночном тормозе см. в гл. "Вождение автомобиля".
	Система динамической стабилизации ESP/ASR	Мигает.	Система ESP/ASR работает в активном режиме.	Система оптимизирует тяговитость и улучшает курсовую устойчивость автомобиля.
		Горит постоянно.	Если система ESP/ASR не отключена (нажатием на кнопку, при этом должна гореть ее контрольная лампа), значит, она неисправна.	Обратитесь в сервисную сеть CITROËN или в специализированный техцентр.
	Автоматическая бортовая система диагностики двигателя	Мигает.	Система управления двигателем неисправна.	Опасность повреждения катализатора. Обратитесь в сервисную сеть CITROËN или в специализированный техцентр.
		Горит постоянно.	Система снижения токсичности отработавших газов неисправна.	Сигнализатор должен погаснуть с запуском двигателя. Если он не гаснет, срочно обратитесь в сервисную сеть CITROËN или в специализированный техцентр.
	Подушки безопасности	Горит временно.	Он должен загораться на несколько секунд и затем гаснуть после поворота ключа в положение "ON".	Сигнализатор должен погаснуть с запуском двигателя. Если он не гаснет, обратитесь в сервисную сеть CITROËN или в специализированный техцентр.
		Горит постоянно.	Неисправна система одной из подушек безопасности или преднатяжителя одного из ремней безопасности.	Обратитесь в сервисную сеть CITROËN или в специализированный техцентр.

КОНТРОЛЬНЫЕ ПРИБОРЫ, ИНДИКАТОРЫ И СИГНАЛИЗАТОРЫ

I

Индикатор		Горит	Причина	Действия/Примечания
	Минимальный остаток топлива в баке	Горит постоянно в сопровождении звукового сигнала и сообщения на многофункциональном дисплее.	С момента его первого загорания у Вас в баке остается еще около 7 литров топлива .	<p>Срочно заправьте бак топливом, чтобы избежать поломки двигателя.</p> <p>Данный индикатор будет загораться каждый раз при включении зажигания, пока уровень топлива в баке не будет достаточным.</p> <p>Емкость бака: 60 литров.</p> <p>Никогда не допускайте полной выработки топлива в баке - это может вывести из строя систему снижения токсичности отработавших газов и систему впрыска топлива.</p>
	Символ "Нога на педали тормоза"	Горит постоянно.	Педаль тормоза не нажата.	На автомобиле с 6-ступенчатой секвентальной коробкой передач нажмите на педаль тормоза для запуска двигателя (селектор на N).
		Мигает.	Педаль тормоза не нажата.	<p>На автомобиле с автоматической коробкой передач (рычаг в положении P) нажмите на педаль тормоза при работающем двигателе, перед тем как отжать стояночный тормоз для выхода из положения P.</p> <p>При отпускании стояночного тормоза без нажатия на тормозную педаль, этот сигнализатор продолжит гореть.</p>
			При длительном удержании коробки передач на уклоне при помощи акселератор, сцепление перегревается.	Пользуйтесь тормозной педалью и/или электрическим стояночным тормозом.

КОНТРОЛЬНЫЕ ПРИБОРЫ, ИНДИКАТОРЫ И СИГНАЛИЗАТОРЫ

	Индикатор	Горит	Причина	Действия/Примечания
	Максимальная температура охлаждающей жидкости	Горит постоянно красным цветом.	Температура в системе охлаждения двигателя слишком высока.	Немедленно остановитесь, соблюдая при этом правила и все необходимые меры предосторожности на дороге. Дождитесь охлаждения двигателя, чтобы пополнить, при необходимости, уровень охлаждающей жидкости. Если неисправность не устранилась, обратитесь в сервисную сеть CITROËN или в специализированный техцентр.
	Заряд аккумуляторной батареи	Горит постоянно.	Неисправен контур подзарядки батареи (загрязнены или ослаблены клеммы, ремень генератора ослаблен или оборван, ...).	Сигнализатор должен погаснуть при запуске двигателя. Если он не гаснет, обратитесь в сервисную сеть CITROËN или в специализированный техцентр.
	Дверь (-и) не закрыта (-ы)	Горит постоянно при скорости ниже 10 км/ч. Горит постоянно при скорости выше 10 км/ч в сопровождении звучащего зуммера.	Дверь, багажное отделение или заднее окно не закрыты.	Закройте элемент, которого касается сигнал контрольной лампы.
	Напристегнутые/отстегнутые ремни безопасности	Горит постоянно.	Водитель и/или находящийся на переднем/заднем сиденье пассажир не пристегнул, либо отстегнул свой ремень безопасности.	Вытяните лямку и вставьте язычок в замок ремня безопасности. Горящие точки обозначают отстегнутые или непристегнутые ремни безопасности. Они включают: - постоянно примерно на 30 секунд при запуске двигателя, - постоянно при движении со скоростью от 0 до 20 км/ч, - мигают при скорости выше 20 км/ч, с одновременной подачей звукового сигнала в течение примерно 120 секунд.

КОНТРОЛЬНЫЕ ПРИБОРЫ, ИНДИКАТОРЫ И СИГНАЛИЗАТОРЫ

Указатель планового технического обслуживания

Бортовая система, информирующая водителя о пробеге, который осталось пройти автомобилю до очередного технического обслуживания в соответствии с регламентом, разработанным изготовителем.

Отсчет пробега начинается с момента последнего обнуления указателя. При этом протяженность пробега определяется по двум параметрам:

- по общему пробегу автомобиля,
- по времени, истекшему с момента прохождения последнего техобслуживания.

Если до технического обслуживания осталось больше 1 000 км

После включения зажигания загорается на 5 секунд символ гаечного ключа. На дисплее счетчика общего пробега показывается количество километров, оставшихся до очередного технического обслуживания.

Пример: до ближайшего очередного технического обслуживания автомобилю осталось пройти 4 800 км.

После включения зажигания в течение 5 секунд дисплей показывает:

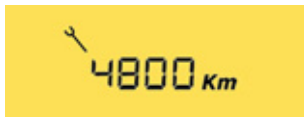

5 секунд спустя после включения зажигания символ гаечного ключа погаснет; счетчик пробега продолжит работать в обычном режиме. На дисплее счетчика будут показываться общий и суточный пробеги.

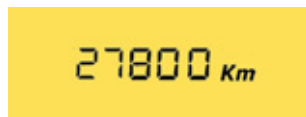

Если до технического обслуживания осталось меньше 1 000 км

Пример: до ближайшего очередного технического обслуживания автомобилю осталось пройти 900 км.

После включения зажигания в течение 5 секунд дисплей показывает:



5 секунд спустя после включения зажигания счетчик пробега продолжит работать в обычном режиме. Символ гаечного ключа останется гореть, чтобы вы знали о приближающемся техническом обслуживании.



Если срок очередного технического обслуживания пропущен

При каждом включении зажигания в течение 5 секунд будет мигать символ гаечного ключа чтобы напомнить о необходимости срочно пройти техническое обслуживание.

Пример: автомобиль прошел 300 км после пропущенного технического обслуживания. После включения зажигания в течение 5 секунд дисплей показывает:

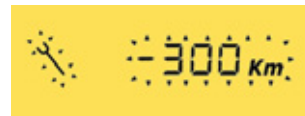

5 секунд спустя после включения зажигания счетчик пробега продолжит работать в обычном режиме. Символ гаечного ключа останется гореть.

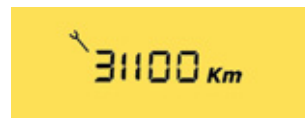

Недостающий пробег может быть дополнен фактором времени - в зависимости от манеры использования автомобиля владельцем.

Гаечный ключ может также загораться и в случаях, когда истек двухлетний срок прохождения техобслуживания.

Установка на ноль указателя планового технического обслуживания



После прохождения очередного планового технического обслуживания счетчик указателя следует вновь установить на ноль.

Для этого необходимо выполнить следующие действия:

- ☞ выключите зажигание,
- ☞ нажмите и удерживайте нажатой кнопку установки на ноль счетчика дневного пробега,
- ☞ включите зажигание; счетчик пробега начнет обратный отсчет,
- ☞ когда на дисплее высветится "0", отпустите кнопку; символ гаечного ключа при этом погаснет.

Если по окончании этой операции Вы решили отключить аккумуляторную батарею, сначала закройте автомобиль и выждите не менее пяти минут, чтобы проведенная установка на ноль зафиксировалась в памяти компьютера.

Индикатор уровня масла в двигателе

Система, информирующая водителя о допустимом уровне масла в двигателе.

Индикатор показывает в течение нескольких секунд уровень масла в системе смазки двигателя при включении зажигания, сразу после информации о предстоящем плановом техническом обслуживании.

Показания индикатора уровня масла будут верны, только если автомобиль установлен на горизонтальной площадке и после остановки двигателя прошло не менее 30 минут.

Нормальный уровень масла



Недостаточный уровень масла



О недостатке масла в системе смазки свидетельствует мигание сигнализатора "OIL", сопровождаемое звуковым сигналом и сообщением на многофункциональном дисплее.

Если недостаток масла подтверждается проверкой при помощи ручного щупа, обязательно доведите его уровень до нормы во избежание разрушения двигателя.

Сбои в работе датчика уровня масла



О неисправности датчика уровня масла свидетельствует мигание индикатора "OIL --". Обратитесь в сервисную сеть CITROËN или в специализированный техцентр.

Масляный щуп

См. главу "Проверки", в которой указано расположение ручного щупа и маслозаправочной горловины на Вашем двигателе.



На щупе имеется две метки:

- **A** = maxi; уровень масла никогда не должен превышать эту метку (двигатель может выйти из строя),
- **B** = mini; пополните уровень через маслозаправочную горловину маслом, рекомендованным для Вашего двигателя.

Счетчики пробега

Общий пробег и расстояние, пройденное за поездку, показываются на дисплее в течение 30 секунд при выключении зажигания, при открывании двери водителя, а также при запирании и отпирании автомобиля.

Счетчик пробега

Этот прибор служит для измерения расстояния, пройденного автомобилем с самого начала его эксплуатации.

Счетчик пробега за поездку



Этот прибор предназначен для измерения расстояния, пройденного с момента его установки водителем на ноль.

- ☞ Включите зажигание, нажмите и удерживайте кнопку вплоть до появления нулей.

Регулятор подсветки панели управления

Это устройство служит для ручной регулировки яркости подсветки панели управления в зависимости от интенсивности внешнего освещения. Работает только при включенных внешних световых приборах, не считая дневных ходовых огней.



Включение

- ☞ Нажмите на кнопку, чтобы яркость подсветки приборной панели начала изменяться.
- ☞ Когда яркость подсветки станет минимальной, отпустите кнопку, а затем нажмите на нее снова, чтобы вновь увеличить яркость.

или

- ☞ Когда яркость подсветки станет максимальной, отпустите кнопку, а затем нажмите на нее снова, чтобы вновь уменьшить яркость.
- ☞ Когда яркость подсветки достигнет желаемой интенсивности, отпустите кнопку.

Отключение

При выключенных световых приборах или при включенных дневных ходовых огнях, если автомобиль ими оборудован, регулятор подсветки не работает.

МНОГОФУНКЦИОНАЛЬНЫЕ ДИСПЛЕИ

ОДНОЦВЕТНЫЙ ЭКРАН А

Информация на дисплее



На дисплее может отображаться следующая информация:

- время
- дата
- внешняя температура воздуха,

При внешней температуре воздуха от +3 °C et -3 °C индикация температуры мигает (риск гололедицы). Указанная на дисплее температура наружного воздуха может быть выше реальной, если автомобиль находится на солнце.

- прослушиваемый в данный момент аудиисточник,
- бортовой компьютер (см. конец главы).

Предупреждающие сообщения (напр: "Система защиты окружающей среды неисправна") или информативные сообщения (напр.: "Дверь багажного отделения открыта") могут появляться на дисплее. Их можно удалить с дисплея, нажав на кнопку "ESC".

По соображениям безопасности настройку бортовых систем на многофункциональном дисплее следует осуществлять только на остановленном автомобиле.

Кнопки управления

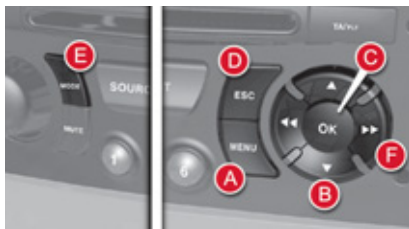

- A.** Доступ в "Главное меню".
- B.** Навигация по меню дисплея
- C.** Подтверждение выбранной на дисплее функции или измененного значения
- D.** Выход из текущей операции.
- E.** Выбор типа информации (дата, радиоприемник-CD и бортовой компьютер).
- B** или **F.** В меню, навигация, выбор включения/выключения персональных функций и выбор персональных настроек.

Главное Меню



- ☞ Нажав на кнопку **A** вы с помощью **B** вы получаете доступ в следующие меню:
 - радиоприемник-CD-плеер
 - конфигурация автомобиля,
 - опции,
 - настройки дисплея,
 - языки,
 - единицы измерения
- ☞ Нажмите на кнопку **C**, чтобы подтвердить свой выбор.



Радиоприемник-CD

При работающей автомагнитоле вы можете включать или выключать радио (RDS, режим REG), CD-плеера или CD-чейнджер (сканирование диска, случайный порядок проигрываемых треков, повторение CD-треков).

Для более подробной информации по использованию "Радиоприемника-CD", см. раздел "Автомагнитола" главы "Аудио и Телекоммуникационная система".

Конфигурация функций автомобиля



Меню "Конфигурация автомобиля" позволяет управлять следующими функциями:

- включение заднего стеклоочистителя при включении передачи заднего хода (см. главу "Обеспечение обзорности"),
- освещение сопровождения и подсветка салона (см. раздел "Обеспечение обзорности"),
- автоматические функции (затягивание/отпускание) электрического стояночного тормоза*,
- выбор открывающихся элементов кузова,
- включение дневного освещения (см. главу "Обеспечение обзорности").

Опции

Данное меню позволяет выполнить диагностику состояния оборудования (вкл, выкл., неисправность).

Настройки дисплея

Меню "Настройки дисплея" позволяет выполнить следующие настройки:

- год,
- месяц,
- день,
- часы,
- минуты,
- режим 12 или 24 часа.

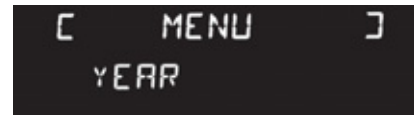

Языки

Вы можете выбрать язык дисплея (французский, итальянский, нидерландский, португальский, португальский (бразильский диалект), немецкий, английский, испанский).

Единицы измерения

С помощью данного меню вы можете выбрать единицы измерения температуры (°C или °F) и расхода топлива (l/100 км, миль/галлон или км/л).

* В зависимости от страны эксплуатации.

МОНОХРОМНЫЙ ДИСПЛЕЙ С

Информация на дисплее

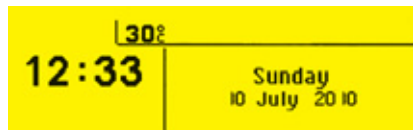

На дисплее может отображаться следующая информация:

- время,
- дата,
- температура наружного воздуха, При температуре наружного воздуха от +3 °C до -3 °C индикатор температуры мигает (для предупреждения о возможном гололеде). Указанная на дисплее температура наружного воздуха может быть выше реальной, если автомобиль стоит на солнце.
- прослушиваемый в данный момент источник аудиосигнала,
- работа бортового компьютера (см. в конце главы),
- результат измерения свободного места для парковки,
- работа системы визуального сопровождения маневра при парковке.

Сообщения о сбоях в работе систем (напр., "Неисправна система нейтрализации отработавших газов") или информирующие сообщения (напр., "Не закрыт багажник") могут появляться на короткое время. Их можно удалять нажатием на кнопку "ESC".

Клавиши управления

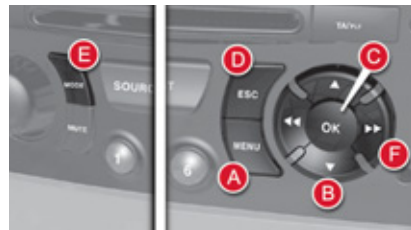

- A.** Доступ в "Главное меню".
- B.** Просмотр различных меню на дисплее.
- C.** Подтверждение в меню выбранной функции или измененного параметра.
- D.** Выход из текущей операции.
- E.** Выбор типа информации (дата, автомагнитола-CD/аудиосистема, телефон и бортовой компьютер).
- B** или **F.** В меню - просмотр позиций меню, включение/отключение выбранных функций и персональные настройки.

Главное меню



- ☞ Нажмите на кнопку **A**, затем при помощи **B** вы можете просмотреть следующее меню:
 - функции аудиосистемы,
 - бортовой компьютер,
 - персональные настройки и конфигурация,
 - телефон (с гарнитурой "свободные руки").
- ☞ Нажмите на кнопку **C**, чтобы подтвердить свой выбор.

По соображениям безопасности настройку бортовых систем на многофункциональном дисплее следует осуществлять только на остановленном автомобиле.



Функции аудиосистемы

Включив автомагнитолу, можно активировать или отключать функции радиоприемника (режимы RDS и REG, Радио Текст), CD-плеера или CD-чейнджера (сканирование диска, проигрывание композиций в случайном порядке, повтор CD-треков).

Подробную информацию о "Функциях аудиосистемы" см. в разделе "Автомагнитола" главы "Аудиосистема и телематика".



Телефон (с гарнитурой "свободные руки")

Включив автомагнитолу, можно синхронизировать беспроводную гарнитуру Bluetooth, просматривать записи в памяти телефона (журнал звонков, услуги и т.п.) и управлять телефонными функциями (ответить на звонок, завершить разговор, ответить одновременно на два звонка, включить конфиденциальный режим разговора и т.д.).

Подробную информацию о функциях системы "Телефон" см. в разделе "Автомагнитола" главы "Аудиосистема и телематика".



Бортовой компьютер

Вы можете узнать информацию о состоянии систем своего автомобиля.

Журнал регистрации сбоев в работе систем

В этом журнале отражаются сообщения о текущих сбоях, которые, по мере обнаружения системой, выводятся на экран многофункционального дисплея.

Диагностика и состояние систем

Данная функция служит для проверки состояния бортовых систем (активна, выключена, неисправна).

Ввод параметра расстояния до пункта назначения

Вы можете ввести параметр расстояния до конечного пункта назначения.

МНОГОФУНКЦИОНАЛЬНЫЕ ДИСПЛЕИ



Персональные настройки и конфигурация

В данном меню открывается доступ к следующим функциям:

- настройка систем автомобиля,
- конфигурация дисплея,
- выбор языка.

Настройка систем автомобиля

На автомобиле можно активировать и отключать такие функции, как:

- включение очистителя заднего стекла при включении передачи заднего хода (см. раздел "Обеспечение обзорности"),
- автоматическое включение сопровождающего освещения,
- работа фар в адаптивном режиме,
- автоматический режим работы (автоматическая затяжка/отпускание) электрического стояночного тормоза*,
- выбор открывающихся элементов кузова,
- дневные ходовые огни (см. главу "Обеспечение обзорности").

Конфигурация дисплея

На дисплее осуществляются:

- настройка яркости изображения,
- установка даты и времени,
- выбор единиц измерения.

Выбор языка сообщений

Вы можете выбрать язык, на котором на дисплей будут выводиться сообщения (немецкий, английский, испанский, французский, итальянский, нидерландский, португальский, португальский (бразильский диалект), турецкий*).

* В зависимости от страны поставки автомобиля.

МНОГОФУНКЦИОНАЛЬНЫЙ ДИСПЛЕЙ MyWay

Информация на дисплее

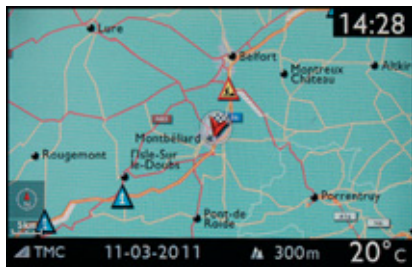

На дисплее появляется следующая информация:

- время,
- дата,
- внешняя температура воздуха,
Если внешняя температура воздуха колеблется между $+3^{\circ}\text{C}$ et -3°C , значок температуры мигает (риск гололеда). Показываемая на дисплее внешняя температура воздуха может быть выше реальной температуры, если автомобиль находился продолжительное время на солнце.
- кратковременные сообщения о состоянии и работе бортовых систем,
- работа аудиосистемы,
- бортовой компьютер (см. в конце главы),
- результат определения достаточности места для парковки,
- графическая система помощи при парковке,
- сообщения бортовой системы навигации.

Управление системой



Вы можете нажать на:

- Доступ в контекстное меню.
 - Просмотр экранного меню.
 - Подтверждение выбранной из меню функции или измененного параметра.
 - Завершение текущей операции.
 - Выбор основной информации на дисплее (дата, автомагнитола-CD/автомагнитола, телефон, карта, навигация и бортовой компьютер).
- В** или **F**. В меню: просмотр, включение/отключение своих настроек и выбор собственных настроек.

Меню настроек



Для выбора требующейся функции:

- нажмите на соответствующую кнопку - "RADIO", "MUSIC", "NAV", "TRAFFIC", "SETUP" или "PHONE" и откройте нужное меню,

Подробную информацию об этих функциях читайте в главе "Аудиосистема и телематика".

По соображениям безопасности настройку бортовых систем на многофункциональном дисплее следует осуществлять только на остановленном автомобиле.

Меню настроек "SETUP"

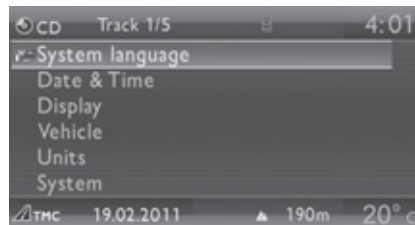

Нажмите на кнопку **"SETUP"** и откройте меню конфигурации. Отсюда можно настроить:

- Язык сообщений,
- Дату и время,
- Индикацию,
- Параметры систем автомобиля,
- Единицы измерения,
- Бортовые системы.

Выбор языка сообщений

В меню имеются следующие языки: "Deutsch" (немецкий), English (английский), Espanol (испанский), Français (французский), Italiano (итальянский), Nederlands (нидерландский), Polski (польский), Portugues (португальский), Türkçe (турецкий)*.

Настройка даты и времени

В этом меню настраиваются календарь и часы и формат индикации даты и времени (см. гл. "Аудиосистема и телематика").

Настройка дисплея

В этом меню настраиваются яркость экрана, его цветовые характеристики и цвет карты (работа в режиме день/ночь или в автоматическом).

Настройка параметров систем автомобиля

В данном меню можно активировать и отключать обеспечивающие комфортное вождение системы:

- включение очистителя заднего стекла при движении задним ходом (см. гл. "Обеспечение обзорности"),
- продолжительность сопровождающего освещения (см. гл. "Обеспечение обзорности"),
- адаптивную систему переднего освещения (см. гл. "Обеспечение обзорности"),
- приглушенный свет в салоне (см. гл. "Обеспечение обзорности"),
- автоматическую работу (затягивание/отпускание) электрического стояночного тормоза*,
- выборочное управление открывающихся элементов кузова,
- дневные ходовые огни (см. гл. "Обеспечение обзорности"),

Выбор единиц измерения

В этом меню можно выбрать единицы измерения температуры (°C или °F) и расхода топлива (км/л, л/100 км, мили и миль/галлон - mpg).

Бортовые системные настройки

При помощи этого меню Вы можете восстановить заводские настройки, проверить версию программного обеспечения и активировать меняющиеся сообщения.

* В зависимости от страны поставки автомобиля.

МНОГОФУНКЦИОНАЛЬНЫЙ ДИСПЛЕЙ NAVIDRIVE

Информация на дисплее



На дисплее может отображаться следующая информация:

- время,
- дата,
- Внешняя температура воздуха, При внешней температуре воздуха от +3 °C et -3 °C индикация температуры мигает (риск гололедицы). Указанная на дисплее температура наружного воздуха может быть выше реальной, если автомобиль находится на солнце.
- предупредительные сообщения и сообщения о состоянии функций автомобиля, временно отображаемые на дисплее,

- функции аудиосистемы,
- бортовой компьютер (см. в конце главы),
- результат измерения свободного места для парковки,
- графическая система помощи при парковке,
- информация бортовой навигационной системы.

По соображениям безопасности настройки бортовых систем на многофункциональном дисплее следует осуществлять только на остановленном автомобиле.

Клавиши управления



- A. Доступ в "Главное меню".
- B. Навигация по меню на экране.
- C. Подтверждение выбора в меню выбранной функции или измененного значения.
- D. Выход из текущей операции или возврат на предыдущий дисплей.
- E. Выбор основного дисплея (дата, автомагнитола-CD/аудиосистема, телефон, карта, навигация и бортовой компьютер).
- В или F. В меню, навигация, выбор включения/отключения персональных функций и выбор персональных настроек.

МНОГОФУНКЦИОНАЛЬНЫЕ ДИСПЛЕИ

Главное Меню

Нажмите на кнопку **A** для доступа в "Главное Меню".



Навигационная система



Карта



Информация о трафике



Функции аудиосистемы



Телекоммуникационная система



Конфигурация,

для конфигурации дисплея (дата, время...) и определения параметров автомобиля.



Видеосистема



Диагностика автомобиля

- "Журнал предупредительных сообщений",
- "Состояние функций".

БОРТОВОЙ КОМПЬЮТЕР

Система, предназначенная для предоставления Вам информации о пробеге в любой момент времени (об автономности - запасе хода по топливу, расходе топлива, ...).

Монохромный дисплей A



Вывод на дисплей параметров

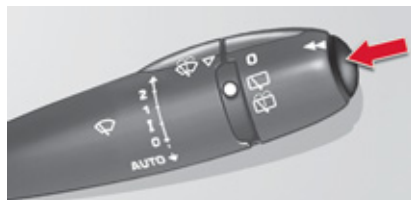

- ☞ Нажмите на кнопку, расположенную на торце **выключателя стеклоочистителя**, чтобы последовательно вывести на дисплей компьютера различные параметры.

На дисплей бортового компьютера выводятся следующие данные:

- автономность (запас хода по топливу),
- текущий расход топлива,
- пройденное расстояние,
- средний расход топлива,
- средняя скорость движения.

- ☞ При следующем нажатии восстановится текущая индикация дисплея.

Установка на ноль



- ☞ Нажмите и удерживайте в течение двух секунд на кнопку, чтобы обнулить счетчик пройденного расстояния, индикатор среднего расхода топлива и параметр средней скорости движения.



МНОГОФУНКЦИОНАЛЬНЫЕ ДИСПЛЕИ

БОРТОВОЙ КОМПЬЮТЕР

Система, предназначенная для предоставления Вам информации о пробеге в любой момент времени на многофункциональном дисплее (об автономности - запасе хода без дозаправки, расходе топлива, ...).

Одноцветный дисплей С



Цветной дисплей NaviDrive или MyWay

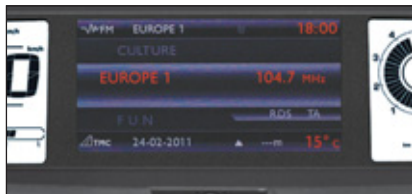

Вывод данных на дисплей

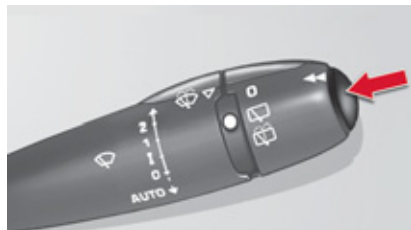

Нажмите на кнопку, расположенную на торце **выключателя стеклоочистителя**, чтобы последовательно вывести на дисплей компьютера различные закладки:



- закладку с мгновенной информацией:
 - об автономности,
 - о текущем расходе топлива,
 - о расстоянии, оставшемся до конца участка пути/счетчик времени в системе "Стоп & Старт",



- закладку с параметрами участка пути "1" с информацией:
 - о пройденном расстоянии,
 - о среднем расходе топлива,
 - о средней скорости движения для первого участка пути.



закладку с параметрами участка пути "2" с информацией:

- о пройденном расстоянии,
- о среднем расходе топлива,
- о средней скорости движения для второго участка пути.

Установка на ноль участка пути

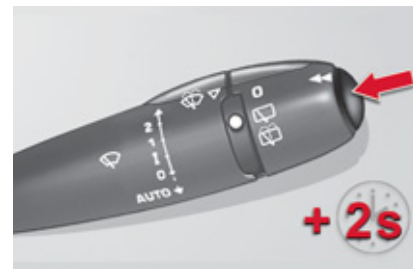

Выберите нужный участок пути и нажмите на кнопку и удерживайте ее более двух секунд.

Участки пути "1" и "2" не зависят один от другого и идентичны по назначению.

Участок пути "1" можно использовать, например, для ежедневных расчетов, а участок пути "2" - для ежемесячных.

МНОГОФУНКЦИОНАЛЬНЫЕ ДИСПЛЕИ

Определение некоторых понятий



Запас хода по топливу ("автономность")
(в км или в милях)

Позволяет судить о количестве километров, которые еще можно проехать с топливом, оставшимся в баке в зависимости от среднего расхода, подсчитанного системой за последние несколько километров.

Данная величина может меняться в зависимости от стиля вождения или дорожного рельефа, которые способны оказать существенное влияние на текущий расход топлива.

Как только автономность окажется менее 30 км, на дисплее загорится ряд прочерков. После заправки не менее 5 литров топлива система вновь пересчитывает автономность и выводит ее на дисплей, если она составляет более 100 км.

Если в течение долгого времени на движущемся автомобиле прочерки не заменяются индикацией автономности, обратитесь в сервисную сеть CITROËN или в специализированный техцентр.



Текущий расход топлива
(в л/100 км, или км/л, или миль/галлон)

Это величина, которая определяется в течение последних нескольких секунд.

Данная функция работает при скоростях не менее 30 км/ч.



Средний расход топлива
(в л/100 км, или км/л, или миль/галлон)

Он определяется как отношение количества израсходованного топлива к расстоянию, пройденному автомобилем после последнего обнуления показаний бортового компьютера.



Средняя скорость
(в км/ч или в миль/ч)

Она определяется, начиная с момента последнего обнуления показаний бортового компьютера (при включенном зажигании).



Пройденный путь
(в км или в милях)

Это расстояние, пройденное с момента последнего обнуления показаний бортового компьютера.



Остаток пути до места назначения
(в км или в милях)

Это расстояние, которое остается преодолеть для прибытия к конечному пункту назначения. Оно определяется либо в каждый момент времени системой навигации (если она активирована), либо задается на дисплее самим водителем. Если это расстояние не задано, на дисплее будут индцироваться прочерки.



Счетчик времени системы "Стоп-Старт"
(минуты/секунды или часы/минуты)

При наличии на автомобиле системы "Стоп-Старт", продолжительность всех остановок в режиме "СТОП" будет суммироваться на всем протяжении пути.

При каждом включении зажигания ключом, счетчик автоматически обнуляется.



СОВЕТЫ ПО ИСПОЛЬЗОВАНИЮ СИСТЕМ ВЕНТИЛЯЦИИ, ОТОПЛЕНИЯ И КОНДИЦИОНИРОВАНИЯ

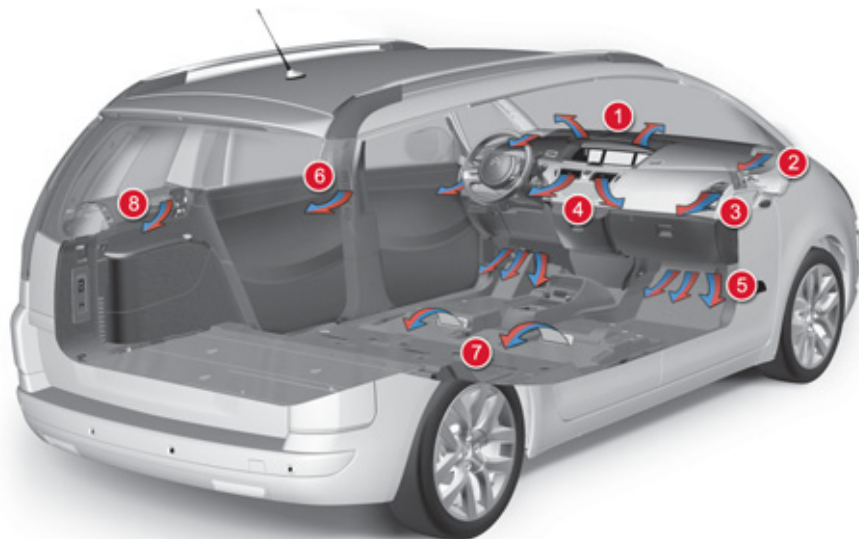

Подача в салон наружного воздуха

Следите за чистой наружной решеткой воздухозаборника, расположенной в основании ветрового стекла (опавшие листья, снег...)

Распределение воздуха

1. Система удаления наледи и запотевания ветрового стекла.
2. Система удаления наледи и запотевания малого дверного стекла.
3. Сопла обогрева и обдува передних боковых стекол.
Боковые регулируемые сопла воздуховодов.
4. Центральные регулируемые вентиляционные решетки.
5. Вывод воздуха у ног передних пассажиров.
6. Боковые аэраторы второго ряда с регулировкой распределения воздуха и температуры.
7. Вывод воздуха у ног задних пассажиров.
8. Боковые аэраторы третьего ряда.

Боковые воздуховоды 8 устанавливаются только на 7-местных версиях

Воздуховоды

Воздуховоды снабжены решетками для направления воздушного оттока (верх-вниз, вправо-влево) и ручками для регулировки расхода воздуха.

Циркуляция воздуха

Отверстия для подачи воздуха, расположенные в полу под задними сиденьями позволяют улучшить обогрев у задних сидений; следите за тем, чтобы они не засорялись.

Салонный фильтр/ Дезодорирующий фильтр (активированный уголь)

Ваша система снабжена фильтром, позволяющим улавливать определенную пыль и частично устранять неприятные запахи.

Этот фильтр необходимо менять в соответствии с предписаниями по техническому обслуживанию (см.: Сервисную книжку).

Кондиционер

Для обеспечения нормальной работы вашей системы рекомендуется регулярно проверять ее.

Вода, образующаяся на конденсаторе кондиционера, удаляется через специальное отверстие. Поэтому, на стоянке под автомобилем может образовываться лужа.

Для обеспечения герметичности компрессора необходимо включать кондиционер не менее одного раза в месяц.

Кондиционер полезен в любой сезон, поскольку он удаляет влагу в салоне и препятствует запотеванию стекол.

Для эффективной работы кондиционера стекла должны быть закрыты.

Если после продолжительной стоянки на солнце температура в салоне очень высока, проветрите салон в течение нескольких секунд, открыв стекла, затем закройте их.

Кондиционер при работе использует энергию двигателя, что приводит к повышению расхода топлива на автомобиле.

Датчики



Для автоматической регулировки работы кондиционера в салоне используются различные датчики (датчики солнечного света, датчик внешней температуры...), избавляющие вас от частой необходимости корректировки номинальных величин.

Не закрывайте датчик солнечного освещения, расположенный на панели управления за панелью приборов.



КОНДИЦИОНЕР С РУЧНЫМИ НАСТРОЙКАМИ

Система кондиционирования воздуха работает при включенном двигателе.

A. ПАНЕЛЬ УПРАВЛЕНИЯ СО СТОРОНЫ ВОДИТЕЛЯ



1. Регулятор подачи воздуха

Регулятор подачи воздуха работает только при включенном двигателе. Для регулировки подачи воздуха нажмите на кнопку 1:



для увеличения подачи воздуха,



для уменьшения подачи воздуха.

Количество подаваемого в салон воздуха обозначается постепенным загоранием лопастей на пиктограмме вентилятора 1. При снижении подачи воздуха до минимума кондиционер отключается (OFF). Чтобы микроклимат в салоне оставался комфортным, не оставляйте регулятор слишком долго на OFF.

2. Распределение воздушных потоков

Нажмите на кнопку 2 для просмотра на дисплее вариантов распределения воздушных потоков.



Выбранный вариант распределения воздушных потоков виден по соответствующим контрольным лампам на дисплее 2.

3. Регулировка температуры в зоне пассажира

Нажмите на кнопку 3, чтобы перевести к себе независимую регулировку температуры воздуха в зоне пассажира. При этом контрольная лампа погаснет.

Во время регулировки температуры пассажиром контрольная лампа горит.

4. Рециркуляция воздуха

Эта функция позволяет изолировать салон от наружных неприятных запахов или дыма.

Нажмите на кнопку 4 для прекращения подачи наружного воздуха и включите рециркуляцию воздуха в салоне. Контрольная лампа загорится.

Не включайте рециркуляцию воздуха надолго (во избежание запотевания стекол и ухудшения атмосферы в салоне).

Снова нажмите на кнопку 4 для подачи воздуха снаружи в салон. Контрольная лампа погаснет.

5. Кондиционер воздуха

Для работы кондиционера необходимо чтобы регулятор подачи воздуха был включен.

Нажмите на кнопку 5. При этом загорится контрольная лампа.

Чтобы кондиционер работал эффективно, его следует использовать только при закрытых окнах.

На автомобилях без кондиционера устанавливается такой же пульт управления, но без кнопки A/C.

6. Удаление инея и конденсата с заднего стекла

Эта система работает только при включенном двигателе.

- ☞ Нажмите на кнопку **6** для включения/выключения электрического обогрева заднего стекла и наружных зеркал заднего вида. При этом загорается контрольная лампа.



Обогрев стекла отключается автоматически, чтобы не расходовать электроэнергию.

7. Ускоренное удаление инея и конденсата со всех стекол и зеркал заднего вида

- ☞ Нажмите на кнопку **7**. При этом загорится контрольная лампа.

При использовании этой функции одновременно включаются:

- обогрев ветрового стекла,
- оптимальная подача воздуха,
- приток наружного воздуха,
- обогрев зеркал заднего вида и заднего стекла,
- кондиционер, при необходимости.

Для отключения функции еще раз нажмите на кнопку **7**.

8. Регулировка температуры подаваемого воздуха

Эта функция служит для регулировки температуры воздуха в салоне. Ее можно использовать и в холодную, и в теплую погоду при включенном кондиционере.

Регулировка температуры осуществляется плавно и постепенно слева направо.

В. ПАНЕЛЬ УПРАВЛЕНИЯ СО СТОРОНЫ ПАССАЖИРА



Регулировка температуры

- ☞ Нажмите на кнопку **9** для регулировки температуры. Загорится контрольная лампа.
- ☞ Вращайте ручку **10**, чтобы установить желаемую температуру.

Регулировка температуры осуществляется плавно и постепенно слева направо.

АВТОМАТИЧЕСКИЙ КОНДИЦИОНЕР

Система кондиционирования воздуха работает при включенном двигателе.

А. ПАНЕЛЬ УПРАВЛЕНИЯ СО СТОРОНЫ ВОДИТЕЛЯ



1. Автоматическая регулировка комфортного микроклимата

AUTO При нажатии на эту кнопку, загорается контрольная лампа **A/C**, на дисплее появляется символ **AUTO**, и система автоматически, в зависимости от выбранной температуры, выполняет 5 следующих функций:

- регулирование подачи воздуха,
- поддержание температурного режима в салоне в левой и правой зонах,
- распределение воздушных потоков,
- кондиционирование воздуха,
- автоматическая рециркуляция воздуха.

Для этого рекомендуется оставлять все воздуховоды открытыми.

Во избежание оседания конденсата на стеклах в холодную или влажную погоду рекомендуется использовать режим **AUTO**.

При холодных пусках двигателя, чтобы не допустить чрезмерной подачи холодного воздуха в салон, вентилятор постепенно достигает своего оптимального режима работы.

Ручная регулировка одной или нескольких функций

Возможно ручное управление функциями **3, 4, 6 и 10**. При этом символ **"AUTO"** гаснет.

Регулировка водителем температуры в салоне (для пассажиров передних и задних сидений).

Длительно нажав на кнопку "AUTO", можно отменить персональные настройки, в т.ч. регулирование температуры воздуха в зоне пассажира, и вернуться в режим автоматических настроек кондиционера.

2. Регулировка температуры

Для установки необходимой температуры нажмите на кнопку:

- **-** для снижения температуры,
- **+** для повышения температуры.

Установки, близкие к параметру 21, обеспечивают оптимальный комфорт. Однако, в зависимости от потребности, обычно выбираются параметры от 18 до 24.

Для обеспечения максимального комфорта рекомендованная разница температур в левой и правой зонах не должна быть более 3.

Комфортная температура в салоне зависит от внешних условий, поэтому, она может отличаться от указанной на дисплее температуры.

При посадке температура в салоне может оказаться намного ниже (или выше) комфортной. В таких случаях не следует изменять параметр температуры на дисплее для скорейшего достижения желаемого комфорта. Система автоматически использует максимум своих возможностей для возможно быстрого сокращения разницы температур.

3. Регулировка работы вентилятора/Активация функции "REST"

Регулировка подачи воздуха

Для регулировки подачи воздуха нажмите на кнопку:



для увеличения подачи воздуха



для уменьшения подачи воздуха (эта функция снабжена также функцией REST).

Количество подаваемого в салон воздуха обозначается постепенным заполнением лопастей на пиктограмме вентилятора.

При установке вентилятора на 0 система выключается. На дисплее остаются только не заполненная пиктограмма вентилятора и индикация OFF.

Функция "REST": включение вентиляции при выключенном двигателе



Функция "REST" позволяет поддерживать комфортный микроклимат в салоне при выключенном двигателе в течение нескольких минут.

Например, когда вы покидаете автомобиль, оставшиеся в салоне пассажиры могут воспользоваться вентиляцией при остановленном двигателе.

Эта функция может использоваться как при включенном зажигании, так и при остановленном двигателе.

При этом будут гореть контрольные лампы кондиционера и незаполненная пиктограмма вентилятора до тех пор, пока вентиляция будет работать.

При включенном зажигании:

- Нажатие на кнопку REST активирует функцию на несколько минут. Две лопасти символа вентилятора заполняются для обозначения активации функции.
- Функция в течение продолжительного времени может быть включена и выключена.
- По окончании времени работы дисплей выключается.

При включении двигателя:

- Функция активна в течение 30 секунд.
- Нажатие на кнопку REST включает функцию на несколько минут. Время работы и время возможного включения функции зависят от степени заряженности аккумуляторной батареи. Запертые замки автомобиля не влияют на работу функции.
- Повторное нажатие до окончания работы окончательно отключает функцию.

Эта функция не включает кондиционер, она активирует только воздушные вентиляторы. Во время работы функции "REST", управлять расходом воздуха и распределением воздушных потоков невозможно.

4. Регулировка распределения воздушных потоков



Нажмите на кнопку 4 для последовательного просмотра на дисплее вариантов распределения воздушных потоков.

Выбранный вариант распределения воздушных потоков сопровождается загоранием соответствующих контрольных ламп на дисплее.

Существует 7 возможных вариантов регулировки.

5. Рециркуляция воздуха



Эта функция обеспечивает рециркуляцию воздуха в салоне, она может работать в автоматическом режиме.

- ☞ Нажмите на кнопку **5** для прекращения подачи наружного воздуха и активирования рециркуляции воздуха в салоне. Загорится соответствующий индикатор.

Сохраняется возможность использования других регулировок, а данная функция позволяет водителю в любой момент изолировать салон от неприятных запахов или дыма. Не включайте рециркуляцию воздуха надолго (во избежание ухудшения качества воздуха в салоне и оседания конденсата на стеклах).

- ☞ Заново нажмите на кнопку **5** для подачи наружного воздуха. Контрольная лампа погаснет.

Рециркуляция воздуха обеспечивается также нажатием на кнопку, расположенную снизу слева на рулевом колесе (см. раздел "Рулевое колесо с фиксированными переключателями на ступице").

6. Включение/Отключение настроек в зоне пассажиров задних сидений



Эта функция позволяет вам разрешать или запрещать использование задними пассажирами различных регулировок.

Для этой функции существуют три возможных состояния:



Блокировка ручек регулировки пассажиров задних сидений

Водитель использует свои установки для пассажиров задних сидений. В этом случае регулировки пассажирами задних сидений отключены.



Разрешение на использование ручек регулировки пассажирами задних сидений

Пассажиры задних сидений могут по своему усмотрению использовать регулировки.



Сокращение подачи воздуха к задним сиденьям

На версиях с дополнительным кондиционером, рекомендуется в зимнее время отключать подачу воздуха в зону задних сидений (нет подачи горячего воздуха через эти воздуховоды).

7. Режим работы панели приборов: функция black panel



Эта функция позволяет выключать/включать дисплеи и подсветку кнопок.

- При работающей функции нажатие на любую кнопку временно включает дисплей.
- Нажатие на кнопку **7** отключает функцию, подсветка кнопок и дисплея снова становится постоянной.

Эта функция позволяет особенно оптимизировать визуальный комфорт при движении ночью.

8. Удаление инея и конденсата с заднего стекла

Данная функция работает только при включенном двигателе.

- ☞ Нажмите на кнопку **8** для включения/выключения электрического обогрева заднего стекла и, в зависимости от версии, наружных зеркал заднего вида. При этом загорится контрольная лампа, а на дисплее появится соответствующий символ.



Обогрев стекла отключается автоматически, чтобы не расходовать электроэнергию.

9. Удаление инея и конденсата со всех стекол

- Нажмите на кнопку **9**. Загорится контрольная лампа.



При использовании этой функции обеспечивается ускоренное удаление инея и конденсата путем одновременного включения:

- обдува ветрового стекла при оптимальной температуре,
- оптимальной подачи воздуха,
- подачи наружного воздуха,
- обогрева зеркал заднего вида и заднего стекла,
- кондиционера, при необходимости.

Снова нажмите на кнопку **9** или на кнопку **"AUTO"** для отключения функции. Обогрев зеркал заднего вида и заднего стекла остается включенным.

На автомобилях с системой "Стоп-Старт" режим СТОП отключается на время работы системы удаления конденсата со стекол.

10. Кондиционер

- ☞ Нажмите на кнопку **10** для включения кондиционера.

Включается сигнальная лампа **A/C**.

В. ПУЛЬТЫ УПРАВЛЕНИЯ СО СТОРОНЫ ПассаЖИРОВ



11. Пассажир переднего сиденья

Пассажир переднего сиденья в любой момент может независимо установить значение температуры с помощью кнопки + и -.



Пассажир переднего сиденья контролирует установку значения температуры.



Температура для пассажира связана с температурой для водителя.

12. Пассажиры задних сидений (правого/левого)



По умолчанию в положении **AUTO** регулировка подачи воздуха определяется работой переднего вентилятора.

- ☞ Поверните ручку для уменьшения или увеличения подачи воздуха.

Вы можете регулировать подачу воздуха только при наличии разрешения водителя (см. кнопку **6** пульта управления водителя).



ДОПОЛНИТЕЛЬНАЯ КЛИМАТИЧЕСКАЯ УСТАНОВКА



Дополнительный кондиционер позволяет оптимизировать температурный комфорт в жаркое время года. Она дополнительно вырабатывает холодный воздух, подаваемый через задние воздуховоды. С данной системой подача горячего воздуха через эти воздуховоды невозможна.

С. ПУЛЬТЫ УПРАВЛЕНИЯ ПАССАЖИРОВ ЗАДНИХ СИДЕНИЙ (ПРАВОГО/ЛЕВОГО)

13. Регулировка температуры

Пассажиры задних сидений могут самостоятельно регулировать температуру с помощью кнопок + и -.

Запрошенное значение не может превышать более, чем на 2 градуса температуру, выбранную водителем. Достижение максимально возможного значения обозначается мигающей индикацией.

14. Регулировка работы вентилятора

Воздушный вентилятор работает только при включенном двигателе.

Для регулировки расхода воздуха нажмите на кнопку:



для увеличения подачи воздуха



для уменьшения подачи воздуха

Изменение расхода воздуха обозначается постепенным включением символов лопастей вентилятора.

При снижении подачи воздуха до минимума кондиционер отключается (OFF).

Вы можете регулировать подачу воздуха только при наличии разрешения водителя (см. кнопку 6 пульта управления водителя).



Эта контрольная лампа означает, что кнопки управления пассажиров заблокированы, вы не можете отрегулировать ни температуру, ни расход воздуха, которые определены водителем.



Эта контрольная лампа означает, что подача воздуха отключена.

Данный режим рекомендуется использовать в зимнее время, так как через эти воздуховоды не подается горячий воздух.

АРОМАТИЗАТОР ВОЗДУХА В САЛОНЕ

Ароматизатор воздуха служит для подачи освежающего запаха в салон через центральные вентиляционные сопла.

Автомобиль поступает в продажу с пустым картриджем в ароматизаторе. Поэтому, перед тем как начать пользоваться им, Вы должны установить в него заполненный картридж.

Регулятор подачи ароматизированного воздуха



- ☞ Вращая ручку **A**, отрегулируйте подачу воздуха (влево - меньше, вправо - больше) или выключите ее (до конца влево).

Центральные вентиляционные сопла должны быть открыты.

Картридж рассчитан в среднем на 3 месяца при использовании по 1 часу в день.

Снятие ароматизатора



- ☞ Нажмите на ручку **A** и поверните ее влево на четверть оборота до упора.
- ☞ Снимите ароматизатор с панели управления.
- ☞ Замените картридж (см. раздел "Замена картриджа").

Установка ароматизатора



- После установки или замены картриджа:
- ☞ установите ароматизатор в гнездо,
 - ☞ поверните его вправо на четверть оборота.

Замена картриджа

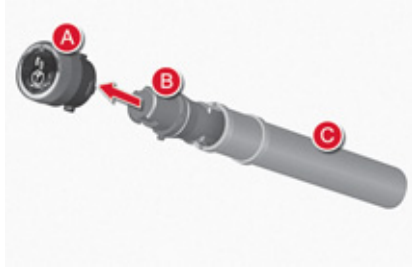

Сменный картридж ароматизатора состоит из элемента **В** и герметичного футляра **С**.

- ☞ Снимите защитную пленку **Д**.
- ☞ Вставьте верхнюю часть картриджа **В** в ручку **А** ароматизатора.
- ☞ Поверните ее на четверть оборота для закрепления в ручке и снимите футляр.
- ☞ Установите ароматизатор в гнездо.

Картридж всегда можно заменить другим, а начатые картриджи можно хранить в футлярах, в которых они продаются.

Ручка регулятора ароматизатора

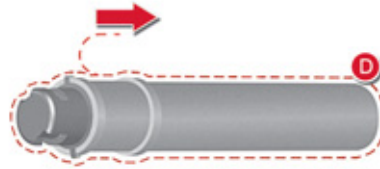

Ручка регулятора ароматизатора **А** - деталь, не связанная с картриджем. Картриджи поставляются без ручки **А**.

Ручку ароматизатора **А** можно установить на панели управления, только надев на картридж.

Поэтому ручку **А** нужно сохранять вместе с картриджем.

Сменные картриджи, в зависимости от страны, можно найти на Интернет-сайте или в сети CITROËN, а также в любом специализированном техцентре.

В перчаточном ящике отведены специальные места для хранения картриджей и футляров.

Помните о безопасности и пользуйтесь только теми картриджами, которые предназначены для ароматизации воздуха в салоне.

Сохраняйте герметичные футляры для хранения сменных картриджей.

Не управляйте и не разбирайте картриджи.

Храните их в недоступных для детей и животных местах.

Не допускайте их попадания на кожу и в глаза.

В случае проглатывания, обратитесь к врачу и покажите ему упаковку или этикетку ароматизатора.

Не следует устанавливать или снимать картридж во время движения.

ПЕРЕДНИЕ СИДЕНЬЯ



МЕХАНИЧЕСКИЕ РЕГУЛИРОВКИ

1. Продольная регулировка

Поднимите штангу и установите требуемое положение.

2. Поясничная поддержка

Поверните ручку в требуемое положение.

3. Подъем подушки сиденья

Поднимите или опустите рычажок столько раз, сколько нужно для достижения необходимого положения.

4. Наклон спинки

Нажмите на рычаг и отрегулируйте наклон спинки.

Есть возможность наклонить назад спинку на 45°, наклонив ее до блокировки. Подняв рычажок, можно разблокировать спинку.

5. Подлокотник

Чтобы отрегулировать положение подлокотника, поднимите его и полностью опустите его, затем установите в нужное положение.

6. Подголовник

Чтобы поднять подголовник, потяните его вверх. Чтобы его опустить, нажмите на фиксатор и на подголовник.

При правильной регулировке верхняя часть подголовника находится над верхней частью головы.

Можно также отрегулировать наклон подголовника (в зависимости от версии).

Чтобы его снять, нажмите на фиксатор и потяните подголовник вверх.

Чтобы отрегулировать наклон подголовника, наклоните подушку подголовника в необходимое положение.

Никогда не водите автомобиль без подголовников. Они должны быть установлены и правильно отрегулированы.

ПЕРЕДНИЕ СИДЕНЬЯ ЭЛЕКТРИЧЕСКИЕ РЕГУЛИРОВКИ



1. Регулировка по высоте, наклону и горизонтали



Поднимите или опустите переднюю часть клавиши, чтобы поднять или опустить переднюю часть подушки сиденья (сиденье водителя).



Поднимите или опустите заднюю часть клавиши, чтобы поднять или опустить сиденье.



Передвиньте клавишу вперед или назад для перемещения сиденья по горизонтали.

2. Регулировка наклона спинки и поясничного упора



Передвиньте верхнюю часть переключателя вперед или назад для регулировки наклона спинки.



Передвиньте переключатель вперед или назад для регулировки поясничного упора.

Электрическая регулировка положения сиденья может проводиться в течение ограниченного времени:

- после открывания одной из передних дверей,
- после выключения зажигания.

Выключатель подогрева сидений



Подогрев работает при работающем двигателе, при этом сиденья можно подогревать раздельно.

Для настройки подогрева служат соответствующие регуляторы, расположенные по внутренним бокам передних сидений и служащие для включения и регулирования интенсивности подогрева:

- 0:** Выключен.
- 1:** Слабый.
- 2:** Средний.
- 3:** Сильный.

Запоминание положений при вождении

Система вносит в память настройки положений сиденья водителя и наружных зеркал заднего вида. Позволяет Вам запомнить и использовать два положения при помощи клавиш сбоку сиденья водителя.

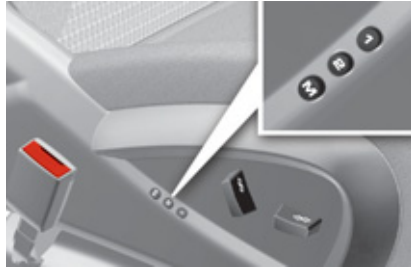

Запоминание положения

При помощи клавиш M/1/2

- ☞ Включите зажигание.
- ☞ Отрегулируйте сиденье и наружные зеркала.
- ☞ Нажмите на клавишу **M**, а затем по истечении четырех секунд нажмите на клавишу **1** или **2**.

Внесение настроек в память подтверждается звуковым сигналом.

При внесении в память новых настроек предыдущие автоматически аннулируются.

Вызов из памяти установленного положения

При включенном зажигании или работающем двигателе

- ☞ Нажмите на клавишу **1** или **2** и сиденье займет соответствующее положение, внесенное в память. Об окончании настройки Вас известит зуммер.

Вы можете прервать настраивание положения сиденья, нажав на клавишу **M**, **1** или **2** или используя ручку регулировки сиденья.

Невозможно выполнить настройки положения сиденья во время движения автомобиля.

Функция настройки положения сиденья отключится примерно через 45 секунд после выключения зажигания.



ПОДГОЛОВНИКИ ЗАДНИХ СИДЕНИЙ



Задние подголовники можно снимать и убирать. Их можно устанавливать в двух положениях:

- в верхнем - рабочем,
- в нижнем - сложенном.

Чтобы привести подголовник в верхнее положение, потяните его вверх.

Чтобы его опустить, нажмите сначала на фиксатор и затем на подголовник.

Чтобы снять подголовник, сначала приведите его в верхнее положение, а затем отожмите фиксатор и потяните за подголовник вверх.

Для обратной установки на место вставьте направляющие подголовника во втулки строго вдоль оси спинки.

Не водите автомобиль со снятыми подголовниками, они всегда должны быть установлены и правильно отрегулированы.

СИДЕНЬЯ ВТОРОГО РЯДА

Продольная регулировка



Поднимите рычаг **A**, расположенный в передней части подушки сиденья, и выберите требуемое положение сиденья.

Положение "Комфорт"

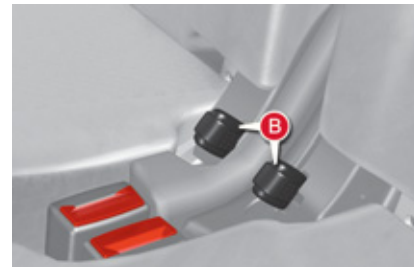

3 сиденья второго ряда независимы и имеют одинаковую ширину. Они могут устанавливаться в положение "комфорт".

Установка сиденья в положение "комфорт"

- ☞ Потяните за петлю **B** и откиньте сиденье назад.

Спинка наклоняется, подушка слегка отклоняется.

Установка сиденья в исходное положение

- ☞ Потяните за петлю **B** и перемещайте сиденье вперед.

Следите за всеми операциями с сиденьями, которые проводят дети.

СИДЕНЬЯ ВТОРОГО РЯДА (C4 PICASSO)

Складывание сиденья

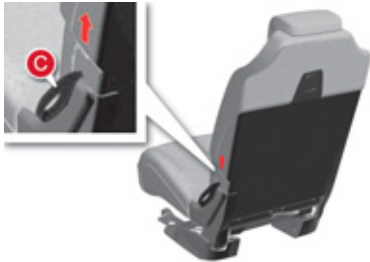

Каждое сиденье складывается на пол и образует плоский пол, что позволяет вам менять конфигурацию салона.

- ☞ С силой потяните вверх за ремень фиксации заднего сиденья **C**, как указано на рисунке красной стрелкой, чтобы разблокировать сиденье; поддерживайте его, потянув до полного складывания сиденья.

Слегка толкните спинку вперед. Спинка складывается на сиденье, сиденье опускается на пол.

Установка сиденья на место

- ☞ Поднимите спинку, установите и заблокируйте ее в вертикальном положении.

Следите за детьми, во время проведения всех операций с сиденьями.

Крышка за сиденьями второго ряда

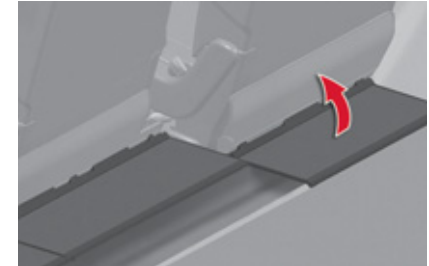

Под сиденьями второго ряда находятся крышки, которые закрывают ниши в полу багажного отделения. Крышки автоматически отодвигаются вместе с сиденьем (например: при продольной регулировке, при складывании сиденья).

В ниши можно складывать различные предметы.

СИДЕНЬЯ ВТОРОГО РЯДА (GRAND C4 PICASSO)

Каждое сиденье складывается на пол и образует плоский пол, что позволяет вам менять конфигурацию салона.

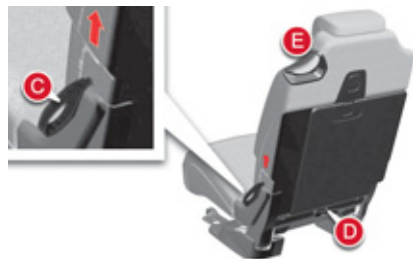

Складывание сидений

Снаружи

- ☞ С силой потяните вверх за ремень фиксации заднего сиденья **C**, как указано на рисунке красной стрелкой, чтобы разблокировать сиденье; поддерживайте его, потянув до полного складывания сиденья. Слегка толкните спинку вперед. Спинка складывается на сиденье, сиденье опускается на пол.

Со стороны багажника (например, при погрузке)

Вы можете сложить сиденье непосредственно со стороны багажного отделения после предварительного складывания сидений третьего ряда.

- ☞ Потяните за петлю **D** для разблокирования соответствующего сиденья и слегка толкните спинку вперед. Во избежание поломки механизма, при усилении возможно отсоединить петлю **D**. Достаточно установить ее обратно на место для возобновления работы системы.

Установка сидений на место

- ☞ Установите жесткие панели сидений второго ряда и заблокируйте их.
- ☞ Поднимите спинку и толкните ее назад до блокировки.

Перед перемещением сидений третьего ряда установите и заблокируйте жесткие панели сидений второго ряда. Следите за всеми операциями с сиденьями, которые проводят дети.

Жесткая пол

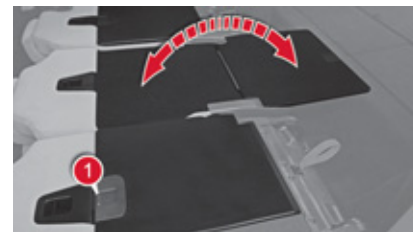

К спинке каждого сиденья второго ряда прикрепляется жесткая панель.

Эта панель позволяет:

- получить плоский пол багажного отделения независимо от положения сидений,
- воспрепятствовать проскальзыванию предметов под сиденья второго ряда.

Разблокирование/Блокировка жесткого пола

- ☞ Сдвиньте замок **1** панели вниз для его разблокирования.
- ☞ Установите пол, затем сдвиньте замок **1** вверх для ее блокировки.

Перед тем как развернуть жесткий пол, проверьте, что сиденья второго ряда максимально отодвинуты.

На 5-и местных версиях нет твердого пола.

Положение "Сиденье в кинотеатре"

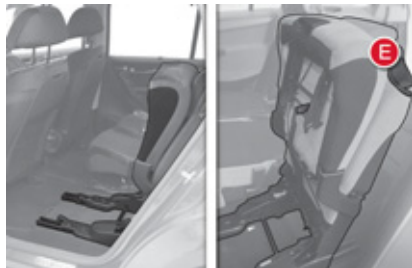

Это положение позволяет вам освободить место между первым и вторым рядом.

Данное положение вы можете получить, потянув за ручку **Е**.

Это положение могут принимать только боковые сиденья.

Доступ к сиденьям третьего ряда



Доступ к сиденьям третьего ряда обеспечивается через боковые сиденья второго ряда.

- ☞ Потяните за рычаг **Е**. Сиденье разблокируется, подушка поднимается к спинке.
- ☞ Удерживайте рычаг **Е** поднятым и толкайте вперед. Сиденье перемещается в сторону передних сидений.

За сиденьем освобождается место, пассажиры сидений третьего ряда получают доступ к своим местам.

Выход с сидений третьего ряда

- ☞ Удерживайте рычаг **Е** поднятым. Сиденье разблокируется, подушка поднимается к спинке.
- ☞ Удерживайте рычаг **Е** поднятым и толкайте спинку вперед.

Если столики на спинках передних сидений разложены, их необходимо сложить для выполнения этой операции.

Установка сиденья снаружи при открытой двери

Если пассажиры находятся на сиденьях третьего ряда:

- ☞ переместите сиденье вручную назад до упора: сиденье не может сдвинуться в самое удаленное положение для защиты ног пассажиров третьего ряда сидений.
- ☞ установите подушку до ее блокировки.

Перед всеми манипуляциями с сиденьями убедитесь, что на или под сиденьями нет посторонних предметов.

Аварийный выход: при неисправности первой системы (петля **С**) ручка переключения **Е** позволяет пассажирам сидений третьего ряда выйти из автомобиля.

Следите за всеми операциями с сиденьями, которые проводят дети.



СИДЕНЬЯ ТРЕТЬЕГО РЯДА (GRAND C4 PICASSO)

Складной пол

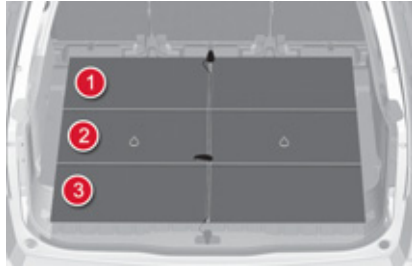

Две подвижные створки складного пола могут закрыть сиденья третьего ряда, когда они разложены.

Складывание складного пола

Потяните за ремень, 3 части складного пола разложатся.

Если сиденья третьего ряда сложены, складной пол может находиться в положении:

- либо в сплошном позади сидений;
- либо в вертикальном,

закрывая тем самым сиденье и увеличивая площадь багажного отделения.

Раскладывание сидений

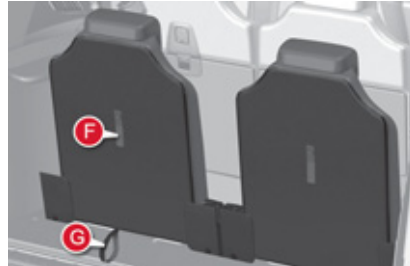

- ☞ Разложите жесткие панели сидений второго ряда и заблокируйте их.
- ☞ Разложите складной пол и потяните за петлю F, расположенную за спинкой сиденья. Спинка опрокидывается назад вместе с подушкой. Сиденье блокируется в разложенном положении.

Складывание сидений

- ☞ Установите жесткие панели второго ряда сидений и заблокируйте их.
- ☞ Опустите подголовники.
- ☞ Правильно установите складной пол вертикально за сиденьем.

- ☞ Потяните за петлю G, расположенную в нижней части спинки сиденья. Сиденье разблокировано.
- ☞ Затем слегка толкните спинку вперед. Спинка опрокидывается и складывается на подушку. Сложенное сиденье укладывается в предусмотренное для него гнездо.
- ☞ Установите складные полы над сложенными сиденьями.

Перед перемещением сидений третьего ряда установите и заблокируйте жесткие панели сидений второго ряда.

Не пытайтесь сложить сиденье третьего ряда, не разложив полностью спинку сиденья.

При складывании ничего не оставляйте на подушках или под подушками третьего ряда сидений.

При складывании сиденья не следуете за перемещением петли G: вы можете прищемить пальцы.

Следите за всеми операциями с сиденьями, которые проводят дети.

КОНСТРУКЦИЯ И РАЗЛИЧНЫЕ КОНФИГУРАЦИИ СИДЕНИЙ

Примеры конфигурации C4 Picasso



5-местный вариант



3-местный вариант



4-местный вариант



Транспортировка грузов

Примеры конфигурации Grand C4 Picasso



7-местный вариант



Транспортировка грузов



6-местный вариант



5-местный вариант



4-местный вариант

Чтобы свободно моделировать внутреннее пространство, вы можете сложить по одному все задние сиденья и убрать их на пол или под пол (сиденья третьего ряда на Grand C4 Picasso). Вы увеличите багажное отделение до спинок передних сидений.



ЗЕРКАЛА ЗАДНЕГО ВИДА

Наружные зеркала заднего вида

Зеркала настраиваются так, чтобы обеспечивался боковой обзор дорожной обстановки сзади при обгоне или при заезде на стоянку. Кроме того, зеркала можно складывать при парковке в тесном месте.



Настройка

При включенном зажигании:

- ☞ выберите переключателем **A** левое или правое зеркало заднего вида,
- ☞ перемещая рукоятку **B** в четырех направлениях, отрегулируйте положение выбранного зеркала,
- ☞ верните переключатель **A** в исходное центральное положение.

Объекты, наблюдаемые в зеркалах заднего вида водителя и пассажира кажутся более удаленными, чем они есть на самом деле.

Необходимо это учитывать для правильной оценки расстояния до движущихся сзади автомобилей.

Обдув/обогрев внешних зеркал заднего вида производится с одновременной работой тех же функций для заднего стекла.

Складывание

- ☞ Извне: закройте автомобиль при помощи пульта дистанционного управления или ключа.
- ☞ Из салона: включите зажигание и потяните за ручку **A** из среднего положения назад.

Если зеркала были сложены при помощи ручки **A**, они не станут в рабочее положение при отпирании автомобиля. Для этого нужно вновь потянуть за ручку **A**.

Рабочее положение

- ☞ Извне: отпирите автомобиль при помощи пульта дистанционного управления или ключа.
- ☞ Из салона: включите зажигание и потяните за ручку **A** из среднего положения назад.

Функцию складывания и открывания зеркал в рабочее положение при помощи пульта дистанционного управления можно отключить, обратившись в сервисную сеть CITROËN или в специализированный техцентр.

Не складывайте и не открывайте вручную зеркала, снабженные электрическим приводом.

Автоматический наклон зеркал при движении задним ходом

Наклонное положение наружных зеркал заднего вида позволяет водителю лучше видеть проезжую часть при заезде на стоянку задним ходом.

Настройка системы

- ☞ Запустите двигатель и включите передачу заднего хода.
- ☞ Выберите и отрегулируйте, соответственно, положение левого и правого зеркал.

Эта настройка вносится в память немедленно.

Включение системы:

- ☞ Запустите двигатель и включите передачу заднего хода.
- ☞ Переместите переключатель **A** влево или вправо, чтобы выбрать соответствующее зеркало.

Выбранное зеркало займет наклонное положение.

Выключение системы:

- ☞ Выключите передачу заднего хода и выждите паузу в 10 секунд.

или

- ☞ Переместите переключатель **A** влево в исходное центральное положение.

Зеркало займет свое начальное положение. В начальное положение оно также перейдет:

- если автомобиль движется со скоростью выше 10 км/ч,
- если двигатель выключить.

Салонное зеркало заднего вида

Это зеркало служит для обзора обстановки сзади по центру.

Зеркало обладает способностью затемняться при попадании на него прямых лучей света: это позволяет водителю избежать ослепления фарами идущего сзади автомобиля, лучами солнца и т.п.

Зеркало с ручной регулировкой режима "день/ночь"



Настройка

☞ Отрегулируйте зеркало так, чтобы обеспечить оптимальную видимость в дневном режиме обзора.

Положение "день"/"ночь"

- ☞ Потяните за рычажок, чтобы перевести зеркало в антибликовый режим "ночь".
- ☞ Нажмите на рычажок, чтобы перевести зеркало в нормальный режим "день".

В целях безопасности отрегулируйте зеркала так, чтобы сократить "мертвые зоны".

Зеркало заднего вида с автоматической регулировкой "день"/"ночь"



В автомобиле имеется датчик, определяющий уровень освещенности в задней части автомобиля, благодаря которому внутри-салонное зеркало заднего вида обеспечивает автоматический плавный переход от дневного к ночному режиму работы.

Чтобы обеспечить оптимальную видимость при маневрировании автомобиля, поверхность зеркала автоматически осветляется при включении передачи заднего хода.

РЕГУЛИРОВКА ПОЛОЖЕНИЯ РУЛЕВОГО КОЛЕСА

Конструкция рулевой колонки, позволяющая регулировать положение рулевого колеса для обеспечения удобного положения за рулем в зависимости от телосложения водителя.



Регулировка

- ☞ Прежде всего приведите водительское сиденье в удобное для вас положение.
- ☞ **На неподвижном автомобиле** поднимите рычаг блокировки, чтобы освободить рулевое колесо.
- ☞ Установите рулевое колесо в удобное положение по высоте и глубине.
- ☞ Опустите рычаг блокировки для фиксации рулевого колеса в этом положении.

После блокировки при сильном нажатии на рулевое колесо вы можете услышать легкое постукивание.

В целях безопасности производите регулировку только на неподвижном автомобиле.

КЛЮЧ-ПУЛЬТ ДУ

Таким ключом можно отпирать и запирать автомобиль, вставив его в замок, либо с некоторого расстояния. С его помощью можно определять местонахождение автомобиля, включать сопровождающее освещение, запускать двигатель, а также включать противоугонную защиту.

IV



Отпирание автомобиля

Раскрытие ключа

☞ Нажмите на эту кнопку, чтобы раскрыть ключ.

Отпирание всех замков при помощи пульта дистанционного управления



☞ Нажмите на символ открытого замка, чтобы открыть автомобиль.

Отпирание всех замков при помощи ключа

☞ Поверните ключ влево в замке двери водителя, чтобы открыть автомобиль.

Отпирание замков автоматически подтверждается быстрым миганием фонарей указателей поворотов в течение примерно двух секунд.

Одновременно, в зависимости от комплектации автомобиля, разворачиваются в рабочее положение зеркала заднего вида.

Также срабатывает кратковременное загорание внешних боковых плафонов и подсветки салона, которые остаются включенными на 30 секунд.

Выборочное разблокирование замков при помощи пульта ДУ



☞ При первом нажатии на кнопку с символом закрытого замка разблокируется только замок двери водителя.

☞ При втором нажатии на символ открытого замка происходит разблокирование замков остальных дверей и двери багажного отделения.

Разблокирование замков автоматически подтверждается быстрым миганием фонарей указателей поворотов в течение примерно двух секунд.

Одновременно, в зависимости от комплектации автомобиля, разворачиваются в рабочее положение зеркала заднего вида - только при первом повороте ключа.

Также временно включаются и горят в течение 30 секунд внешние боковые плафоны и подсветка салона.



Настройка выборочного разблокирования замков осуществляется через меню настройки систем на многофункциональном дисплее.

В продажу автомобиль поступает с настройкой разблокирования всех замков одновременно.

Невозможно произвести выборочное разблокирование при помощи ключа.

Запирание автомобиля на замок

Запирание при помощи ПДУ без блокировки замков



☞ Кратко нажмите на кнопку с символом закрытого замка, чтобы запереть замки автомобиля.

☞ Нажмите и удерживайте нажатие на символ закрытого замка, чтобы запереть автомобиль и закрыть окна и шторку прозрачного потолочного люка.

Запирание при помощи ключа без блокировки замков

☞ Поверните ключ вправо в замке двери водителя, чтобы запереть замки автомобиля.

Запирание замков автоматически подтверждается загоранием фонарей указателей поворотов примерно на две секунды.

Одновременно, в зависимости от комплектации автомобиля, зеркала заднего вида складываются.

Кроме того, при запирании загораются на короткое время внешние боковые плафоны и свет сопровождения, если эта функция активирована.

Если какая-либо дверь, заднее окно или дверца багажника закрыты неплотно, центральный замок не работает.

При перевозке длинномерного груза автомобиль можно запереть изнутри, нажав на расположенную на панели приборов кнопку центрального замка, который сработает, даже если дверь задка или ее окно открыты.

При случайном отпирании закрытого автомобиля его замки вновь автоматически запрутс через 30 секунд, за исключением случая, когда дверь окажется открыта.

При закрывании окон и шторки прозрачного потолочного люка при помощи пульта дистанционного управления сначала убедитесь, что их работе никто не препятствует.

Функцию автоматического складывания и разворачивания наружных зеркал заднего вида при помощи пульта дистанционного управления можно отключить, попросив об этом специалистов сервисной сети CITROËN или специализированного техцентра.

Суперблокировка замков при помощи ПДУ



☞ Нажмите на кнопку с символом закрытого замка, чтобы заблокировать все замки автомобиля, либо удерживайте кнопку более двух секунд, чтобы закрыть еще окна и шторку на панорамной стеклянной крыше.

☞ До истечения пяти секунд нажмите еще раз на кнопку с символом закрытого замка, чтобы полностью заблокировать все замки автомобиля.

Суперблокировка замков при помощи ключа

- ☞ Поверните ключ вправо в замке двери водителя, чтобы заблокировать все замки автомобиля и удержите его в этом положении в течение двух секунд, чтобы закрыть еще и окна.
- ☞ До истечения пяти секунд еще раз поверните ключ вправо, чтобы осуществить суперблокировку замков автомобиля.

Суперблокировка замков автоматически подтверждается загоранием фонарей указателей поворотов примерно на две секунды.

Одновременно, в зависимости от комплектации автомобиля, зеркала заднего вида складываются.

Также одновременно срабатывает включение боковых прожекторов и подсветка салона, если она активирована.

Суперблокировка не позволяет открывать двери ни из салона, ни снаружи.

При этом блокируется также и работа кнопки центрального замка.

По этой причине запрещается оставлять кого-либо в салоне автомобиля, если замки находятся в режиме суперблокировки.

Складывание ключа



- ☞ Нажмите на эту кнопку и сложите ключ.

Если при складывании ключа не нажать на кнопку, механизм может сломаться.

Поиск автомобиля на стоянке

Данная функция позволяет отыскать автомобиль, в том числе и при слабой освещенности. Ваш автомобиль должен быть заблокирован.

- ☞ Нажмите на кнопку с изображением закрытого замка на пульте ДУ.

При этом загорятся плафоны и боковые повторители указателей поворота будут мигать в течение нескольких секунд.

Дистанционное включение световых приборов



При нажатии на эту кнопку загораются на короткое время стояночные огни, фары ближнего света, фонари подсветки номерного знака и плафоны под зеркалами заднего вида.

При повторном нажатии на нее до истечения таймерного времени световые приборы гаснут.

Противоугонная защита

Электронная блокировка запуска двигателя

В корпус ключа встроена интегральная микросхема с индивидуальным кодом. При включении зажигания он распознается противоугонной системой и запуск двигателя становится возможным.

Сразу после выключения зажигания система электронной блокировки запирает электронный блок управления двигателем, исключая его несанкционированный запуск.

SERVICE

В случае неисправности системы загорится этот сигнализатор, зазвучит зуммер, а на дисплее появится сообщение.

При этом запуск двигателя окажется невозможным. Срочно обратитесь в сервисную сеть CITROËN.

Бережно храните бирку, приложенную к ключам, которые Вы получаете при покупке автомобиля.

ЗАПУСК АВТОМОБИЛЯ



1. "S": Противоугонная система

Для разблокирования рулевого управления следует слегка повернуть рулевое колесо, одновременно без усилия поворачивая ключ в замке зажигания.

2. "M": Зажигание

В зависимости от версии вашего автомобиля должны также включаться контрольные лампы сообщений красного и оранжевого цвета.

3. "D": Стартер

Отпустите ключ сразу после запуска двигателя.

В случае, если вам не удалось завести мотор с первого раза, выключите зажигание. Подождите 10 секунд и запустите двигатель заново.

Блокиратор рулевого управления

1. "S": после извлечения ключа поверните рулевое колесо до блокировки рулевого управления. Ключ может быть извлечен только из положения S.
2. "M": Зажигание включено, рулевое управление разблокировано (повернув ключ в положение M, слегка поверните, при необходимости, рулевое колесо).
3. "D": положение для запуска двигателя.

Никогда не производите запуск при работающем двигателе.

Не запускайте двигатель в плохо проветриваемом или замкнутом помещении.

Обязательно выполняйте движение автомобиля с работающим двигателем для обеспечения работы усилителя тормозов и рулевого управления.

Никогда не извлекайте ключ из замка зажигания до полной остановки автомобиля.

Если вы забыли ключ в положении "M"

В случае, если вы забыли ключ в замке зажигания, зажигание автоматически выключается примерно через час.

Чтобы включить зажигание, поверните ключ в положение S, затем снова в положение M.

ОСТАНОВКА

Автомобили с турбокомпрессором

Никогда не глушите двигатель, не выждав несколько секунд на холостом ходу, чтобы дать турбокомпрессору возможность вернуться к нормальной скорости.

Резкое нажатие на педаль акселератора в момент выключения зажигания может привести к серьезным повреждениям турбокомпрессора.

Тяжелый предмет (брелок...), подвешенный на ключ, находящийся в замке зажигания может привести к поломке механизма.

Если пульт дистанционного управления не работает

После отключения аккумуляторной батареи, замены элемента питания в пульте или в случае сбоев в его работе становится невозможным открыть, закрыть или локализовать автомобиль.

- ☞ На первых порах Вы можете воспользоваться просто ключом для отпирания и запираания автомобиля.
- ☞ Далее необходимо провести инициализацию пульта дистанционного управления.

Инициализация

- ☞ Выключите зажигание.
- ☞ Поверните ключ в положение **2 (Зажигание)**.
- ☞ Сразу нажмите на несколько секунд на кнопку с символом закрытого замка.
- ☞ Выключите зажигание и извлеките ключ из замка зажигания.

Пульт дистанционного управления вновь готов к работе.

Замена элемента питания



Артикул элемента питания: CR1620/3 вольта.

SERVICE

Об истощенном элементе питания Вас известят этот индикатор, сигнал зуммера и сообщение на многофункциональном дисплее.

- ☞ Раскройте корпус пульта, вставив монету в паз.
- ☞ Выньте старую батарейку из гнезда.
- ☞ Вставьте новый элемент питания в гнездо с соблюдением прежней полярности.
- ☞ Закройте корпус пульта.
- ☞ Проведите инициализацию пульта.

Если проблема не устранится, срочно обратитесь в сервисную сеть CITROËN.

Если ключи потеряны

Обратитесь в сервисную сеть CITROËN, захватив с собой технический паспорт автомобиля, документ, удостоверяющий Вашу личность и, по возможности, бирку с кодом ключей.

Сотрудник сети CITROËN сможет отыскать код ключа и транспондера и закажет для Вас новый.

Пульт дистанционного управления

Пульт дистанционного управления представляет собой весьма восприимчивый высокочастотный передатчик, поэтому следует избегать случайных нажатий на кнопки пульта, когда он находится в Вашем кармане - это может привести к произвольному отпиранию замков, которого Вы можете не заметить.

Запрещается бесцельно "теребить" кнопки пульта дистанционного управления, находясь вдали от автомобиля. Это может сбить все настройки пульта и его придется вновь инициализировать.

Пока ключ с пультом находится в замке зажигания, пульт не работает, даже при выключенном зажигании (не считая режима инициализации).

Запирание замков

Включенная при вождении блокировка дверных замков может осложнить спасателям доступ в автомобиль в случае необходимости.

По соображениям безопасности (если в автомобиле остаются дети), вынимайте ключ из замка зажигания, даже если Вы отлучаетесь на короткое время.

Противоугонная защита

Запрещается вносить какие-либо изменения в электронную противоугонную систему автомобиля, так как это может вывести ее из строя.

При покупке подержанного автомобиля

Проверьте синхронизацию всех имеющихся у вас ключей к автомобилю в сервисной сети CITROËN чтобы убедиться, Ваши ключи - единственные, с которыми можно войти в автомобиль и запустить его двигатель.



Не выбрасывайте отслужившие элементы питания ключа-пульта, так как в них содержатся вещества, загрязняющие окружающую среду.

Их следует сдавать на специализированные пункты сбора таких отходов.

ОХРАННАЯ СИГНАЛИЗАЦИЯ

Система охранной сигнализации срабатывает при попытке хищения или взлома. Она контролирует периметр и пространство салона автомобиля.

- Контроль периметра

Система срабатывает при открывании автомобиля.

При попытке несанкционированного открытия двери, багажника или капота включается сирена.

- Контроль пространства салона

Система срабатывает в случае нарушения объемного пространства в салоне.

В случае разбивания стекла, проникания в салон или при каких-либо перемещениях по нему включается сирена.

Самозащита системы

Система наделена функцией самозащиты от попыток вывести ее компоненты из строя.

Сигнализация срабатывает при любой попытке отключить или вывести из строя аккумуляторную батарею, повредить блок управления или проводку сирены.

Все работы с системой охранной сигнализации следует осуществлять в сервисной сети CITROËN или в специализированном техцентре.

Постановка автомобиля на полную охрану



Активирование системы

- ☞ Выключите зажигание и выйдите из автомобиля.
- ☞ Нажмите на кнопку запираения замков на пульте дистанционного управления.

Система активирована, при этом контрольная лампа кнопки будет каждую секунду мигать.

Контроль периметра салона активируется спустя 5 секунд после нажатия на кнопку запираения замков на пульте, а контроль пространства салона - через 45 секунд.

Если какой-либо из открывающихся элементов кузова (дверь, багажник и т.п.) неплотно закрыт, запираения замков не происходит, но контроль периметра станет активным спустя 45 секунд одновременно с контролем пространства салона.

Выключение системы

- ☞ Нажмите на кнопку отпираения замков на пульте дистанционного управления.

При этом охранная система отключается, а лампа кнопки гаснет.

Включение только функции контроля периметра автомобиля

Чтобы сигнализация случайно не сработала, необходимо отключить контроль пространства салона, если:

- в автомобиле оставлено животное,
- автомобиль оставлен с приоткрытым окном,
- автомобиль отправляется на мойку.

Отключение контроля пространства салона

- ☞ Выключите зажигание.
- ☞ Не позднее, чем до истечения 10 секунд, нажмите на кнопку, при этом контрольная лампа должна загореться и гореть постоянно.
- ☞ Выйдите из автомобиля.
- ☞ Немедленно нажмите на кнопку запирающих замков на пульте дистанционного управления.

Активной остается только функция контроля периметра автомобиля, при этом лампа кнопки ежесекундно мигает.

Эту процедуру следует проделывать, выключив зажигание, каждый раз, когда Вам нужно отключить контроль пространства салона и положения кузова.

Включение контроля пространства салона

- ☞ Нажмите на кнопку отпирания замков на пульте дистанционного управления, чтобы отключить контроль периметра кузова.
- ☞ Нажмите на кнопку запирающих замков на пульте дистанционного управления, чтобы активировать всю систему охраны.

При этом лампа кнопки вновь будет ежесекундно мигать.

Срабатывание системы

При срабатывании охранной сигнализации раздастся звук sireны, а указатели поворотов мигают в течение 30 секунд.

Система остается активной вплоть до одиннадцатого срабатывания подряд. Если при отпирании автомобиля пультом ДУ контрольная лампа кнопки мигает с ускоренной частотой, значит охранная сигнализация сработала в Ваше отсутствие. При включении зажигания мигание мгновенно прекратится.

Если пульт дистанционного управления неисправен

Чтобы снять автомобиль с охранной сигнализации:

- ☞ Отпирите автомобиль поворотом ключа в дверном замке со стороны водителя.
- ☞ Откройте дверь, при этом зазвучит сирена.
- ☞ Включите зажигание и сирена отключится. Контрольная лампа кнопки погаснет.

Блокировка автомобиля без постановки на охранную сигнализацию

- ☞ Поворотом ключа в двери водителя закройте автомобиль с блокировкой или суперблокировкой замков.

Контроль исправности

Если, при включении зажигания, контрольная лампа кнопки постоянно горит и не гаснет, значит система неисправна.

Обратитесь в сервисную сеть CITROËN или в специализированный техцентр.

Автоматическое активирование системы*

Две минуты спустя после закрытия последней двери или багажника система охранной сигнализации сама приходит в активное состояние.

- ☞ Во избежание случайного срабатывания системы, перед тем, как войти в автомобиль, нажмите на кнопку отпирания замков на пульте дистанционного управления.

* В зависимости от страны поставки автомобиля.

СТЕКЛОПОДЪЕМНИКИ

Устройство, служащее для опускания и поднятия оконного стекла либо по команде, либо в автоматическом режиме наделено функцией защиты от защемления, а также функцией блокировки в случае ненадлежащих действий со стеклоподъемниками задних окон.



1. Выключатель стеклоподъемника двери водителя.
2. Выключатель стеклоподъемника правой передней двери.
3. Выключатель стеклоподъемника правой задней двери.
4. Выключатель стеклоподъемника левой задней двери.
5. Кнопка блокировки выключателей стеклоподъемников задних дверей.

Импульсные электростеклоподъемники

Стеклоподъемник может работать в двух режимах:

- ручной режим работы

☞ Нажмите неполностью на клавишу или потяните ее, не преодолевая точку упора. Стекло остановится, как только Вы отпустите клавишу.

- автоматический режим работы:

☞ Нажмите полностью вверх или вниз на клавишу, преодолев упор: стекло полностью открывается или закрывается при отпущенной клавише.

☞ Повторное нажатие на клавишу останавливает стекло.

Спустя примерно 45 секунд после выключения зажигания или с момента блокирования замков после открывания любой двери все стеклоподъемники отключаются.

Если стеклоподъемник пассажира не срабатывает при включении с панели управления на двери водителя, воспользуйтесь выключателем на двери пассажира и - наоборот.

Автоматическая защита от защемления стеклом передней двери

Если во время подъема стекло двери наталкивается на препятствие, оно останавливается и частично опускается.

Если стекло не поднимается (например, из-за обледенения), то, сразу после обратного хода:

☞ нажмите и удерживайте клавишу выключателя до тех пор, пока стекло полностью не опустится,

☞ затем вновь потяните ее до полного закрытия окна,

☞ после закрытия не отпускайте клавишу еще примерно в течение одной секунды.

Во время выполнения этих операций функция автоматической защиты от защемления стеклом не работает.

Инициализация стеклоподъемников

Если автоматическое закрывание окон не срабатывает, стеклоподъемники необходимо инициализировать:

- ☞ потяните за клавишу выключателя до полной остановки стекла,
- ☞ отпустите ее и вновь потяните до полного закрытия окна,
- ☞ после закрытия окна задержите ее еще на секунду,
- ☞ нажмите на клавишу так, чтобы стекло автоматически опустилось до конца,
- ☞ как только стекло опустится в крайнее нижнее положение, еще раз нажмите на клавишу примерно на одну секунду.

Во время выполнения этих операций функция автоматической защиты от заземления стеклом не работает.

Блокировка выключателей стеклоподъемников задних дверей



- ☞ Для обеспечения безопасности ваших детей нажмите на кнопку **5**, чтобы отключить выключатели задних стеклоподъемников при любом положении стекол.



Эта контрольная лампа временно загорается на панели приборов в момент блокировки и при каждом новом запуске двигателя.

Этой же кнопкой отключаются приводы замков задних дверей (см. гл. "Безопасная перевозка детей - Электрическая блокировка дверей").

Не оставляйте ключ в замке зажигания, даже если Вы отлучаетесь на короткое время.

В случае заземления поднимающимся стеклом немедленно включите обратный ход стекла. Для этого нажмите на соответствующую клавишу.

Если водитель включает стеклоподъемники со стороны пассажиров, ему следует проследить за тем, чтобы в этот момент никто не препятствовал свободному движению стекла вверх.

Водитель обязан следить за тем, чтобы пассажиры правильно пользовались стеклоподъемниками.

Не выпускайте из внимания детей во время работы стеклоподъемников.

ОТКРЫВАЮЩИЕСЯ ЭЛЕМЕНТЫ КУЗОВА

ДВЕРИ

Открытие

Из салона

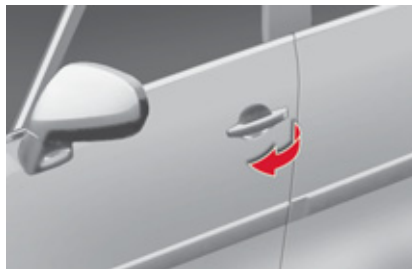

- ☞ После блокировки автомобиля при помощи пульта дистанционного управления или ключа, потяните за дверную ручку.

Если у Вас активировано выборочное отпирание замков, то при первом нажатии на кнопку отпирания на ключе-пульте отпирается только дверь водителя.

Из салона



- ☞ Потяните за внутреннюю ручку любой двери, чтобы открыть ее; при этом отпираются замки всех дверей.

При активировании функции выборочного отпирания:

- дверь водителя отпирается отдельно от остальных.
- остальные двери и дверь багажного отделения отпираются отдельно.

Внутрисалонные дверные ручки полностью блокируются и не работают в случае активирования системы суперблокировки замков.

Кнопка центрального замка

Эта система предназначена для разблокирования и блокировки замков дверей и двери багажного отделения автомобиля, управляя функциями с водительского места.



Блокировка замков

- ☞ Нажмите на эту кнопку, чтобы заблокировать автомобиль.

При этом загорится красный светодиод кнопки.

Если какая-либо дверь не закрыта, выключатель центрального замка работать не будет.

При открытом багажнике или заднем стекле центральный замок активен изнутри салона для всех дверей для перевозки длинных предметов.

ОТКРЫВАЮЩИЕСЯ ЭЛЕМЕНТЫ КУЗОВА

Разблокирование замков

- ☞ Нажмите на эту кнопку, чтобы отпереть автомобиль.

При этом красный светодиод кнопки погаснет.

Если автомобиль был закрыт снаружи (с блокировкой или без блокировки замков), красный светодиод будет мигать, а эта кнопка работать не будет.

- ☞ В таких случаях для разблокирования замков следует воспользоваться пультом дистанционного управления или ключом.

Центральный автоматический замок

Эта система предназначена для автоматического запираения замков дверей, крышки багажника и заднего окна на автомобиле, находящемся в движении.

Данную функцию Вы можете, как активировать, так и отключать.

Запираение замков

По достижении автомобилем скорости выше 10 км/ч замки дверей, крышки багажника и заднего стекла запираются автоматически.

Если какая-либо дверь, крышка багажника или заднее стекло не закрыты, система автоматического запираения центрального замка не срабатывает.



Отпирание замков

- ☞ При движении со скоростью выше 10 км/ч нажмите на эту кнопку, чтобы на мгновение отпереть замки дверей автомобиля.

При включенном зажигании:

Активирование функции

- ☞ Нажмите и удерживайте эту кнопку более двух секунд.

На многофункциональном дисплее появится подтверждение.

Отключение функции

- ☞ Еще раз нажмите и удерживайте более двух секунд эту кнопку.

На многофункциональном дисплее появится подтверждение.

Аварийное отпирание замков

Система механического запираения и отпирания дверных замков в случае выхода из строя аккумуляторной батареи или центрального замка.

В случае неисправности системы, нужно отсоединить батарею, чтобы запереть багажник и обеспечить таким образом полную блокировку автомобиля.

Запираение двери водителя

- ☞ Вставьте ключ в замок и поверните его вправо.

Отпирание двери водителя

- ☞ Вставьте ключ в замок и поверните его влево.

Запираение передней правой и задней дверей



- ☞ Вставьте ключ в расположенный на торце двери замок и поверните его на 1/8 оборота.

Отпирание передней правой и задней дверей

- ☞ Потяните за внутрисалонную ручку привода замка.

ОТКРЫВАЮЩИЕСЯ ЭЛЕМЕНТЫ КУЗОВА

БАГАЖНОЕ ОТДЕЛЕНИЕ

Открытие



- Разблокируйте все замки автомобиля пультом дистанционного управления, убедитесь, что окно двери багажного отделения закрыто, потяните за ручку переключателя 1 и поднимите дверь багажного отделения.

Закрывание



- Опустите дверь багажного отделения при помощи одной из двух зон захватного механизма 3, расположенной с внутренней стороны багажного отделения.

- Опустите дверь багажного отделения, позволив ей закрыться самой, без вашего усилия (бесполезно нажимать на дверь багажного отделения или препятствовать ее закрытию).

Если дверь багажного отделения закрыта неплотно:



- при работающем двигателе загорается этот индикатор, а на многофункциональном дисплее появляется сообщение на несколько секунд,
- на движущемся автомобиле (на скорости выше 10 км/ч) загорается этот индикатор, звучит зуммер, а на многофункциональном дисплее появляется сообщение на несколько секунд.

ОКНО ДВЕРИ БАГАЖНОГО ОТДЕЛЕНИЯ

Открытие



Данное действие открывает хороший доступ к багажному отделению даже если вы остановились близко к стене или близко к другому автомобилю.

При открытом окне двери багажного отделения у вас есть доступ в багажник, приподняв заднюю полку, потянув за петлю, прикрепленную к ней (C4 Picasso).

- Разблокировав все замки пультом дистанционного управления или ключом и убедившись, что дверца багажника закрыта, нажмите на рычажок 2 и приподнимите оконное стекло, взявшись за основание 4 рычага стеклоочистителя.

Одновременное открытие заднего окна и дверцы задка конструкцией автомобиля не предусмотрено.

Закрывание

- Опустите стекло заднего окна, придерживая его за основание рычага стеклоочистителя вплоть до полного закрытия окна.

Если окно закрылось неплотно:



- при работающем двигателе загорается этот индикатор, а на многофункциональном дисплее на несколько секунд появится соответствующее сообщение,
- на движущемся автомобиле (со скоростью более 10 км/ч) загорится этот индикатор, одновременно зазвучит зуммер, а на многофункциональном дисплее появляется сообщение на несколько секунд.

ОТКРЫВАЮЩИЕСЯ ЭЛЕМЕНТЫ КУЗОВА

Экстренное открывание багажника из салона

Система, позволяющая разблокировать замок двери багажного отделения механическим способом в случае выхода из строя аккумуляторной батареи, либо центрального замка автомобиля.



Разблокирование замка

- ☞ Сложите заднее сиденье, чтобы получить доступ к замку изнутри багажного отсека.
- ☞ Вставьте небольшую отвертку в отверстие **A** замка, чтобы открыть багажник.
- ☞ Сдвиньте влево белый рычажок, расположенный внутри замка, чтобы открыть дверь багажного отделения.

СТЕКЛЯННАЯ ПАНОРАМНАЯ КРЫША

Она оборудована складной шторкой с электроприводом.

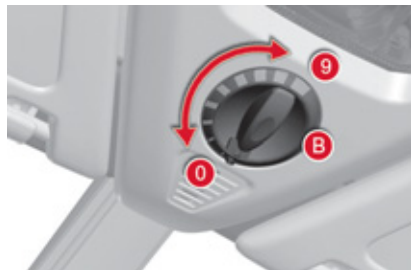

Открытие шторки

- ☞ Поверните переключатель **B**, чтобы включить движение шторки в нужное положение (положения **1 – 9**).

Закрытие шторки

- ☞ Поверните переключатель **B** в положение **0**, чтобы закрыть шторку.

Рекомендации

- Нажмите и удерживайте в течение 2 секунд клавишу блокировки на пульте ДУ для того, чтобы закрыть шторку. (Данная функция необходима, например, если вы оставляете автомобиль на солнце).
- После нажатия на клавишу **B** шторка возвращается в последнее выбранное положение.

Защита от заземления

Шторка располагает функцией защиты от заземления.

В случае неполадок или при отключении аккумуляторной батареи во время закрытия шторки или сразу после ее останова необходимо провести повторную инициализацию, выполнив следующее:

- ☞ закройте шторку,
- ☞ нажмите и удерживайте в течение 2-х секунд кнопку **B**.

ОТКРЫВАЮЩИЕСЯ ЭЛЕМЕНТЫ КУЗОВА

ТОПЛИВНЫЙ БАК

Объем бака: примерно 60 литров.

Минимальный уровень топлива



При достижении минимального уровня топлива в баке загорается индикатор минимального уровня топлива на панели приборов, который сопровождается звуковым сигналом и сообщением на многофункциональном дисплее.

При включении сигнализатора в баке остается **примерно 7 литров** топлива.

Если не происходит долива топлива в бак, этот индикатор появляется каждый раз при включении зажигания в сопровождении звукового сигнала и сообщения. В зависимости от версии автомобиля, звуковой сигнал и сообщение повторяются и звучат все более настойчиво при приближении уровня топлива к отметке "0".

Во избежание поломки двигательной системы обязательно полностью долейте бак топливом.

Запрещается заправлять автомобиль с системой "Стоп-Старт", если его двигатель находится в режиме СТОП; обязательно выключите зажигание ключом.

Заправка



На наклейке на внутренней части крышки лючка указан тип топлива, который следует заливать для вашего типа двигателя.



Датчик уровня топлива определит его только при дозаправке не менее 5 литров.

При открывании пробки может возникать понижение давления. При этом вы можете услышать шум, вызванный недостаточной герметичностью топливного контура.

Нажмите и удерживайте кнопку **A**, расположенную на панели управления слева от приборной доски, пока не услышите, что крышка лючка открылась автоматически.

После выключения зажигания данная кнопка будет активна в течение нескольких минут. При необходимости, включите зажигание для его повторной активации.

Определите заправку с топливом, соответствующим двигателю вашего автомобиля.

Установите заправочный пистолет так, чтобы нажать на металлический клапан **B**.

Введите наконечник до упора перед началом заправки (защита от брызг).

Удерживайте его в этом положении в течение всей заправки.

Нажмите на крышку лючка, чтобы закрыть его.

При заправке топлива не следует продолжать попытки после третьего отключения заправочного пистолета; это может привести к нарушениям в работе.

ОТКРЫВАЮЩИЕСЯ ЭЛЕМЕНТЫ КУЗОВА

Ваш автомобиль оборудован каталитическим нейтрализатором, снижающим количество вредных веществ в выхлопных газах.

Для бензиновых двигателей обязательно использовать неэтилированный бензин.

Отверстие заправочной горловины – более узкое, допускающее заправку только неэтилированного бензина.

В случае заправки типа топлива, не соответствующего двигателю вашего автомобиля, перед запуском двигателя необходимо полностью слить топливо из топливного бака.

Устройство для блокировки подачи топлива

Ваш автомобиль оборудован устройством блокировки подачи топлива в случае дорожно-транспортного происшествия.

Качественные характеристики топлива для бензиновых двигателей

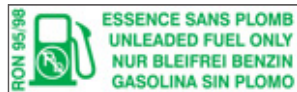

Бензиновые двигатели вполне могут работать на бензине с биодобавками марки E10 или E24 (содержащем 10% или 24% этанола), отвечающих требованиям европейских стандартов EN 228 и EN 15376.

Топливные смеси марки E85 (с содержанием 85% этанола) предназначены только для тех автомобилей, которые рассчитаны на работу с этим видом топлива (двигатели "BioFlex"). При этом качество этанола должно соответствовать европейскому стандарту EN 15293.

Лишь в Бразилию поставляются автомобили, созданные специально для работы на топливе, содержащем до 100 % этанола (марка E100).

Качественные характеристики топлива для дизельных двигателей



Дизельные двигатели вполне могут работать на биотопливе, отвечающем требованиям современных и перспективных европейских стандартов (смесь дизельного топлива, соответствующего стандарту EN 590 с биотопливом, отвечающим стандарту EN 14214), реализуемом через сеть автозаправочных станций (с допустимым содержанием диметилэфира 0... 7 %).

Некоторые дизельные двигатели могут работать на биотопливе B30, но лишь при условии строгого соблюдения особо оговоренных правил технического обслуживания. Обратитесь в сервисную сеть CITROËN или в специализированный техцентр.

Категорически запрещается заправлять автомобиль какими-либо иными видами топлива или биодобавок (хоть чистыми, хоть разбавленными маслами растительного либо животного происхождения, бытовыми сортами топлива и т.п.) - это может привести к выходу из строя двигателя и его системы питания.

ПЕРЕКЛЮЧАТЕЛЬ ВНЕШНИХ СВЕТОВЫХ ПРИБОРОВ

Комбинированное устройство, служащее для управления системами освещения и световой сигнализации автомобиля.

Основные световые приборы

Автомобиль оборудован передними и задними световыми приборами, позволяющими водителю адаптироваться к условиям освещенности дороги в зависимости от погодных условий:

- задний противотуманный фонарь - чтобы Ваш автомобиль был замечен,
- фары ближнего света - для освещения дороги, не ослепляя остальных водителей,
- фары дальнего света - для улучшения видимости и обзора дороги, если она свободна от других участников движения.

Дополнительные световые приборы

Остальные световые приборы используются для обеспечения видимости и светосигнализации в существующих условиях движения:

- задний противотуманный фонарь - чтобы Ваш автомобиль был замечен издали сзади,
- передние противотуманные фары - чтобы улучшить видимость и обзор дороги спереди,
- фары с направленным светораспределением (адаптивные) - для лучшего освещения дороги в поворотах,
- дневные ходовые огни - чтобы Ваш автомобиль был заметнее для других участников дорожного движения в светлое время суток.

Настраиваемые системы

В зависимости от комплектации автомобиля, на нем можно настраивать автоматическую работу следующих функций:

- задержка выключения фар,
- автоматическое включение световых приборов,
- направленное светораспределение адаптивных фар.

Ручные переключатели

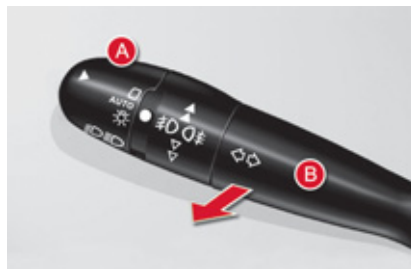

Управление включением световых приборов осуществляется самим водителем при помощи кольцевого переключателя **A** и ручки **B**.

- A.** Кольцевой переключатель основных световых приборов: вращая кольцо, установите соответствующий символ напротив метки.



Фары и фонари выключены.



Световые приборы работают в автоматическом режиме.



Включены стояночные огни.



Включены фары ближнего и дальнего света.

- B.** Ручка переключателя света фар: потяните ее на себя, чтобы переключить ближний и дальний свет.

В режиме выключенных световых приборов и включенных стояночных огней водитель может включить фары дальнего света, потянув рычаг переключателя на себя ("подать сигнал фарами") - они будут гореть, пока переключатель не будет отпущен.

Контрольные лампы и сигнализаторы

Работа включенных световых приборов подтверждается загоранием соответствующей контрольной лампы на приборной панели.

С. Кольцевой переключатель противотуманных световых приборов.

Они загораются вместе с габаритными огнями, фарами ближнего и дальнего света.

Только для моделей, оборудованных задними противотуманными фонарями



- 1-е нажатие от себя: включение задних противотуманных фонарей.
- 1-е нажатие на себя: выключение задних противотуманных фонарей.

Модель с передними и задними противотуманными фарами и фонарями

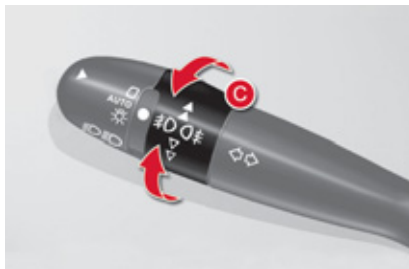

- 1-й импульс от себя: включение передних противотуманных фар.
- 2-й импульс от себя: включение задних противотуманных фонарей.
- 1-й импульс к себе: выключение задних противотуманных фонарей.
- 2-й импульс к себе: выключение передних противотуманных фар.

В определенных погодно-климатических условиях (например, при низкой температуре, высокой влажности и т.д.) на внутренней поверхности стекол фар и задних фонарей на короткое время может оседать конденсат - это обычное явление; он исчезает в течение нескольких минут после включения фар.

В ясную и дождливую погоду, как днем, так и ночью, пользование передними противотуманными фарами и задним противотуманным фонарем запрещено. При таких погодных условиях они могут оказывать ослепляющее действие на других участников дорожного движения. Они должны использоваться только во время тумана или снегопада.

В данных климатических условиях включайте вручную противотуманные фонари и фары ближнего света, т.к. датчик освещенности может определять световое освещение как достаточное.

Не забывайте выключать противотуманные фары и задний противотуманный фонарь, как только их необходимость отпадет.

Выключение световых приборов при выключении зажигания

При выключении зажигания все фары гаснут, кроме фар ближнего света, если активирована система сопровождающего освещения.

Включение световых приборов после выключения зажигания

Для повторного включения системы сопровождающего освещения, при выключенных фарах поверните кольцо **A** в положение "0", затем по вашему выбору.

Если водитель не выключил световые приборы, его известит об этом короткий звуковой сигнал, как только он откроет свою дверь.

Невыключенные фары, кроме стояночных огней, погаснут сами по истечении времени, которое зависит от заряженности аккумуляторной батареи (переход в режим экономии энергии).



Светодиодные фонари



Они включаются при запуске двигателя. В зависимости от страны назначения, они обеспечивают следующие функции:

- дневные ходовые огни в режиме "день" и габаритные фонари в режиме "ночь",

либо

- габаритные фонари в режиме "день/ночь".

При работе светодиодных фонарей, лампы накаливания габаритных фонарей передних блоков фар не включаются.

Включение или отключение данного освещения производится из меню конфигурации автомобиля.

Дневные ходовые огни

Эти обязательные в некоторых странах световые приборы предназначены для включения при движении в светлое время суток. Они автоматически загораются при запуске двигателя, чтобы автомобиль был заметнее на дороге другими водителями автомобильных средств.

Данная функция обеспечивается:

- для стран, в которых требование пользоваться дневными ходовыми огнями действует в законодательном порядке, загоранием фар ближнего света совместно со стояночными огнями и фонарями подсветки номерных знаков;
- для других стран, загоранием специально предназначенных для этого светодиодных фонарей.

Данная функция может быть активирована или отключена при переходе в меню конфигурации автомобиля.

При их включении подсветка панели приборов (многофункциональный дисплей, панель управления кондиционером воздуха и т.д.) не включается, за исключением случаев автоматического загорания световых приборов или их включения самим водителем.

Включение сопровождающего освещения вручную

Задержка выключения световых приборов служит для поддержания фар ближнего света во включенном состоянии в течение некоторого времени после выключения зажигания с тем, чтобы осветить водителю путь при выходе из автомобиля в условиях слабой освещенности.



Включение функции

- ☞ Выключите зажигание и подайте краткий "проблесковый сигнал" дальним светом фар при помощи рукоятки В.
- ☞ Повторный "проблеск" возобновляет действие функции.

Выключение функции

По истечении заданного вручную промежутка времени функция отключается автоматически.

Включение сопровождающего освещения вручную также возможно при нажатии на кнопку освещения на пульте управления (см. раздел "Открывающиеся элементы - § Ключ с пультом дистанционного управления").

Автоматическое включение световых приборов

В случае слабой внешней освещенности, специальный датчик автоматически включает подсветку номерных знаков, стояночные огни и ближний свет фар без участия водителя. Кроме того, в случае дождя, эти световые приборы автоматически включаются одновременно с очистителем ветрового стекла.

Как только внешнее освещение становится достаточным, а также при выключении стеклоочистителя, они автоматически выключаются.

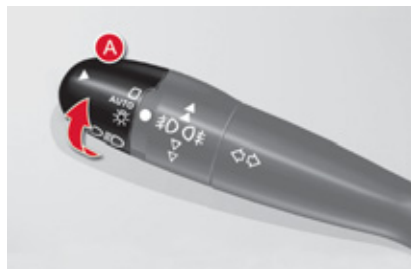

Включение

- ☞ Поверните кольцевой выключатель **A** в положение **"AUTO"**. Активное состояние системы подтверждается появлением сообщения на дисплее.

Выключение

- ☞ Поверните кольцевой выключатель **A** в любое положение, кроме **"AUTO"**. Отключение системы подтверждается появлением сообщения на дисплее.

Контроль исправности

В случае неисправности датчика освещенности включаются фары, на дисплее появляется сообщение, сопровождаемое сигналом зуммера.

Обратитесь в сервисную сеть CITROËN или в специализированный техцентр.

Автоматическое включение сопровождающего освещения

Если система автоматического включения световых приборов активирована, то, в случае слабой внешней освещенности, стояночные огни, фары ближнего света и подсветка номерного знака автоматически загорятся при выключении зажигания.

Настройка

Активирование и продолжительность сопровождающего освещения настраиваются в меню настроек систем автомобиля.

На автомобилях с монохромным дисплеем А продолжительность не изменяется.

В туманную погоду или в метель датчик наружного освещения может определить уровень освещенности как достаточный. Это значит, что автоматическое включение приборов освещения и световой сигнализации может не сработать.

Не закрывайте датчик освещенности, расположенный вместе с датчиком дождя в центре ветрового стекла за зеркалом заднего вида, иначе он не сможет выполнять возложенные на него функции.



ВНЕШНИЕ БОКОВЫЕ ПЛАФОНЫ



Включение плафонов

Боковые плафоны загораются:

- при отпирании замков автомобиля,
- при нажатии на кнопку включения подсветки на пульте ДУ,
- одновременно с сопровождающим освещением при выключении зажигания,
- при извлечении ключа из замка зажигания,
- при открывании двери,
- при нажатии на кнопку локализации автомобиля на пульте ДУ.

РУЧНАЯ КОРРЕКТИРОВКА ФАР



Чтобы не ослеплять других участников дорожного движения, на автомобилях с галогенными лампами рекомендуется отрегулировать угол наклона световых пучков фар в зависимости от загрузки автомобиля. Для это поверните рычаг, расположенный под панелью приборов слева от водителя в нужное положение:

0. 1 или 2 человека на передних сиденьях.
- 3 человека.
1. от 4 до 7 человек.
- Промежуточная регулировка.
2. от 4 до 7 человек + максимально разрешенный груз.
- Промежуточная регулировка.
3. Водитель + максимально разрешенный груз.

Начальное положение регулятора "0".

АВТОМАТИЧЕСКАЯ РЕГУЛИРОВКА КСЕНОНОВЫХ ФАР



Чтобы не ослеплять других участников дорожного движения, автоматический регулятор корректирует высоту световых пучков ксеноновых фар в зависимости от загрузки автомобиля.

SERVICE

В случае выхода регулятора из строя, на приборной панели загорится этот индикатор в сопровождении зуммера и сообщения на многофункциональном дисплее.

При этом регулятор автоматически переведет фары в фиксированное нижнее положение.

Не прикасайтесь к ксеноновым лампам. Обратитесь в сервисную сеть CITROËN или в специализированный техцентр.

ОБЕСПЕЧЕНИЕ ОБЗОРА

АДАПТИВНЫЕ ФАРЫ С ПОДСВЕТКОЙ ПОВОРОТОВ

Система адаптивных фар предназначена для освещения дороги при движении автомобиля по любым траекториям с включенными фарами как ближнего, так и дальнего света.

Работающая только с ксеноновыми фарами система существенно улучшает водителю обзорность при преодолении виражей.

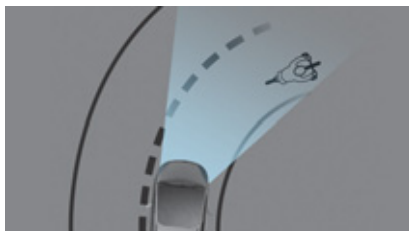

Адаптивные фары включены

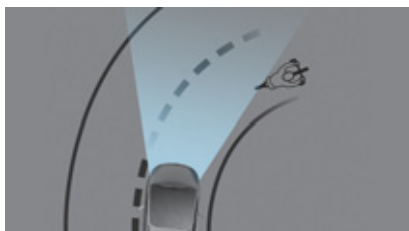

Адаптивные фары выключены

Настройка системы



Активирование и отключение этой функции осуществляется через меню настроек на многофункциональном дисплее.

Контроль исправности



В случае выхода системы из строя на панели приборов будет мигать этот индикатор, а на многофункциональном дисплее появится сообщение.

Обратитесь в сервисную сеть CITROËN или в специализированный техцентр.

При движении на очень малой скорости или при включении передачи заднего хода эта функция не работает. После выключения зажигания состояние системы остается в памяти бортового компьютера.

На автомобилях с дневными ходовыми огнями функция активна, если выключатель световых приборов находится в положении "AUTO" или "Фары ближнего света/фары дальнего света". Система не работает, если выключатель находится в положении "0".



ПЕРЕКЛЮЧАТЕЛЬ РЕЖИМОВ СТЕКЛООЧИСТИТЕЛЯ

Устройство, служащее для включения различных режимов работы очистителей ветрового и заднего стекол для удаления с них атмосферных осадков и грязи.

Различные по конструкции передний и задний стеклоочистители предназначены для улучшения видимости дороги в зависимости от погодных условий.

V

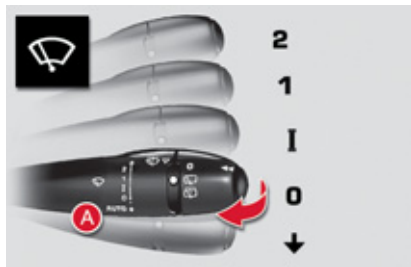

Настраиваемые системы

В зависимости от комплектации автомобиля, на нем можно настраивать автоматическую работу следующих функций:

- автоматическое включение очистителя ветрового стекла,
- автоматическое включение очистителя заднего стекла при включении передачи заднего хода.

Ручные переключатели

Водитель может включать и выключать стеклоочистители самостоятельно, пользуясь для этого переключателем **A** и кольцевым выключателем **B**.

Очиститель ветрового стекла

A. Переключатель режимов работы стеклоочистителя:

- 2** быстрый (при интенсивных осадках),
 - 1** нормальный (при умеренном дожде),
 - I** прерывистый (в зависимости от скорости автомобиля),
 - 0** выключен,
 - ↓** прерывистый режим (нажмите книзу и отпустите),
- либо

AUTO ↓

автоматическая работа с переходом в прерывистый режим (см. след. страницу).

Очиститель заднего стекла

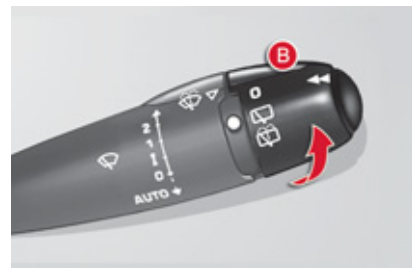

B. Кольцевой выключатель очистителя заднего стекла:



выключен,



включен прерывистый режим,



работа одновременно с омывателем (с заданной продолжительностью).

При обильном снегопаде или интенсивном обледенении, а также при установке устройства для перевозки велосипедов на дверце задка отключите режим автоматического включения очистителя заднего стекла, воспользовавшись для этого меню настройки бортовых систем на multifunctionальном дисплее.

При движении задним ходом

При включении передачи заднего хода очиститель заднего стекла включится автоматически, если при этом включен очиститель ветрового стекла.

Настройка



Активирование и отключение этой функции осуществляется при помощи меню настройки бортовых систем автомобиля.

Автомобиль поступает в продажу с функцией, активированной по умолчанию.

Омыватель ветрового стекла и омыватель фар

Для включения омывателя ветрового стекла потяните за рычаг к себе. При этом на определенный промежуток времени включится стеклоомыватель и сразу вслед за ним - стеклоочиститель.

Омыватели фар работают только при включенных фарах ближнего света.

Автоматическая работа очистителя ветрового стекла

Очиститель ветрового стекла включается автоматически, т.е. без вмешательства водителя, в случае дождя (датчик дождя расположен за внутрисалонным зеркалом заднего вида), при этом частота взмахов щеток автоматически регулируется в зависимости от интенсивности осадков.

Активирование



Функция автоматического включения стеклоочистителя активируется водителем, как только он переведет выключатель вниз в положение "AUTO".

При этом на дисплее появится сообщение.

Отключение



Функция отключается водителем, как только он переведет выключатель вверх, а затем установит его на "0".

При этом на дисплее появится сообщение.

После каждого выключения зажигания более чем на одну минуту, функцию автоматического включения стеклоочистителя необходимо активировать вновь, переведя вниз выключатель.

Если функция неисправна

В случае неисправности автоматической функции стеклоочистителя будет работать в прерывистом режиме.

Обратитесь в сервисную сеть CITROËN или в специализированный техцентр.

Не закрывайте датчик дождя, совмещенный с датчиком освещенности и расположенный на ветровом стекле за зеркалом заднего вида.

Перед отправкой автомобиля в автоматическую моечную установку необходимо выключить автоматический режим стеклоочистителя.

Зимой, чтобы не повредить щетки, перед тем как включить автоматический режим стеклоочистителя, необходимо сначала дождаться полного оттаивания ветрового стекла.

Установка щеток стеклоочистителя в поднятое положение



V

В этом положении щетки очистителя ветрового стекла можно поднять.

Это необходимо для того, чтобы очистить щетки от грязи, либо заменить их. В зимнее время их можно приподнять над стеклом, чтобы не они примерзали.

- ☞ До истечения первой минуты после выключения зажигания переведите рычаг включения стеклоочистителя в любой режим: щетки стеклоочистителя займут положение посередине ветрового стекла и остановятся.
- ☞ Чтобы уложить щетки в исходное положение, включите зажигание, а затем - стеклоочиститель.

Для обеспечения эффективной и надежной работы плоских щеток "flat-blade" рекомендуется:

- бережно обращаться с ними,
- систематически промывать их в мыльной воде,
- не использовать их для прижатия листа картона к ветровому стеклу,
- заменять их при первых признаках износа.

ПЛАФОНЫ



1. Передний плафон общего освещения
2. Плафоны индивидуального освещения

Передний плафон общего освещения



В данном положении происходит постепенное увеличение яркости плафона:

- при разблокировании автомобиля,
- при открывании дверей салона или двери багажного отделения,
- при извлечении ключа из замка зажигания,
- при нажатии на пульте дистанционного управления на кнопку определения местонахождения автомобиля.

Плафон постепенно гаснет:

- при блокировании автомобиля,
- при включении зажигания,
- 30 секунд спустя после закрывания последней двери.



Выключен.



Включен.

В режиме "Включен" время горения имеет различную продолжительность:

- при выключенном зажигании: около 10 минут,
- в режиме экономии электроэнергии: около 30 секунд,
- при работающем двигателе: без ограничения.

Плафоны индивидуального освещения

- ☞ Включите зажигание и нажмите на соответствующий выключатель.

Плафоны панорамной стеклянной крыши

Эти плафоны имеют два режима работы:

- автоматическое включение при открывании двери или с включением переднего плафона в положении "постоянное освещение",
- постоянное освещение.



При открывании двери багажного отделения включается плафон третьего ряда сидений и подсветка багажника.

ПАКЕТ "СВЕТ"

Подсветка салона

Эта подсветка загорается при включении стояночных огней в ночном режиме в виде уютного рассеянного освещения салона.



Освещение обеспечивается источниками света, расположенными под панелью приборов, на дверных панелях и на потолке.

Функционирование

При помощи регулятора, расположенного возле рулевого колеса под панелью приборов, можно включать, выключать и регулировать яркость этой подсветки.

Для **повышения** интенсивности освещения следует:

- ☞ Нажать на регулятор справа до получения требуемой интенсивности.

Для **снижения** интенсивности освещения:

- ☞ Нажать на регулятор слева до получения требуемой интенсивности.

При выключении зажигания эти установки запоминаются.

Освещение для посадки в салон

При отпирании автомобиля ключом или пультом дистанционного управления, на 30 секунд загораются подсветка ниш для ног, плафоны и рассеянное освещение салона.

Эта функция не отключается.

Карманы передних дверей с автоматической подсветкой

Подсветка карманов дверей включается автоматически, как только вы подносите руки к внутренней части карманов.

Она отключается через несколько секунд после того, как вы переместите руки в другое место.

Индивидуальные светильники в спинках сидений

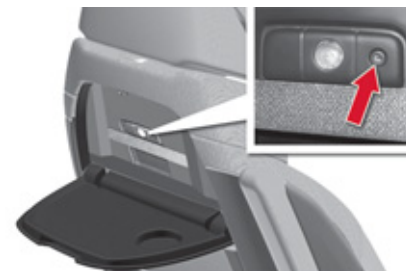

Индивидуальные светильники устанавливаются в спинках передних сидений за откидными столиками. Они работают только когда столики опущены.

- ☞ Нажмите на кнопку "On/Off" для включения или выключения светильника.

ВЫДВИЖНОЙ КОЗЫРЕК ОТ СОЛНЦА

Сдвижные шторки

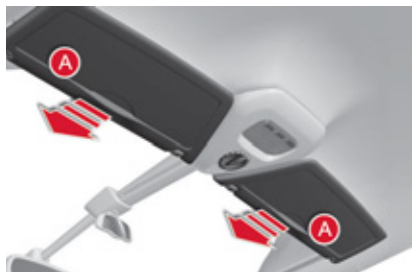

Сдвижные шторки защищают от солнечного света. Они регулируются вручную.

☞ Опустите шторку до нужного положения, потянув за зону **A**.

Козырьки

Шторка оборудована козырьком от солнца. Откиньте козырек вниз для защиты от ослепления солнечным светом.

Если солнце ослепляет сбоку, выньте козырек из центрального гнезда и поверните в сторону.

Козырьки оборудованы системой блокировки на их центральной части во время свертывания шторки. Чтобы вытянуть или установить на место козырек, установите его вертикально.

Не крепите и не вешайте тяжелые предметы за релинг сдвижной шторки от солнца.

ОКНА ДЛЯ КАРТ ДИСТАНЦИОННОЙ ОПЛАТЫ ПРоезда/ПАРКОВКА

Зона для карт дистанционной оплаты проезда по автомагистрали или на парковку.

Эти окна расположены по бокам кронштейна зеркала слежения за детьми.

Они представляют собой зоны, не имеющие теплоотражающего покрытия, которое нанесено на все ветровое стекло.

Атермальное ветровое стекло защищает салон от перегрева на солнце и от ультрафиолетовых лучей солнечного спектра. Нанесенное на него отражающее покрытие способно также задерживать электромагнитные волны с определенными частотными характеристиками (напр., исходящие от устройств дистанционной оплаты и т.п.).

Зеркало для наблюдения за детьми

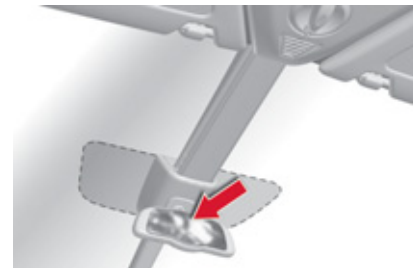

Зеркало для наблюдения за детьми находится над внутрисалонным зеркалом заднего вида. Оно позволяет наблюдать за пассажирами задних сидений, разговаривать с ними, не изменяя положения зеркала заднего вида и не поворачиваясь.

Его можно убрать во избежание ослепления.

ВЕРХНИЕ ЯЩИКИ ДЛЯ МЕЛОЧЕЙ



VI

В вашем распоряжении есть вместительные ящики для мелочей в верхней части приборной панели со стороны водителя и со стороны пассажира.

- ☞ Чтобы открыть ящик, нажмите на кнопку, расположенную в нижнем углу.
- ☞ Чтобы его закрыть, опустите крышку и нажмите, чтобы услышать щелчок.



Для обеспечения безопасности ящики для мелочей во время движения должны быть закрыты.

ПЕРЧАТОЧНЫЙ ЯЩИК С ПОДСВЕТКОЙ



В ящике отведены специальные места для бутылки с водой, для бортовой документации и т.д.

В крышке ящика оборудованы места для хранения карандаша, пары очков, жетонов, карт, банки с напитком, сменных картриджей для освежителя воздуха и т.п.

- ☞ Чтобы открыть ящик, поднимите ручку и опустите крышку.

При открывании крышки в ящике автоматически загорается плафон подсветки.

ВЕНТИЛИРУЕМОЕ ПЕРЧАТОЧНОЕ ОТДЕЛЕНИЕ



В охлаждаемом перчаточном ящике расположено вентиляционное отверстие, которое можно закрыть вручную.

Оно непосредственно связано с кондиционером вашего автомобиля, подача холодного воздуха осуществляется независимо от температуры, установленной для салона.

Охлаждение перчаточного отделения возможна лишь при работающем двигателе и включенном кондиционере.



Для обеспечения безопасности перчаточный ящик в движении должен быть закрыт.

ОХЛАЖДАЕМОЕ ОТДЕЛЕНИЕ



Автомобили, оборудованные **ручной коробкой передач с электронным управлением или автоматической коробкой передач**, снабжены дополнительным отделением, расположенным на приборной панели.

☞ Для того, чтобы открыть отделение, потяните за ручку и опустите крышку.

В охлаждаемом отделении есть автоматическая подсветка.

Его объем позволяет разместить, например, одну 1,5-литровую бутылку и две бутылки по 0,5 л.

При открытой крышке имеется возможность использовать два держателя для банок с напитками.

Охлаждаемое отделение обладает вентиляционным отверстием. Оно напрямую связано с системой кондиционирования вашего автомобиля и вентилируется с помощью свежего воздуха в зависимости от температуры в салоне.

Охлаждение этого отделения возможно лишь при работающем двигателе и включенном кондиционере.



В целях безопасности, во время движения охлаждаемое отделение должны быть закрыто.

ЦЕНТРАЛЬНАЯ КОНСОЛЬ

В центральной консоли, в зависимости от версии, расположены:

- два держателя для банок с напитками.
- два ящика,
- розетка 12 В для подключения аксессуаров (максимальная мощность: 120 Вт); она работает при включенном зажигании.

Багажное отделение может быть оборудовано дополнительной розеткой 12 В,

- адаптер для USB устройства.

КОМПЛЕКТ КУРИЛЬЩИКА



Данный комплект состоит из прикуривателя и съемной пепельницы.

Они расположены на центральной консоли. Съемная пепельница может быть установлена в держателе для напитков.

☞ Для использования прикуривателя, нажмите на него и подождите несколько секунд до его автоматического срабатывания.

РЕЗИНОВЫЙ КОВРИК

Это съемный элемент интерьера, служащий для защиты коврового покрытия пола.



VI

Укладка коврика

Для первой укладки коврика со стороны водителя используйте только те фиксаторы, которые приложены к нему в комплекте.

Остальные коврики просто укладываются на пол.

Снятие

Чтобы снять коврик водителя:

- ☞ отведите сиденье в крайнее заднее положение,
- ☞ освободите фиксаторы,
- ☞ снимите коврик.

Повторная укладка

Чтобы уложить коврик водителя:

- ☞ придайте коврику правильное направление,
- ☞ закрепите его, нажав на фиксаторы,
- ☞ убедитесь, что коврик закреплен прочно.

Чтобы ничто не мешало свободному перемещению педалей:

- используйте только ту модель коврика, которая в точности становится на имеющиеся в автомобиле фиксаторы. Эти фиксаторы следует использовать в обязательном порядке,
- никогда не кладите под ноги уложенные один на другой коврики.

USB BOX

Данный блок соединения состоит из разъема JACK и USB-порта, расположенного на центральной консоли.

Он помогает вам подключить переносное оборудование, такое как цифровой плеер типа iPod® или флеш-карту USB.

Он считывает форматы аудиофайлов, которые передаются на вашу автомагнитолу. Для их прослушивания в автомобиле используйте наушники.

Вы можете управлять файлами посредством подрулевых переключателей или при помощи клавиш на передней панели автомагнитолы. Вы можете просмотреть файлы на многофункциональном дисплее.

Во время использования устройства, осуществляется его автоматическая зарядка.

Для детального изучения данного оборудования см. раздел "Автомагнитола и Телекоммуникационная система".

КАРМАНЫ ДВЕРЕЙ

Передняя дверь

В карманы передних дверей можно укладывать предметы, размер которых аналогичен размеру 1,5-литровой бутылки.

Они могут снабжаться подсветкой, которая включается автоматически при приближении руки к внутреннему пространству карманов.

Она автоматически отключается через несколько секунд после того, как вы убрали руку.

Задняя дверь

В карманы задних дверей можно укладывать предметы, размер которых аналогичен размеру 0,5-литровой бутылки.

ЗАДНИЕ СТОЛИКИ



Сложенный задний столик

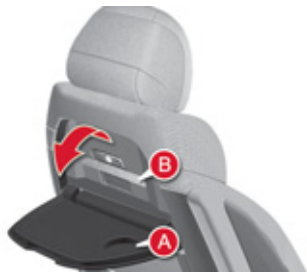

Разложенный задний столик

Спинки передних сидений оборудованы столиками. Эти столики с гнездами для стаканов **A** и держателями **B** позволяют размещать различные предметы.

- ☞ Потяните за столик для его раскладывания.
- ☞ Для складывания столика поднимите его до фиксации защелкой.

Для обеспечения безопасности эти столики складываются вниз при слишком сильном нажатии на них.

Индивидуальные светильники



В спинках передних сидений за столиками могут устанавливаться светильники **C**. Они освещают поверхность столиков, не мешая другим пассажирам.

Они могут использоваться только при разложенных столиках.

- ☞ Нажмите на кнопку Вкл/Выкл (On/Off) для включения или выключения светильника.

ЯЩИКИ ПОД СИДЕНЬЯМИ ВТОРОГО РЯДА

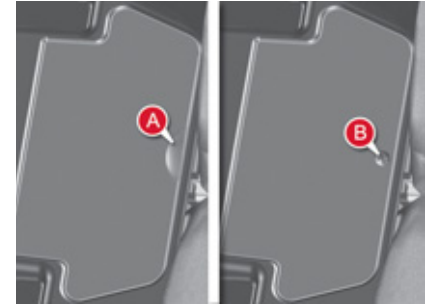

В зависимости от версии, автомобиль может быть экипирован 2-мя вещевыми ящиками, расположенными в полу под ногами пассажиров между первым и вторым рядами. Доступ к ним обеспечивается через специальные лючки в зоне **A**.

В ящике, расположенном слева, может находиться комплект инструментов для замены шин, а справа - ящик с инструментами. В обоих случаях лючок затянут винтом **B**. Чтобы его достать, необходимо ослабить винт **B** на четверть оборота против часовой стрелки при помощи монетки.

Для автомобилей с пневматической подвеской, левый лючок заблокирован.

ЯЩИКИ ДЛЯ МЕЛОЧЕЙ ТРЕТЬЕГО РЯДА СИДЕНИЙ

Пассажирам третьего ряда сидений предлагается ящик для различных предметов, расположенный в правой панели, у каждого пассажира есть держатель для банки с напитком (7-ми местная версия).

БОКОВЫЕ ШТОРКИ (C4 PICASSO)

Поднимите шторы на окнах второго ряда сидений, они защитят колени ваших детей от солнечных лучей.

VI



- ☞ Потяните за язычок **A** и закрепите шторку на крючках **B**.

БОКОВЫЕ ШТОРКИ (GRAND C4 PICASSO)

Установленные на задние стекла второго и третьего ряда, они защитят ваших детей от солнечных лучей.

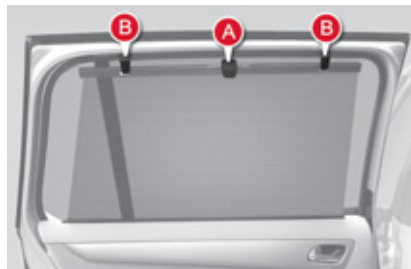

Второй ряд

- ☞ Потяните за язычок **A** и закрепите шторку на крючках **B**.

Третий ряд

Шторки установлены в панелях у сидений третьего ряда.

- ☞ Потяните за язычок и закрепите шторку на крючках.

ЗАДНЯЯ ШТОРКА (GRAND C4 PICASSO)

- ☞ Потяните за язычок и закрепите шторку на крючках.

Не прикасайтесь к элементам солнцезащитных шторок и не подвешивайте к ним тяжелые предметы (гнезда и крючки солнцезащитных шторок...).

БАГАЖНАЯ ПОЛКА (C4 PICASSO)

Она состоит из двух частей.

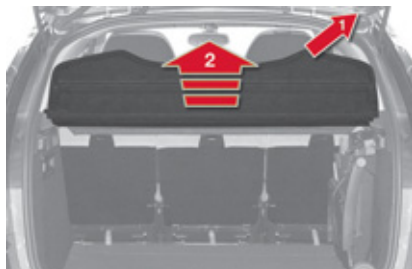

Задняя полка

Снятие

- ☞ Отсоедините шнур.
- ☞ Нажмите на полку, а затем поднимите с каждой стороны.

Установка

- ☞ Установите полку вертикально, лицом к пазам и задвиньте до конца.
- ☞ Для соединения полки и дверцы багажного отделения используйте шнуры и закрепите их на дверце багажного отделения.



Передняя полка

Снятие

- ☞ Сначала снимите заднюю полку.
- ☞ Нажмите на полку, а затем поднимите с каждой стороны.

Установка

- ☞ Закрепите съемную часть полки.
- ☞ Установите полку лицом к пазам и задвиньте до конца.

MODUBOX (C4 PICASSO)

Данное приспособление можно использовать как в автомобиле, так и вне его. Он состоит из съемной тележки и мягкой сумки (на некоторых версиях изотермической), которые можно использовать отдельно друг от друга в зависимости от вашего желания (для этого необходимо отстегнуть ремни, находящиеся сверху и снизу по бокам).



Использование

- ☞ Отстегните красный ремень, чтобы освободить Modubox.
- ☞ Отстегните черный ремень, затем одновременно нажмите на круглые кнопки с каждой стороны Modubox, чтобы разложить его.

Использование вне автомобиля



- ☞ Нажмите на паз, расположенный с левой стороны Modubox, чтобы поднять (или опустить) ручку.

Сборка в автомобиле

- ☞ Выполните операции в обратном порядке, чтобы сложить и убрать Modubox в автомобиле.
- ☞ После использования Modubox вне автомобиля правильно установите его в пазы, специально предназначенные для этого.

КРЮЧОК ДЛЯ СУМКИ

Расположенный с левой внутренней части багажного отделения, крючок служит для перевозки пакетов с продуктами.

БАГАЖНАЯ ПОЛКА (GRAND C4 PICASSO)

Положение 1

5-местный вариант автомобиля; сиденья третьего ряда, расположенные за сиденьями второго, сложены.



Установка намотчика

- ☞ Установите левый край намотчика сетки в гнездо **A**.
- ☞ Установите правый край намотчика сетки в гнездо **B**.
- ☞ Разверните шторку до стоек багажника.
- ☞ Установите направляющие шторки в пазы стоек.

Снятие намотчика

- ☞ Выполните операции в обратной последовательности.

Намотчик снабжен подвижной шторкой, позволяющей не стеснять пассажиров второго ряда, сиденья которых установлены в положение "комфорт".

Положение 2

7-местный вариант автомобиля; сложенные сиденья расположены за третьим рядом сидений. Это положение позволит отделить визуально снаружи помещенные в багажник предметы.



Установка намотчика

- ☞ Сверните шторку, затем снимите намотчик.
- ☞ Установите намотчик поперечной вверх, клапаном вниз.
- ☞ Сложите складной пол.

- ☞ Вставьте выступ с левой стороны намотчика в место **С**.
- ☞ Пропустите правую сторону над подлокотником третьего ряда сидений.
- ☞ Установите выступ в гнездо **D**.
- ☞ Потяните за петлю сиденья (сидений), чтобы разложить их, не фиксируя.
- ☞ Разверните шторку и установите направляющие в пазы стоек.
- ☞ Зафиксируйте сиденье (сиденья).

Снятие намотчика

- ☞ Толкните клапан в сторону спинки сиденья.
- ☞ Приподнимите за край складной пол и установите его вертикально.
- ☞ Разблокируйте сиденье, потянув за петлю **E**.
- ☞ Толкните спинку вперед.
- ☞ Затем выполните операции в порядке, противоположном порядку установки.

Шторку можно опускать только после того, как будут сложены сиденья. Вы можете установить складной пол вертикально для размещения габаритных предметов с упором в углублении.

Положение 3

7-местный вариант; сложенная полка находится за сиденьями третьего ряда.



Установка намотчика

- ☞ Сверните складной пол.
- ☞ Установите намотчик поперечной вверх, клапаном вверх.
- ☞ Установите левый выступ в гнездо **С**.
- ☞ Пропустите правую сторону над подлокотником третьего ряда сидений.
- ☞ Установите выступ в гнездо **D**.

Снятие намотчика

- ☞ Выполните операции в обратной последовательности.

БАГАЖНАЯ СЕТКА (GRAND C4 PICASSO)

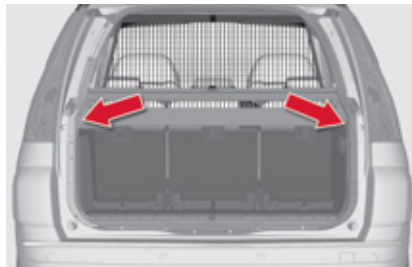

VI

Она позволяет максимально увеличить объем багажного отделения.

Она удерживает груз и защищает от сползания груза к передней части салона.

Она устанавливается под намотчиком багажной шторки и крепится к окантовке третьего ряда сидений.

Положение 1

5-местный вариант, расположенный за вторым рядом сидений.

Установка намотчика

- ☞ Установите защитные крышки, установленные под гнездами намотчика багажной шторки.
- ☞ Установите намотчик под намотчиком багажной шторки.
- ☞ Поднимите клапан шторки и установите его на шторку.
- ☞ Разверните сетку, пропустив ее между намотчиками и сиденьями.
- ☞ Растяните сетку вверх.
- ☞ Прикрепите ее к креплениям в крыше (предварительно сняв крышки).

Снятие намотчика

- ☞ Выполните операции в обратной последовательности.

Положение 2

2-х местный вариант за первым рядом сидений.

Установка намотчика

- ☞ При сложенных сиденьях второго ряда снимите крышки креплений isofix, расположенных в спинках сидений.
- ☞ Установите намотчик на креплениях.
- ☞ Разверните сетку и растяните ее вверх.
- ☞ Прикрепите ее к креплениям в крыше (предварительно сняв крышки).

Снятие намотчика

- ☞ Выполните все действия в обратном порядке.

КРЕПЕЖНЫЕ КОЛЬЦА (C4 PICASSO)

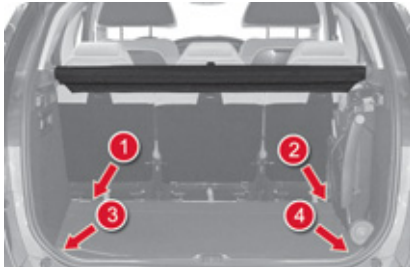

4 крепежных кольца в багажнике позволяют вам закрепить груз:

- 1, 2, 3 и 4 на полу.

КРЕПЕЖНЫЕ КОЛЬЦА (GRAND C4 PICASSO)

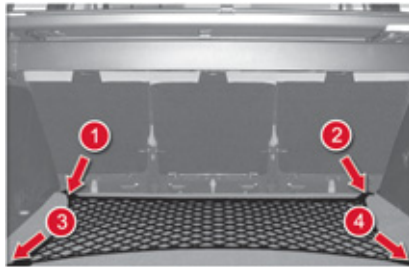

4 крепежных кольца в багажнике позволяют вам закрепить груз:

- 1, 2, 3 и 4 на полу.

БАГАЖНАЯ СЕТКА (GRAND C4 PICASSO)

Она крепится при помощи крепежных колец и служит для фиксации перевозимых предметов на полу.

Для обеспечения безопасности в случае резкого торможения рекомендуется размещать тяжелые предметы на полу багажного отделения по возможности ближе к спинкам сидений второго ряда.

ПЕРЕНОСНОЙ ФОНАРЬ

Расположенный на стенке багажного отсека фонарь служит для освещения багажного отделения; также его можно использовать в качестве переносной лампы.



Grand C4 Picasso



C4 Picasso

Освещение багажного отделения

Лампочка багажного отделения **A** автоматически загорается при открывании двери багажника и автоматически гаснет при его закрывании.

Лампочка может гореть:

- при выключенном зажигании примерно 10 минут,
- в режиме экономии энергии в течение 30 секунд,
- при работающем двигателе - без ограничения по времени.

Работа фонаря

Фонарь работает на никель-металлгидридных аккумуляторах NiMH.

Продолжительность автономной работы фонаря в режиме переносной лампы составляет около 45 минут, а заряжается он во время езды.

При замене аккумуляторов в фонаре строго соблюдайте полярность.

Никогда не заменяйте аккумуляторы батарейками.

Для замены аккумуляторов см. главу "Практическая информация - § Замена лампы".

Пользование фонарем



- ☞ Снимите его с кронштейна движением вверх, как указано стрелкой.
- ☞ Выключатель **B** расположен на тыльной стороне фонаря.
- ☞ На тыльной стороне имеется складная подставка **C**, развернув которую фонарь можно поставить или приподнять - например, при замене колеса.

Установка фонаря на место

- ☞ Уберите фонарь на место, вставив его нижнюю часть в кронштейн. При этом он погаснет автоматически, если вы не погасили его сами.

Если фонарь станет с перекосом, его аккумуляторы не будут заряжаться и он не будет загораться при открывании багажника.

ОБЩАЯ ИНФОРМАЦИЯ О ДЕТСКИХ КРЕСЛАХ

При разработке автомобиля специалисты CITROËN уделили много внимания проблеме безопасной перевозки детей, но безопасность Ваших детей также зависит и от Вас.

Для надлежащего обеспечения безопасности детей соблюдайте следующие рекомендации:

- в соответствии с европейским законодательством, **все дети моложе 12 лет, либо ростом менее 1 м 50 см должны перевозиться в специальных детских креслах, прошедших сертификацию на соответствие нормам безопасности, учитывающих их весовые показатели** и устанавливаемых на сиденьях, оборудованных ремнями безопасности или креплениями ISOFIX*,
- по статистике, для безопасной перевозки детей лучше использовать задние сиденья автомобиля,
- детей весом менее 9 кг перевозите только в положении "спиной вперед" как на переднем сиденье, так и на заднем.

Специалисты компании CITROËN рекомендуют размещать детей на задних сиденьях автомобиля:

- "спиной вперед" до достижения ими 2-летнего возраста,
- "лицом вперед" после достижения ими 2-летнего возраста.

УСТАНОВКА ДЕТСКОГО КРЕСЛА НА ПЕРЕДНЕМ СИДЕНЬЕ

"Спиной вперед"

При установке детского кресла для перевозки ребенка "спиной вперед" **на сиденье переднего пассажира**, подушку безопасности пассажира следует обязательно отключать. Иначе **надувшаяся подушка безопасности может привести к тяжелому травмированию или гибели ребенка.**



"Лицом вперед"

При установке детского кресла для перевозки ребенка "лицом вперед" **на сиденье переднего пассажира**, это сиденье следует сдвинуть в среднее положение продольной регулировки, его спинку поставить прямо и оставить включенной подушку безопасности переднего пассажира.



Среднее положение продольной регулировки

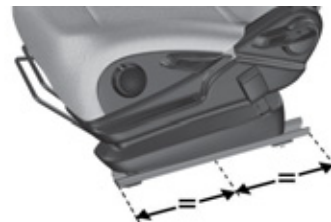

* В каждой стране перевозка детей в автомобиле регламентируется действующим в ней собственным законодательством. Читайте правила, принятые в Вашей стране.

БЕЗОПАСНОСТЬ ДЕТЕЙ



Отключение подушки безопасности пассажира ("OFF")



Читайте указания на этикетке, наклеенной с обеих сторон на противосолнечный козырек пассажира.



VII

Чтобы обеспечить безопасность своего ребенка, обязательно отключайте подушку безопасности переднего пассажира при установке на его сиденье детского кресла "спинкой вперед".

В противном случае, надувшаяся подушка безопасности может травмировать или повлечь гибель ребенка.

БЕЗОПАСНОСТЬ ДЕТЕЙ

ДЕТСКИЕ СИДЕНЬЯ, РЕКОМЕНДОВАННЫЕ CITROËN

Компания CITROËN предлагает широкий выбор детских кресел из своего каталога, закрепляемых **треугочным ремнем безопасности**:

Группа 0+: от новорожденных до 13 кг	Группы 1, 2 и 3: от 9 до 36 кг
 <p data-bbox="411 391 767 469">L1 Кресло "RÖMER Baby-Safe Plus" Устанавливается "спинкой вперед".</p>	 <p data-bbox="1074 370 1469 490">L2 "KIDDY Comfort Pro" Обязательно используйте защитную лямку при перевозке детей младенческого возраста (от 9 до 18 кг).</p>
Группы 2 и 3: от 15 до 36 кг	
 <p data-bbox="469 665 707 713">L3 Кресло "RECARO Start"</p>	 <p data-bbox="1080 639 1465 738">L4 Кресло "KLIPPAN Optima" С возраста 6 лет (около 22 кг) следует использовать только сиденье-бустер.</p>
	<p data-bbox="657 856 1203 961">L5 "RÖMER KIDFIX" Может фиксироваться при помощи креплений ISOFIX. Ребенок пристегнут ремнем безопасности.</p>

БЕЗОПАСНОСТЬ ДЕТЕЙ

УСТАНОВКА СИДЕНИЙ ДЛЯ ДЕТЕЙ, ЗАКРЕПЛЯЕМЫХ С ПОМОЩЬЮ РЕМНЕЙ БЕЗОПАСНОСТИ

Согласно европейскому регламенту, в данной таблице указывается, на каких местах в автомобиле можно установить детское кресло, крепящееся при помощи ремня безопасности, и предназначенное для установки по "универсальной" группе (а), в зависимости от веса ребенка и его расположения в автомобиле.

	Место	Нормативные весовые категории			
		< 10 кг и < 13 кг (группы 0 (b) и 0+)	9 - 18 кг (группа 1)	15 - 25 кг (группа 2)	22 - 36 кг (группа 3)
1-й ряд	Переднее правое (с)	U	U	U	U
2-й ряд	Боковые	U	U	U	U
	Центральное	U	U	U	U
3-й ряд*	Боковые	U	U	U	U

(а) Универсальное детское кресло: детское кресло, которое можно закрепить в автомобиле при помощи ремня безопасности.

(b) Группа 0: с рождения до 10 кг. Люльки и "автомобильные" переноски нельзя устанавливать на переднем пассажирском сиденье.

(с) Прежде чем посадить ребенка на это место, ознакомьтесь с нормативами, действующими в вашей стране.

U: место, приспособленное для установки сиденья для детей с креплением ремнем безопасности, прошедшего "универсальную" сертификацию. Возможно расположение сидений для детей "спиной и лицом по ходу движения" автомобиля.

Для сидений групп 1, 2 и 3 проверьте нормальное прилегание сиденья для детей к спинке сиденья автомобиля. При необходимости, снимите и уберите подголовник.

Для установки громоздкого кресла на 2м или 3м ряду сидений, максимально отодвиньте заднее сиденье, чтобы не сдвигать вперед переднее сиденье.

* Только для CITROËN Grand C4 Picasso.

РЕКОМЕНДАЦИИ ПО УСТАНОВКЕ ДЕТСКОГО КРЕСЛА

Небрежная установка детского кресла в автомобиле снижает надежность защиты ребенка в случае столкновения в ДТП.

Для установки детского кресла с использованием ремня безопасности, удостоверьтесь, что ремень правильно закреплен на детском кресле, и что он надежно фиксирует кресло в автомобиле.

Не забывайте пристегивать ремни безопасности или ляжки детского кресла так, чтобы они **плотно прилегали** к телу, даже при переездах на короткие расстояния.

При установке детского кресла для перевозки ребенка "лицом вперед" проверьте, чтобы спинка кресла опиралась на спинку штатного сиденья автомобиля, а подголовник сиденья не мешал креслу занять правильное положение.

Если подголовник приходится снять, примите меры, чтобы он был убран в надежное место или закреплен так, чтобы не превратиться в стремительно летящий "снаряд" в случае резкого торможения.

Не следует перевозить на переднем сиденье детей в возрасте до 10 лет в положении "лицом вперед" за исключением случаев, когда задние сиденья заняты другими детьми или если задние сиденья сняты или сложены.

Отключайте подушку безопасности* переднего пассажира сразу при установке на его сиденье детского кресла "спинкой вперед". Если этого не сделать, надувшаяся в случае аварии подушка может привести к тяжелому травмированию или гибели ребенка.

Установка кресла с высокой подушкой

Верхняя ветвь ремня должна проходить по плечу ребенка, не затрагивая область шеи.

Убедитесь, что нижняя ветвь ремня безопасности расположена на бедрах ребенка.

Специалисты компании CITROËN рекомендуют Вам воспользоваться сиденьем с повышающей подушкой и спинкой, оборудованной пазом, правильно направляющим ленту ремня на уровне плеча.

В целях безопасности, не оставляйте:

- ребенка или детей в автомобиле одних без присмотра,
- ребенка или животное в автомобиле с закрытыми окнами, если он стоит на солнце,
- ключи в автомобиле в доступном для детей месте.

Во избежание случайного открывания детьми задних дверей пользуйтесь устройством блокировки дверных замков.

Не следует опускать стекла задних дверей более, чем на треть.

Для защиты детей от солнечных лучей установите на задних боковых окнах шторки.

* В зависимости от страны поставки автомобиля и действующих в Вашей стране правил.

КРЕПЛЕНИЯ ISOFIX

Ваш автомобиль сертифицирован в соответствии с **последними нормативами**, предъявляемыми к системе ISOFIX.

Три сиденья во втором ряду оборудованы креплениями ISOFIX, отвечающими требованиям этих нормативов.

Небрежная установка детского кресла в автомобиле снижает надежность защиты ребенка в случае столкновения.

Об установке детских кресел с креплением "ISOFIX", сертифицированных для установки в Вашем автомобиле, читайте в сводной таблице.

Конструктивно они состоят из трех проушин, имеющих на каждом сиденье:

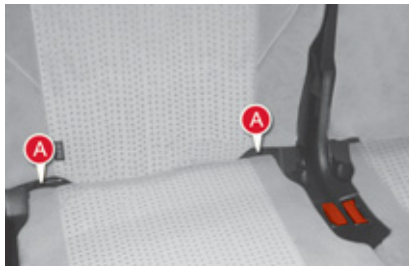

- двух проушин **A**, расположенных между спинкой и подушкой штатного сиденья автомобиля и обозначенных биркой на спинке сиденья,



- проушины **B** для крепления верхней лямки, называемой креплением "TOP TETHER", также обозначенной биркой на спинке сиденья.

Конструкция замков "ISOFIX" обеспечивает надежную, прочную и быструю установку кресла для перевозки ребенка в Вашем автомобиле.

Детские кресла "ISOFIX" оборудованы двумя замками, легко входящими в зацепление с двумя проушинами **A**.

Некоторые из них оборудованы также **верхней ляжкой**, которая крепится к верхней проушине **B**.

Чтобы ее закрепить, снимите подголовник и планку на верхней части сиденья. Затем зацепите крюк за проушину **B** и натяните верхнюю ляжку.

БЕЗОПАСНОСТЬ ДЕТЕЙ

СЕРТИФИЦИРОВАННОЕ ДЕТСКОЕ КРЕСЛО ISOFIX, РЕКОМЕНДОВАННОЕ СИТРОЁН ДЛЯ ВАШЕГО АВТОМОБИЛЯ

"RÖMER Duo Plus ISOFIX"

(типоразмер B1)

Группа 1: от 9 до 18 кг



Для перевозки ребенка только "лицом вперед".
Оборудовано верхней лямкой, прикрепляемой к верхней проушине **B**,
называемой TOP TETHER.

Устанавливается для перевозки в трех положениях: сидячем,
полулежащем и положении лежа.

☞ Отодвиньте переднее сиденье автомобиля так, чтобы ноги ребенка не касались его спинки.

VII

Это кресло можно устанавливать и на сиденьях, не оборудованных креплениями ISOFIX. В этом случае его следует обязательно прикреплять к штатному сиденью автомобиля трехточечным ремнем безопасности.

Следуйте указаниям по установке детских кресел, содержащимся в инструкциях изготовителя.

БЕЗОПАСНОСТЬ ДЕТЕЙ

СВОДНАЯ ТАБЛИЦА РАЗМЕЩЕНИЯ ДЕТСКИХ КРЕСЕЛ ISOFIX

В соответствии с европейской регламентацией, приведенная здесь таблица дает представление о возможности размещения детских кресел ISOFIX на штатных сиденьях автомобиля, оборудованных замками ISOFIX.

Типоразмер универсальных и полууниверсальных детских кресел ISOFIX обозначен буквами от **A** до **G** - он указывается на креслах справа от логотипа ISOFIX.

	Вес ребенка/примерный возраст									
	До 10 кг (группа 0) Примерно до 6 месяцев		До 10 кг (группа 0) До 13 кг (группа 0+) Примерно до 1 года			от 9 до 18 кг (группа 1) Примерно от 1 года до 3 лет				
Тип кресла ISOFIX	Колыбель*		"Спинкой вперед"			"Спинкой вперед"		"Лицом вперед"		
Типоразмер ISOFIX	F	G	C	D	E	C	D	A	B	B1**
Задние боковые сиденья ISOFIX	IL-SU		IL-SU			IL-SU		IUF		
Заднее среднее сиденье ISOFIX	X		IL-SU			IL-SU		IUF		

IUF: сиденье, адаптированное под установку универсального детского кресла "ISOFIX Universal" для перевозки "лицом вперед", закрепляемого верхней лямкой.

IL-SU: сиденье, адаптированное под установку полууниверсального детского кресла "Isfix Semi-Universal": на него устанавливаются детские кресла ISOFIX для перевозки "спинкой вперед" с верхней лямкой и колыбели ISOFIX с верхней лямкой.

Не устанавливайте детское кресло ISOFIX, оборудованное опорной стойкой.

* Колыбель ISOFIX крепится к расположенным на штатном сиденье нижним проушинам ISOFIX и занимает 2 задних места.

** Для установки детского кресла ISOFIX типа **B1** нужно снять с сидений подголовники.

МЕХАНИЧЕСКАЯ СИСТЕМА БЕЗОПАСНОСТИ ДЕТЕЙ

Система механической блокировки замков для предотвращения случайного открывания задних дверей из салона.

Выключатели блокировки расположены на торцах задних дверей.



Включение блокировки

- ☞ Поверните замок красного цвета на одну восьмую оборота ключом зажигания, следуя указаниям этикетки.

Отключение блокировки

- ☞ Поверните замок красного цвета на одну восьмую оборота ключом зажигания для возврата в начальное положение.

ЭЛЕКТРИЧЕСКАЯ СИСТЕМА БЕЗОПАСНОСТИ ДЕТЕЙ

Система дистанционной блокировки замков и стеклоподъемников для предотвращения случайного открывания задних дверей и открывания окон из салона.



Выключатель блокировки расположен на двери водителя вместе с панелью выключателей стеклоподъемников.

Включение

- ☞ Нажмите на кнопку **A**.



Этот индикатор временно загорается на панели приборов в момент активации.

При включении контакта, он также загорается, затем гаснет примерно через 10 секунд после начала работы двигателя.

Отключение

- ☞ Нажмите еще раз на кнопку **A**.

Данная система работает независимо от системы центрального замка и никогда не заменяет его.

Проверяйте исправность "детской" блокировки замков всякий раз, как включаете зажигание.

Выходя из автомобиля, никогда не оставляйте ключ в замке зажигания, даже если отлучаетесь ненадолго.

При сильном ударе в ДТП электронная блокировка замков автоматически снимается, чтобы не препятствовать покиданию автомобиля пассажирами задних сидений.

УКАЗАТЕЛИ ПОВОРОТОВ

Система переключения левого и правого указателей поворотов для предупреждения о смене направления движения автомобиля.

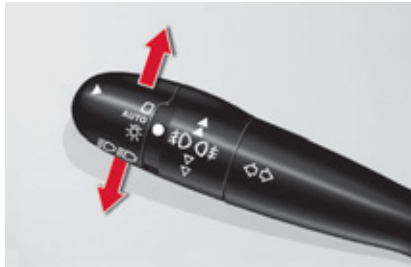

- ☞ Указатель левого поворота: опустите переключатель в крайнее положение.
- ☞ Указатель правого поворота: поднимите переключатель в крайнее положение.

Функция "автострада"

- ☞ Нажмите на переключатель вверх или вниз, не преодолевая точки сопротивления; соответствующие указатели поворотов мигнут три раза.

АВАРИЙНАЯ СВЕТОВАЯ СИГНАЛИЗАЦИЯ

Система визуального оповещения путем одновременного включения всех фонарей указателей поворотов, служащая для предупреждения других участников дорожного движения об аварии, движении на буксире или дорожно-транспортном происшествии.

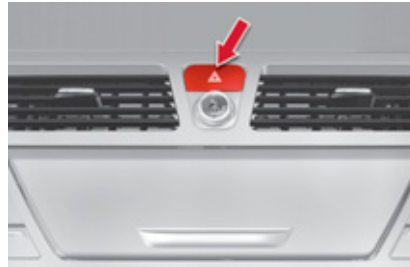

- ☞ Нажмите на этот выключатель, при этом все фонари указателей поворотов начнут мигать. Аварийная световая сигнализация может работать и при выключенном зажигании.

Автоматическое включение аварийной световой сигнализации

В случае экстренного торможения и в зависимости от скорости замедления, автоматически загораются фонари аварийной сигнализации.

При первом же нажатии на педаль акселератора они гаснут.

- ☞ При необходимости их можно погасить, нажав на кнопку.

Звуковой сигнал

Система звукового оповещения предназначена для предупреждения других участников дороги об угрожающей опасности.



- ☞ Нажмите на нижнюю часть рулевого колеса.

Используйте звуковой сигнал только в следующих случаях:

- непосредственная опасность,
- обгон велосипедиста или пешехода,
- приближение к плохо просматриваемому участку дороги.

БОРТОВАЯ СИСТЕМА КОНТРОЛЯ ДАВЛЕНИЯ ВОЗДУХА В ШИНАХ

Во время движения специальные вмонтированные в вентили датчики контролируют давление воздуха в шинах и включают соответствующий сигнализатор при падении давления ниже нормы (на скорости выше 20 км/ч).



Система контроля давления в шинах является вспомогательной и не освобождает водителя от необходимости оставаться бдительным и ответственно относиться к автомобилю.

Сигнализатор спущенного колеса



Сигнализатор общего назначения загорается на панели приборов в сопровождении зуммера и сообщения на многофункциональном дисплее уточняющего, какое колесо неисправно.

Срочно проверьте давление воздуха в шинах. Контроль давления следует осуществлять на холодных шинах.

Сигнализатор прокола шины



Сигнализатор **STOP** загорается на панели приборов в сопровождении зуммера и сообщения на многофункциональном дисплее уточняющего, какое колесо неисправно.

Немедленно остановитесь, стараясь избегать резких поворотов руля и экстренных торможений.

Замените поврежденное колесо и, при первой же возможности, проверьте давление во всех шинах как можно быстрее.

Сигнализатор отсутствующего датчика давления



Сигнализатор общего назначения загорается на панели приборов в сопровождении зуммера и сообщения на многофункциональном дисплее уточняющего, какие колеса система не обнаружила или сообщающего о сбое в работе системы.

Обратитесь в сервисный центр CITROËN или в специализированный техцентр для замены вышедших из строя датчиков.

Данный сигнализатор загорается также в случае, когда колесо действительно снято с автомобиля, например, для ремонта, или на автомобиль установлены одно или несколько колес, не оборудованных датчиками давления воздуха.

Запасное колесо датчиком давления не оснащается.

Все виды ремонта, а также замена шин на колесах, оборудованных датчиками контроля давления, должны осуществляться только в условиях сервисного центра CITROËN или специализированного техцентра.

Если автомобиль не обнаруживает установленное на него колесо (например при установке ошипованных шин), на котором Вы заменили шину, необходимо провести инициализацию системы в сервисном центре CITROËN или в специализированном техцентре.

Система не освобождает от необходимости регулярно проверять давление воздуха в шинах (см. раздел "Технические характеристики - параграф "Идентификационные элементы") с тем, чтобы убедиться, что поведение автомобиля на дороге остается оптимальным и избежать преждевременного износа шин, особенно в нестандартных условиях эксплуатации (при тяжелой загрузке, движении с очень высокой скоростью и т.д.).

Давление воздуха следует проверять на холодных шинах не реже одного раза в месяц. Не забывайте контролировать давление и в запасном колесе.

В работе системы могут происходить мимолетные сбои, вызванные источниками радиоволн с аналогичными частотными параметрами.

СИСТЕМЫ ОПТИМИЗАЦИИ ТОРМОЖЕНИЯ

Совокупность дополнительных систем, призванных обеспечивать безопасное торможение с максимальным эффектом в экстренных ситуациях:

- антиблокировочная тормозная система (ABS),
- электронный регулятор тормозных сил (REF),
- система помощи при экстренном торможении (AFU).

Антиблокировочная система и электронный регулятор тормозных сил

Совместная работа обеих систем улучшает устойчивость и управляемость автомобиля во время торможения, в частности, на дорогах с поврежденным или скользким покрытием.

Активирование

Антиблокировочная система включается в работу автоматически, как только появляется риск блокировки тормозящих колес.

Нормальная работа системы ABS может проявляться в легкой вибрации тормозной педали в процессе торможения автомобиля.

В случае экстренного торможения нажмите с силой на тормозную педаль и удерживайте нажатие, ни на мгновение не ослабляя усилия.

Контроль исправности



Загорание этой лампы одновременно со звучащим зуммером и появлением сообщения на дисплее свидетельствуют о неисправности антиблокировочной системы, способной нарушить курсовую устойчивость автомобиля при торможении.



Загорание этой лампы одновременно с сигнализаторами **STOP** и **ABS**, сопровождаемое звучанием зуммера и сообщением на многофункциональном дисплее, свидетельствует о неисправности электронного регулятора тормозных сил, способной нарушить курсовую устойчивость автомобиля при торможении.

Срочно остановите автомобиль, приняв при этом необходимые меры предосторожности.

В обоих случаях Вам следует обратиться в сервисную сеть CITROËN или в специализированный техцентр.

При замене колес допускается устанавливать только те колесные диски и шины, которые получили одобрение у изготовителя автомобиля.

Система экстренного торможения

В случае экстренного торможения эта система позволяет быстрее развить оптимальное давление в тормозной системе, способствуя сокращению тормозного пути.

Активирование

Система автоматически реагирует на скорость нажатия на педаль.

При этом педаль становится несколько мягче, чем обычно, а эффективность торможения возрастает.

В экстренной ситуации резко и сильно нажмите на педаль и удерживайте ее нажатой, не ослабляя усилия.

СИСТЕМЫ УПРАВЛЕНИЯ ДИНАМИКОЙ АВТОМОБИЛЯ В ПОВОРОТАХ

Системы: противобуксовочная (ASR) и динамической стабилизации (ESP)

Противобуксовочная система оптимизирует распределение тягового усилия между колесами, чтобы избежать их пробуксовки путем воздействия на работу тормозных механизмов ведущих колес и работу двигателя.

Система динамической стабилизации воздействует на работу тормозных механизмов отдельных или нескольких колес и на работу двигателя, чтобы вернуть автомобиль к движению по заданной водителем траектории в пределах законов физики.

Активирование систем

Системы активируются автоматически при каждом запуске двигателя.

В случае проскальзывания шин или потери траектории движения, системы включаются в работу.



В момент их срабатывания на панели приборов начинает мигать этот сигнализатор.

Помощь при движении по снегу*

Ваш автомобиль располагает системой помощи при движении по снегу.

Данная автоматическая функция позволяет обнаружить слабое сцепление с дорожным покрытием, из-за которого могут возникнуть сложности при трогании автомобиля с места или при движении автомобиля по глубокому или плохо утрамбованному снегу.

В данных ситуациях, система заменяет функцию **ASR**, оптимизируя пробуксовывание передних колес для обеспечения достаточной движущей силы и контроля за траекторией даже без зимних шин, с цепями или без них.

В предельно сложных условиях (снег на льду, песок, глубокая грязь), возможно, будет полезно отключить системы **ESP/ASR**, для обеспечения пробуксовывания колес и их сцепления с дорогой.

Отключение

В особо тяжелых условиях вождения (трогание по грязи, застревание в снегу, езда по зыбкому грунту и т.д.) возникает необходимость отключить системы ASR и ESP, чтобы колеса, буксуя, обеспечили автомобилю сцепление с дорогой.



☞ Нажмите на кнопку "**ESP OFF**", расположенную в центре панели приборов.



Загорание этого индикатора на панели приборов и контрольной лампы в кнопке выключателя свидетельствуют о том, что системы ASR и ESP отключены.

* В зависимости от типа двигателя.

Повторное включение

Эти системы активируются автоматически после каждого выключения зажигания или по достижении скорости движения 50 км/ч.

☞ Еще раз нажмите на кнопку **"ESP OFF"**, чтобы активировать систему принудительно.

Если система неисправна



Загорание этого сигнализатора в сопровождении зуммера и сообщения на многофункциональном дисплее свидетельствует о неисправности систем.

Обратитесь в сервисную сеть CITROËN или в специализированный техцентр.

Системы ASR/ESP способны обеспечивать дополнительную безопасность при условии соблюдения нормального стиля вождения, и их наличие в комплектации автомобиля не должно побуждать водителя идти на неоправданные риски и разгонять автомобиль до чрезмерных скоростей.

Нормальная работа систем основана на обязательном соблюдении требований производителя, предъявляемых к качеству шин и колесных дисков, компонентов тормозной системы, к бортовой электронике и качеству сборочно-монтажных работ и технического обслуживания.

Если Ваш автомобиль побывал в ДТП, обратитесь в сервисную сеть CITROËN или в специализированный техцентр для проверки исправности систем.

ВЫЗОВ ТЕХНИЧЕСКОЙ ИЛИ НЕОТЛОЖНОЙ ПОМОЩИ



Пользуясь данной системой, Вы можете вызвать неотложную помощь, обратившись в службу технического содействия или в специальное подразделение CITROËN.

Подробную информацию об этой функции см. в гл. "Аудиосистема и система телематики".

РЕМНИ БЕЗОПАСНОСТИ



Ремни безопасности передних сидений

Передние ремни безопасности оборудованы пиротехнической системой преднатяжения и ограничителем усилия.

Эта система повышает безопасность передних мест при фронтальных столкновениях.

В зависимости от силы удара пиротехническая система преднатяжения немедленно натягивает ремни и прижимает их к телу.

Ремни пиротехнического преднатяжителя активизируются при включении зажигания.

Ограничитель усилия снижает давление ремня на грудную клетку. Таким образом повышается безопасность.

Использование ремней безопасности

- ☞ Плавным движением вытяните ремень перед собой, следя за тем, чтобы он не перекручивался.
- ☞ Защелкните пряжку ремня в замок.
- ☞ Проверьте, надежно ли пристегнут ремень, а также, дернув за ремень, проверьте работу автоматического устройства блокировки.
- ☞ Нижнюю часть ремня опустите как можно ниже к тазобедренному поясу и натяните покрепче.
- ☞ Нагрудную часть ремня расположите как можно ближе к плечевому поясу.

Каждый ремень безопасности оснащен инерционной катушкой, позволяющей автоматически подгонять длину ремня к вашей фигуре.

Регулировка по высоте

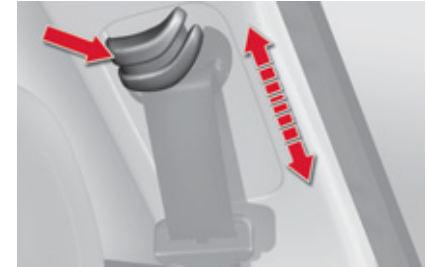

Верхняя часть ремня должна располагаться как можно ближе к середине плеча.

- ☞ Для того, чтобы отрегулировать положение ремней безопасности, нажмите на фиксатор и сдвигая верхнее крепление вверх и вниз установите его в нужное положение.

Сматывание ремня безопасности

- ☞ Для того, чтобы расстегнуть ремень безопасности нажмите на красную кнопку на корпусе замка.

После этого ремень автоматически втягивается в инерционную катушку.

Центральный задний ремень безопасности



Установка ремня безопасности (C4 Picasso)

- ☞ Откройте заглушку **A**.
- ☞ Выньте язычки из гнезда.
- ☞ Протяните язычки до кольца **B**.
- ☞ Вставьте наконечник, затем протяните язычок один за другим через кольцо.
- ☞ Закройте заглушку **A**. Проверьте правильное расположение ремня в специально предназначенной для этого прорези.



Установка ремня безопасности (C4 Picasso и Grand C4 Picasso)

- ☞ Потяните за ремень и вставьте язычок **C** в правый замок, затем вставьте язычок **D** в левый замок.
- ☞ Проверьте блокировку язычков в замках, натянув ремень.

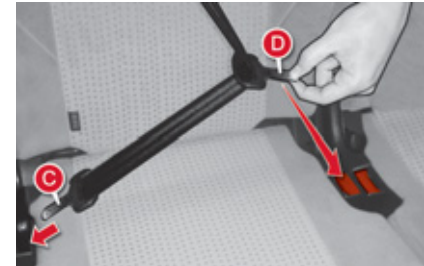

Снятие ремня безопасности (C4 Picasso и Grand C4 Picasso)

- ☞ Разблокируйте замок справа, затем замок слева.
- ☞ Придерживайте ремень безопасности до его полного скручивания.

Отделения для язычков (C4 Picasso)

- ☞ Выполните операцию по укладке ремня (C4 Picasso) в обратном порядке. Вы можете оставить ремень в кольце даже во время использования.

Перед проведением всех операций

В целях безопасности необходимо обязательно протягивать ремень через кольцо. Во избежание повреждения ремней безопасности, а также, чтобы они не перекручивались, аккуратно крепите их по бокам спинки.

Ремни безопасности сидений третьего ряда (Grand C4 Picasso)

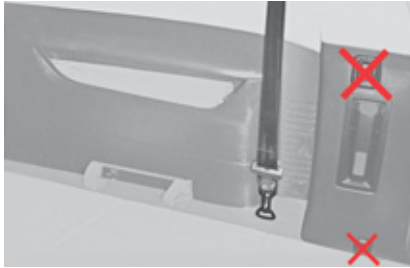

Рекомендации по ремням безопасности пассажигов третьего ряда сидений

Аккуратно пристегивайте ремни на сиденьях третьего ряда при помощи специально предназначенных для этого крепежей.

Не крепите ремни к крепежным кольцам, отмеченным красным крестом (как показано на рисунке).



Укладка язычка ремней безопасности третьего ряда сидений

☞ Закрепите язычок в точке, предусмотренной для него на обивке задней стойки.

Не используемые ремни безопасности для пассажиров третьего ряда сидений могут быть сдвинуты, чтобы освободить место для багажа и использовать полку багажного отделения.

Перед выполнением операций

Для защиты ремней безопасности от повреждения и защемления аккуратно удерживайте их по краям спинки.

Водитель обязан убедиться, что пассажиры правильно пользуются ремнями безопасности и что все они пристегнулись перед началом поездки.

Независимо от Вашего местонахождения в автомобиле всегда пристегивайтесь ремнем безопасности, даже при поездках на короткие расстояния.

Не путайте запорные скобы и замки ремней, иначе они не выполнят своих защитных функций.

Ремни оборудованы инерционной катушкой с автоматической подгонкой длины лямки по Вашей фигуре. При отстегивании ремня за ненадобностью его лямка автоматически сматывается на катушку.

Пристегиваясь и отстегиваясь, следите за тем, чтобы ремень правильно сматывался на катушку.

Тазовая лямка ремня должна располагаться как можно ниже на бедрах.

Плечевая лямка должна располагаться на плече у основания шеи.

Инерционные катушки оборудованы механизмом автоматической блокировки ремней на случай дорожно-транспортного происшествия, экстренного торможения или опрокидывания автомобиля. Вы можете разблокировать ремень, потянув за лямку и затем отпустив ее, чтобы она сматалась.

Чтобы эффективно выполнять свою защитную функцию, ремень безопасности:

- должен прилегать к телу как можно плотнее,
- не должен подвергаться систематическому вытягиванию для проверки не скручена ли лямка,
- должен использоваться для пристегивания одного человека,
- не должен иметь надрывов или следов износа,
- не должен подвергаться конструктивным изменениям или переделкам, чтобы не нарушить его надежность и прочность.

В соответствии с действующими требованиями безопасности, все работы, касающиеся вашего автомобиля, должны осуществляться компетентными специалистами в специализированном техническом центре, где имеется оборудование марки CITROËN.

Ремни безопасности следует периодически проверять в сервисной сети CITROËN или в специализированном техцентре, особенно при обнаружении на них признаков повреждения.

Для чистки лямок ремней безопасности пользуйтесь водным раствором мыла или специальным составом для очистки тканевых поверхностей, имеющимся в продаже в сервисной сети CITROËN.

После складывания или перемещения сиденья или заднего дивана убедитесь, что ремень безопасности занимает правильное положение и смотан на катушку.

Перевозка детей

Используйте соответствующее детское кресло, если ребенку менее 12 лет или его рост не превышает 1 м 50 см.

Запрещается пристегивать более одного пассажира одним ремнем безопасности.

Никогда не перевозите ребенка на своих коленях.

В случае столкновения

В зависимости от характера и силы столкновения автомобиля пиротехнический преднатяжитель ремня может сработать до и независимо от срабатывания модуля надувных подушек безопасности. Срабатывание преднатяжителей сопровождается детонационным хлопком с одновременным выделением безвредного дыма воспламенителем пиротехнического патрона, встроенного в систему.

В любом случае на панели приборов загорится сигнализатор неисправности системы подушек безопасности.

После любого дорожно-транспортного происшествия необходимо проверить, а возможно и заменить ремни безопасности в сервисной сети CITROËN или в специализированном техцентре.

ПОДУШКИ БЕЗОПАСНОСТИ

Надувные подушки безопасности предназначены для дополнительной защиты водителя и пассажиров (кроме пассажира, расположенного сзади на среднем сиденье) в случае попадания автомобиля в ДТП. Они дополняют защитное действие ремней безопасности, оборудованных преднатяжителями.

В случае столкновения электронные датчики удара регистрируют и мгновенно анализируют силу фронтальных и боковых ударов в зонах их расположения:

- при резком ударе подушки безопасности мгновенно выбрасываются и надуваются, защищая находящихся в салоне людей (за исключением пассажира, расположенного сзади на среднем сиденье); сразу после удара подушки быстро уменьшаются в объеме, чтобы не закрывать видимость и не препятствовать возможности покинуть автомобиль,
- при менее сильных ударах, при наезде на автомобиль сзади и иногда при его опрокидывании подушки безопасности не срабатывают; в таких случаях для обеспечения оптимальной защиты оказывается достаточно ремней безопасности.

Подушки безопасности не работают при выключенном зажигании.

Система подушек безопасности рассчитана на одно-единственное срабатывание. При повторном столкновении (в данном ДТП или в последующем) подушка безопасности больше не работает.

Зоны расположения датчиков удара

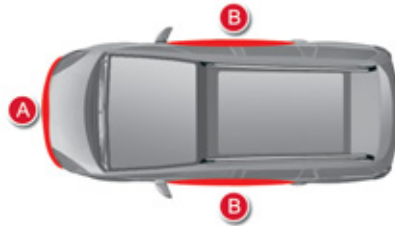

- A. Зона фронтального удара.
- B. Зона бокового удара.

Срабатывание пиротехнической системы подушек безопасности сопровождается негромким хлопком и выделением небольшого количества безвредного газа.

Этот газ не влияет на здоровье, но в некоторых случаях может оказать незначительное раздражающее воздействие на людей с повышенной чувствительностью.

Хлопок сработавшего патрона может на короткое время слегка заложить уши.

Фронтальные подушки безопасности

Данная система служит для защиты головы и грудной клетки водителя и переднего пассажира от травмирования в случае фронтального столкновения автомобиля.

Подушка безопасности водителя встроена в ступицу рулевого колеса, а переднего пассажира - в панель над перчаточным ящиком.

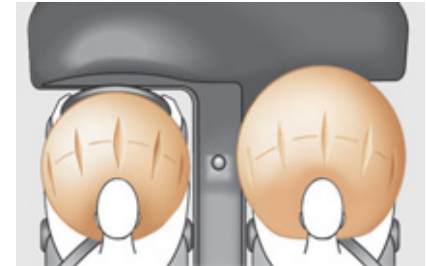

Активирование

Обе подушки срабатывают одновременно, за исключением случаев, когда передняя подушка безопасности пассажира отключена. Срабатывание происходит при резком фронтальном ударе, направленном горизонтально в направлении от передней части автомобиля к задней и приходящемся либо на всю зону A, либо на ее часть.

В момент срабатывания передняя подушка безопасности надувается, располагаясь так, чтобы смягчить удар водителя и переднего пассажира о панель приборов.

Отключение



Только фронтальная подушка безопасности пассажира может быть отключена:

- ☞ **выключите зажигание** и вставьте ключ в щель выключателя подушки безопасности пассажира 1,
- ☞ поверните его в положение **"OFF"**,
- ☞ выньте его из этого положения.



При включении зажигания, пока подушка будет оставаться отключенной, эта контрольная лампа будет гореть.

Для безопасной перевозки ребенка обязательно отключайте подушку безопасности переднего пассажира, если устанавливаете на его место детское кресло "спиной вперед".

В противном случае, резкий выброс подушки при ее срабатывании может привести к ранению или гибели ребенка.

Активация

Убрав с сиденья детское кресло, поверните выключатель **1** в положение **"ON"**, чтобы вновь активировать подушку безопасности и обеспечить защиту переднего пассажира в случае аварии.

Контроль исправности



В случае загорания этого индикатора на панели приборов в сопровождении зуммера и сообщения на многофункциональном дисплее, обратитесь в сервисный центр CITROËN или в специализированный техцентр для проверки системы.



Если этот индикатор мигает, обратитесь в сервисный центр CITROËN или в специализированный техцентр.

Если индикаторы обеих подушек безопасности горят и не гаснут, не устанавливайте детское кресло "спинкой вперед" на сиденье переднего пассажира.

Обратитесь в сервисный центр CITROËN или в специализированный техцентр.

Боковые подушки безопасности*

В случае сильного бокового удара, боковые подушки защищают водителя и переднего пассажира, снижая при этом риск получить травму грудной клетки.

Обе подушки встроены в каркас спинок передних сидений со стороны двери.



Срабатывание подушек

Подушки срабатывают каждая в отдельности при резком боковом ударе извне, направленном горизонтально поперек автомобиля и приходящемся либо на всю зону **В**, либо на ее часть.

В момент срабатывания боковая подушка безопасности мгновенно занимает пространство между водителем либо пассажиром переднего сиденья и панелью соответствующей двери.

Зоны расположения датчиков удара

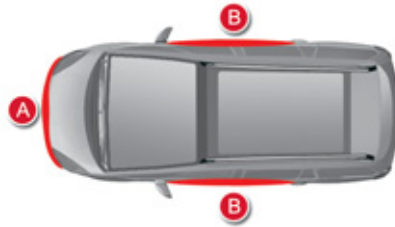

- A. Зона фронтального удара.
- B. Зона бокового удара.

Оконные подушки-шторы*

Оконные подушки срабатывают в случае сильного бокового удара, защищая водителя и пассажиров (за исключением находящегося на заднем среднем сиденье и снижая при этом риск получить травму головы).

Подушки-шторы встроены в стойки и в верхнюю часть.

Срабатывание подушек

Каждая шторка срабатывает одновременно с соответствующей боковой подушкой в случае сильного бокового удара извне в зону **В**, направленного перпендикулярно к продольной оси в горизонтальной плоскости.

Надувная шторка заполняет пространство между расположенными на передних или задних сиденьях пассажирами и окнами.

При незначительных боковых касаниях, а иногда и при опрокидываниях, подушка может не сработать.

При фронтальных столкновениях и ударах сзади подушка не должна срабатывать.

Индикатор неисправности



Если этот индикатор загорелся в сопровождении зуммера и сообщения на многофункциональном дисплее, обратитесь в сервисную сеть CITROËN или в специализированный техцентр для проверки системы. Может случиться так, что подушки не сработают от резкого удара при попадании автомобиля в ДТП.

* В зависимости от страны поставки автомобиля.

* В зависимости от страны поставки автомобиля.

Для обеспечения наибольшей эффективности подушек безопасности необходимо выполнять следующие правила:

Сесть, приняв естественное вертикальное положение.

Пристегнуться своим ремнем безопасности, который должен быть правильно отрегулирован.

Ничего не размещать между людьми, сидящими на передних сиденьях, и подушками безопасности (детей, животных, предметы и т.п.). Они могут помешать работе подушек или поранить людей, сидящих на передних сиденьях.

После аварии или угона автомобиля необходимо обязательно проверить систему подушек безопасности.

Работы с системами подушек безопасности проводить нужно в сервисной сети CITROËN или в специализированном техцентре.

Даже при соблюдении перечисленных правил сохраняется риск получить травму или легкие ожоги верхней части тела и головы в случае срабатывания подушки безопасности. Следует помнить, что она раскрывается практически мгновенно (за тысячные доли секунды), после чего она сразу же начинает сдуваться - при этом через предусмотренные в ней клапаны из нее выпускается горячий газ.

Фронтальные подушки безопасности

Не водите автомобиль, удерживая рулевое колесо за спицы, и не кладите руки на ступицу рулевого колеса.

Пассажиру запрещается класть ноги на панель управления.

По возможности откажитесь от курения, поскольку при надувании подушек безопасности это может привести к ожогам или ранениям сигаретой или трубкой.

Запрещается снимать и протыкать ступицу рулевого колеса, в которой находится подушка, или подвергать ее сильным ударам.

Боковые подушки безопасности

На сиденья допускается надевать только сертифицированные чехлы, не мешающие срабатыванию боковых подушек безопасности. Чтобы узнать, какие чехлы предназначены для Вашего автомобиля, обратитесь за консультацией в сервисную сеть CITROËN (см. главу "Практическая информация - § Аксессуары").

Запрещается привинчивать или приклеивать какие-либо предметы к спинкам сидений (напр., для одежды и т.п.). Это может привести к травмированию грудной клетки и рук в случае срабатывания боковых подушек безопасности.

Не приближайтесь к двери ближе, чем это необходимо.

Надувные оконные подушки-шторы

Запрещается прикреплять или приклеивать какие-либо предметы к потолку салона. Это может привести к травмированию головы в случае срабатывания подушки-шторы.

При наличии на автомобиле потолочных поручней, запрещается отвинчивать их, так как ими же прикреплены к потолку и подушки-шторы.

ЭЛЕКТРИЧЕСКИЙ СТОЯНОЧНЫЙ ТОРМОЗ



Электрический стояночный тормоз объединяет два режима работы:

- **автоматическое затягивание/отпускание,**
Затягивание происходит автоматически при остановке двигателя, а отпускание также автоматическое при начале движения автомобиля (активирован по умолчанию),
- **затягивание/отпускание вручную**
Затягивание/отпускание вручную стояночного тормоза возможно при помощи ручки **A**, нажав на педаль тормоза.

Затягивание вручную

Автомобиль на остановке, чтобы затянуть стояночный тормоз при работающем или остановленном двигателе, **потяните** ручку **A**.

Затягивание стояночного тормоза сигнализируется:

- загоранием индикатора **P** на панели **A** многофункционального дисплея,
- появлением сообщения "Стояночный тормоз затянут" ("Handbrake tightened") на многофункциональном дисплее.



При открывании двери водителя при работающем двигателе, раздается звуковой сигнал и появляется сообщение, если стояночный тормоз не затянут.

Перед тем как выйти из автомобиля, проверьте, что индикатор **P** на панели приборов горит постоянно.

Отпускание вручную

Включено зажигание или работает двигатель, чтобы отпустить стояночный тормоз, нажмите на педаль тормоза или акселератора, **потяните**, а **затем отпустите** ручку **A**.

Полное отпускание стояночного тормоза сигнализируется:



- выключением индикатора **P** на панели **A** на комбинации приборов,
- появлением сообщения "Стояночный тормоз отпущен" ("Handbrake untightened") на многофункциональном дисплее.



Если вы тянете ручку **A**, не нажав на педаль тормоза, стояночный тормоз не отпустится, на комбинации приборов загорится индикатор "Нога на педали тормоза".

Максимальный режим работы стояночного тормоза

В случае необходимости вы можете активировать **максимальный режим** работы стояночного тормоза. Чтобы его активировать, необходимо **подольше потянуть** за ручку **A**, пока не появится сообщение "Стояночный тормоз затянут" ("Handbrake tightened") и не раздастся звуковой сигнал.

Максимальная затяжка необходима в следующих случаях:

- если есть прицеп или жилой прицеп, когда включен автоматический режим и вы вручную затягиваете стояночный тормоз,
- когда условия наклона автомобиля могут меняться (например: перевозка на корабле, на автовозе...).
- В случае буксировки или во время стоянки на крутом склоне, поверните колеса в сторону тротуара и включите скорость.
- Деактивация режима максимальной эффективности стояночного тормоза длится более продолжительно.

Автоматическое затягивание, двигатель остановлен

Автомобиль на остановке, стояночный тормоз включается **автоматически при выключении зажигания**.



Включение стояночного тормоза сигнализируется:

- загоранием индикатора **P** на панели **A** и на комбинации приборов,
- появлением сообщения "Стояночный тормоз затянут" ("Handbrake tightened") на многофункциональном дисплее.

Шум при срабатывании подтверждает включение или выключение электрического стояночного тормоза.



Перед тем как выйти из автомобиля, проверьте, что индикатор **P** горит постоянным светом на панели приборов.

Не оставляйте ребенка одного в салоне автомобиля при включенном зажигании, он может отпустить стояночный тормоз.

Автоматическое отпущение

Стояночный тормоз выключается **автоматически и постепенно при начале движения автомобиля**:

- ☞ **Механическая коробка передач (включена первая или задняя передача)**: выжмите педаль сцепления, а затем нажмите педаль акселератора и отпустите педаль сцепления.
- ☞ **Автоматическая коробка передач**: нажмите на педаль акселератора, селектор передач должен быть в положении **D**, **M** или **R**.
- ☞ **Механическая коробка передач с электронным управлением**: нажмите на педаль акселератора, селектор передач должен быть в положении **A**, **M** или **R**.

Полное выключение стояночного тормоза сигнализируется:

- выключением индикатора **P** на панели **A** и на панели приборов,
- появлением на многофункциональном дисплее сообщения "Стояночный тормоз отпущен" ("Handbrake untightened").



На остановке при работающем двигателе, если нет необходимости, не нажимайте на педаль акселератора, стояночный тормоз может отключиться.

Чтобы остановить автомобиль с работающим двигателем

Автомобиль на остановке с работающим двигателем, необходимо его заблокировать, включив ручную стояночный тормоз, **потянув** ручку **A**.

Включение стояночного тормоза сигнализируется:



- включением индикатора **P** на панели **A** и на комбинации приборов,

- появлением сообщения "Стояночный тормоз затянут" ("Handbrake tightened") на многофункциональном дисплее.

При открывании двери водителя, раздается звуковой сигнал и появляется сообщение, если стояночный тормоз не затянут.



Перед тем как выйти из автомобиля, проверьте, чтобы индикатор **P** горел постоянным светом на панели приборов.

Автоматическое Включение/Отключение функций*

Автоматическое включение при выключении зажигания и автоматическое выключение стояночного тормоза при начале движения можно отключить. Активация/отключение происходит через меню конфигурации на многофункциональном дисплее. Для этого выберите "Параметры автомобиля/Комфорт/Автоматический стояночный тормоз".



Отключение функций подтверждается загоранием индикатора на панели приборов.

Автоматические функции отключены, включение и выключение стояночного тормоза происходит вручную.

Особые случаи

В некоторых ситуациях (запуск двигателя, ...) стояночный тормоз может сам отрегулировать уровень усилия. Это нормальное явление.

Чтобы переместить автомобиль (буксировка и т.д.), не заводя двигатель, **при включенном зажигании**, нажмите на педаль тормоза и отпустите стояночный тормоз, **потянув**, затем **отпустив** ручку **A**.

Полное отпускание стояночного тормоза сигнализируется выключением индикатора **P** (красный) на комбинации приборов и появлением сообщения "Стояночный тормоз отпущен" ("Handbrake untightened") на многофункциональном дисплее.

В случае неполадок в работе стояночного тормоза **в затянутом положении** или при не работающей аккумуляторной батарее, всегда возможно аварийно отпустить стояночный тормоз.

* В зависимости от страны поставки автомобиля.

Динамическое аварийное торможение



В случае неполадок в основной тормозной системе или исключительных ситуациях (например: неловкость водителя, езда с инструктором...) потянув за ручку **A**, можно остановить автомобиль.

Система контроля динамической устойчивости (ESP) гарантирует сохранение траектории при динамическом аварийном торможении.

В случае неполадок системы динамического аварийного торможения, на многофункциональном дисплее появляются следующие сообщения:

- Стояночный тормоз неисправен ("Handbrake fault"),
- Клавиша управления стояночным тормозом не работает ("Command handbrake fault").



В случае неполадок системы ESP (загорается соответствующий индикатор), сохранение траектории автомобиля при торможении не гарантировано. В этом случае, водитель должен сохранить траекторию, последовательно нажимая и отпуская ручку **A**.



Динамическое аварийное торможение должно использоваться только в исключительных случаях.

Аварийное разблокирование

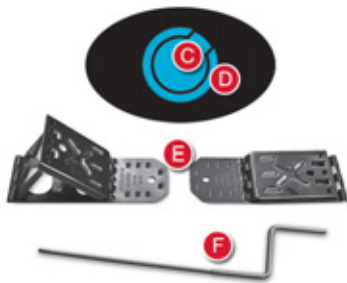
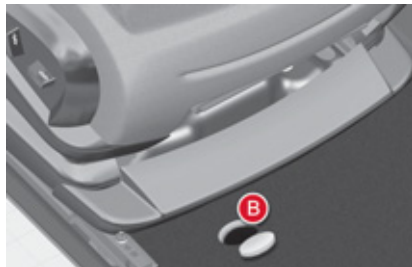

В случае неполадок в работе электрического стояночного тормоза или аккумуляторной батареи специальный механизм позволяет вручную разблокировать электрический стояночный тормоз.

- ☞ Заблокируйте на месте автомобиль, заведя двигатель и включив первую передачу (механическая коробка передач) или выбрав положение **P** (автоматическая коробка передач) или **M** или **R** (механическая 6-ступенчатая коробка передач с электронным управлением).

- ☞ Выключите двигатель, но оставьте зажигание.

Если заблокировать автомобиль на месте невозможно, не нажимайте клавишу, а как можно быстрее проконсультируйтесь в сервисной сети CITROËN или в специализированном техцентре.

- ☞ Достаньте проставки **E** на автомобиль и привод для разблокирования **F** (рукоятка) из коробки с инструментами.

- ☞ На уклоне: зафиксируйте автомобиль с помощью упоров спереди или сзади передних колес, в зависимости от наклона.

На плоской горизонтальной поверхности: зафиксируйте автомобиль, установив упоры спереди или сзади одного из передних колес.

- ☞ Максимально отодвиньте переднее левое сиденье.

- ☞ **Поднимите надрезанную зону В на коврик перед сиденьем.**

- ☞ Проткните крышку **C** трубки **D** с приводом для разблокирования **F**.

- ☞ Установите приспособления для разблокирования **F** в трубку **D**.

- ☞ Поверните привод для разблокирования **F** по часовой стрелке. **В целях безопасности, важно** продолжать манипуляции до упора. Стояночный тормоз отпущен.

- ☞ Снимите привод для разблокирования **F** и уберите его вместе с проставками **E** в коробку с инструментами (см. раздел "Замена колеса", параграф "Инструменты").

- Работа стояночного тормоза проходит повторную инициализацию во время включения, а затем выключения зажигания. Если повторная инициализация стояночного тормоза невозможна, обратитесь в сервисную сеть CITROËN или в специализированный техцентр.

- Время последующего затягивания может быть долгим, это нормальное явление.



Если включена команда разблокирования **F**, ни в коем случае не трогайте ручку и замок зажигания. После механической разблокировки удержание вашего автомобиля на месте больше не гарантировано. Система аварийного разблокирования не позволяет затянуть механически стояночный тормоз. Не оставляйте пыльные и влажные элементы рядом с крышкой.

В целях безопасности, обязательно и как можно быстрее обратитесь в сервисную сеть CITROËN или в специализированный техцентр для замены крышки.



Неполадки в работе



Если есть один из этих случаев, как можно быстрее обратитесь в сервисную сеть CITROËN или в специализированный техцентр.

	СИТУАЦИЯ	ПОСЛЕДСТВИЯ
1	<p>Неполадки в работе стояночного тормоза и сообщение "Неполадки в работе стояночного тормоза" ("Handbrake fault") и следующие индикаторы:</p>  SERVICE	<p>В случае загорания сигнальной лампы неполадки электрического стояночного тормоза и индикатора СЕРВИС, установите автомобиль в безопасном положении (на равной поверхности, с включенной передачей).</p>
2	<p>Появление сообщения "Неполадки в работе стояночного тормоза" ("Handbrake fault") и следующие индикаторы:</p>  SERVICE	<ul style="list-style-type: none"> - Автоматические функции отключены. - Помощь при начале движения на склоне невозможна. - Электрический стояночный тормоз можно использовать только вручную.
3	<p>Появление сообщения "Неполадки в работе стояночного тормоза" ("Handbrake fault") и следующие индикаторы:</p> 	<ul style="list-style-type: none"> - Вручную отпустить электрический стояночный тормоз невозможно. - Помощь при начале движения на склоне невозможна. - Автоматические функции и затягивание стояночного тормоза вручную возможно.

ВОЖДЕНИЕ АВТОМОБИЛЯ

	СИТУАЦИЯ	ПОСЛЕДСТВИЯ
4	<p>Появление сообщения "Неполадки в работе стояночного тормоза" ("Handbrake fault") и следующие индикаторы:</p> 	<ul style="list-style-type: none"> - Автоматические функции не работают. - Помощь при начале движения на склоне недоступна. <p>Чтобы затянуть электрический стояночный тормоз:</p> <ul style="list-style-type: none"> ☞ заблокируйте на месте автомобиль и выключите зажигание, ☞ потяните ручку в течение 5 секунд или пока не затянется стояночный тормоз, ☞ включите контакт и проверьте загорание индикатора стояночного тормоза. <ul style="list-style-type: none"> - Затягивание происходит медленно, это нормальное явление. - Если индикатор P мигает или контрольные лампы не загораются при включенном зажигании, данная операция не работает. Обратитесь в сервисную сеть CITROËN или в специализированный техцентр. <p>Чтобы отпустить электрический стояночный тормоз:</p> <ul style="list-style-type: none"> ☞ включите контакт, ☞ потяните за ручку в течение 3 секунд.
5	<p>Появление сообщения "Клавиша стояночного тормоза не работает – автоматический режим включен" ("Command handbrake fault – mode automatic activated") и следующие индикаторы:</p> 	<ul style="list-style-type: none"> - Доступно только автоматическое включение и выключение при выключении двигателя и начале движения соответственно. - Невозможно вручную отпустить/затянуть электрический стояночный тормоз, а также недоступно динамическое аварийное торможение.
6	<p>Неполадки в аккумуляторной батарее</p> 	<ul style="list-style-type: none"> - При включении индикатора аккумуляторной батареи необходимо остановиться (в зависимости от дорожного движения). Остановите и заблокируйте на месте автомобиль. - Затяните электрический стояночный тормоз, перед тем как выключить двигатель.

СИСТЕМА ПОМОЩИ ПРИ ТРОГАНИИ НА УКЛОНЕ

Автомобиль оборудован системой, на короткое мгновение (около 2 с) удерживающей его на месте, чтобы облегчить водителю трогание на уклоне в момент переноса ноги с педали тормоза на педаль акселератора.

Эта функция срабатывает только в следующих условиях:

- автомобиль удерживается на месте нажатием на педаль тормоза,
- характеристики уклона отвечают определенным требованиям,
- дверь водителя закрыта.

Система помощи при трогании на уклоне отключению не подлежит.

Работа системы



При трогании в гору, автомобиль на мгновение удерживается на месте после отпускания педали тормоза при следующих условиях:

- включена первая или нейтральная передача в механической коробке передач,
- включена передача **A** или **M** в секвентальной коробке передач,
- включена передача **D** или **M** в автоматической коробке передач.



При трогании под гору автомобиля с включенной передачей заднего хода он на мгновение удерживается на месте после отпускания педали тормоза.



Не выходите из автомобиля в момент срабатывания системы помощи при трогании на уклоне.

В случае необходимости покинуть автомобиль с работающим двигателем, поставьте его на стояночный тормоз вручную и убедитесь, что индикатор **P** (красный) горит на панели приборов не мигая.

Контроль исправности системы



SERVICE

В случае неисправности системы, загораются эти контрольные лампы. Обратитесь в сервисную сеть CITROËN или в специализированный техцентр, чтобы проверить систему.

5-СТУПЕНЧАТАЯ МЕХАНИЧЕСКАЯ КОРОБКА ПЕРЕДАЧ



Запуск автомобиля

- ☞ Убедитесь, что рычаг переключения передач находится в нейтральном положении.
- ☞ Не давите на акселератор.
- ☞ Для дизельных двигателей: поверните ключ в положение **M** и дождитесь выключения индикатора предпускового подогрева.
- ☞ Включите стартер и дайте ему поработать вплоть до пуска двигателя (но не более 10 секунд).
- ☞ При температурах 0°C нажмите на педаль сцепления на время работы стартера, чтобы облегчить пуск двигателя.

Включение передачи заднего хода

- ☞ Переведите рычаг переключения передач вправо, затем назад.

Передатчу заднего хода следует включать только на остановленном автомобиле в режиме холостого хода двигателя.

ИНДИКАТОР ВЫБОРА ПЕРЕДАЧ*

Эта система способствует снижению расхода топлива, помогая водителю своевременно переходить на высшие передачи на автомобилях с механической коробкой передач.

Работа системы

Система действует только в режиме экономичного вождения.

В зависимости от той или иной ситуации и с учетом комплектации автомобиля, система может давать Вам рекомендации пропустить одну или несколько передач. Вы можете следовать им и пропускать промежуточные передачи.

Выдаваемые системой рекомендации не следует воспринимать как обязывающие. В реальной ситуации профиль дороги, плотность дорожного движения и безопасное вождение остаются решающими факторами при выборе оптимальной передачи. За водителем остается право решать, что делать с указаниями системы.

Отключение данной функции в системе не предусмотрено.

Пример работы системы:

- Вы движетесь на третьей передаче.
- Вы умеренно нажимаете на педаль акселератора.
- В какой-то момент система может предложить Вам перейти на высшую передачу.



Эта информация появляется на дисплее панели приборов в виде стрелки.

В зависимости от комплектации автомобиля, она может сопровождаться и обозначением рекомендованной передачи.



При вождении с интенсивным использованием мощностей двигателя (например, при резком нажатии на педаль акселератора для обгона и проч.), система не будет давать рекомендаций сменить передачу.

Кроме того, система никогда не предложит:

- включить первую передачу,
- включить передачу заднего хода,
- перейти на пониженную передачу.

* В зависимости от силового агрегата.

СЕКВЕНТАЛЬНАЯ 6-СТУПЕНЧАТАЯ КОРОБКА ПЕРЕДАЧ

Шестиступенчатая секвентальная коробка передач может работать как в автоматическом режиме, так и в режиме ручного переключения передач.

Вы можете выбрать по собственному усмотрению любой из двух режимов вождения:

- **автоматический**, в котором передачи включаются системой,
- **ручной**, в котором водитель сам включает передачи.

Выбор режима



- ☞ Автоматический: селектор **2** в положении **A**.
- ☞ Ручной: селектор **2** в положении **M**.

В автоматическом режиме возможен кратковременный переход на ручное управление при помощи переключателей **1**.

Индикация на панели приборов



- Положение селектора отображается слева на панели приборов, на многофункциональных дисплеях A и C и справа на многофункциональных дисплеях NaviDrive и MyWay.
- Подсветенная гребенка положений, связанная с селектором, также позволяет увидеть выбранное положение.



При включенном зажигании включение сигнальной лампы СЕРВИС с подачей звукового сигнала и появлением сообщения "Неисправность коробки передач" свидетельствует о нарушениях в работе.

Обратитесь в сервисную сеть CITROËN или в специализированный техцентр.

Для обеспечения безопасности:

- ☞ из положения **N** можно выйти только при нажатой педали тормоза,
- ☞ если коробка передач находится в положении **N**, а селектор установлен в другое положение, установите селектор в положение **N** для запуска двигателя.

Запуск двигателя



- ☞ Для запуска двигателя селектор должен быть установлен в положение **N**.
- ☞ Сильно нажмите на педаль тормоза.
- ☞ Включите стартер.
- ☞ После запуска двигателя, в зависимости от необходимости, установите селектор в положение **R**, **A** или **M**.
- ☞ Проверьте по панели приборов выбранное положение.
- ☞ Освободите педаль тормоза и нажмите на педаль акселератора.

Если селектор не находится в положении **N**, и/или педаль тормоза не нажата, включаются соответствующие сигнальные лампы, сообщение информирует вас о том, что по меньшей мере одно из условий не выполнено.

В этом случае двигатель не запускается, снова выполните описанную выше процедуру.

Задний ход

Перед тем как включить передачу заднего хода, полностью остановите автомобиль и не убирайте ногу с педали тормоза.



☞ Переведите селектор на **R**.

При включении передачи заднего хода на малой скорости начнет мигать индикатор **N**, и коробка сама переключится на нейтральную передачу.

Чтобы включить передачу заднего хода, вновь переведите селектор на **N**, а затем на **R**.

Нейтральная передача



☞ Переведите селектор на **N**.

В движении не используйте это положение даже на короткое время.

Автоматический режим



☞ Переведите селектор на **A**.

Ручной режим



☞ Переведите селектор на **M**.

☞ Нажмите на ручку "+" для перехода на повышенную передачу.

☞ Нажмите на ручку "-" для перехода на пониженную передачу.



При работающем двигателе перед нажатием на педаль акселератора для начала движения проверьте по гребенке селектора или по панели приборов выбор положения: **R**, **A** или **M**.

Не выходите из салона при работающем двигателе и положении **R**, **A** или **M**.

Автоматизированный режим



☞ Переведите селектор в положение **A**. На панели приборов включается сигнальная лампа **A** для подтверждения выбора.

В этом случае коробка передач работает в автоматизированном режиме без вмешательства с вашей стороны.

Она постоянно выбирает передачу, наилучшим образом соответствующую следующим параметрам:

- стилю вождения,
- профилю дороги,
- оптимизации расхода топлива.

Временное механическое переключение



Нажатие на кнопки "+" или "-" позволяет вам временно перейти в ручной режим переключения передач.

Запрос на переключение передачи принимается в расчет. Автоматизированный режим сохраняется. Сигнальная лампа **A** на панели приборов остается включенной.

Эта функция позволяет вам предвидеть определенные ситуации, например, вход в поворот или обгон другого автомобиля.

Отмена автоматизированного режима

Переход из положения **A** (вождение в автоматизированном режиме) в положение **M** (вождение в механическом режиме) или наоборот может осуществляться в любой момент. Сигнальная лампа **A** на панели приборов выключается.

Механический режим



☞ Переведите селектор в положение **M**.

Подрулевые переключатели

Подрулевые переключатели служат для переключения шести передач переднего хода.

Переключение передач



- ☞ Нажмите на ручку "+" для перехода на повышенную передачу.
- ☞ Нажмите на ручку "-" для перехода на пониженную передачу.

С помощью переключателей нельзя включить ни нейтральную передачу, ни передачу заднего хода, ни выключить передачу заднего хода.

- При остановке автомобиля или при движении с пониженной скоростью (например, при приближении к точке остановки) коробка передач автоматически переходит на 1-ю передачу.
- В ручном режиме нет необходимости полностью отпускать педаль акселератора при переключении передач.
- Запросы на переключение передач принимаются, только если это возможно при данной частоте вращения коленвала.
- Для обеспечения безопасности, в соответствии с частотой вращения коленвала, переход на пониженную передачу может осуществляться автоматически.

Ускорение

Если вы хотите оптимального набора скорости (например, при обгоне автомобиля), вам достаточно до упора нажать на педаль акселератора.

Неподвижно стоящий автомобиль с работающим двигателем

В случае стоянки в течение достаточно продолжительного времени при работающем двигателе коробка передач автоматически переходит в нейтральное положение **N**.

Остановка автомобиля

Перед остановкой двигателя вы можете:

- ☞ оставить автомобиль в нейтральном положении; установите селектор в положение **N**.
- ☞ оставить включенную передачу (**R**, **A** или **M**); переведите селектор в выбранное положение перед остановкой двигателя. В этом случае движение автомобиля невозможно.

Во всех случаях стояночный тормоз должен быть обязательно затянут. Проверьте включение сигнальной лампы стояночного тормоза на панели приборов.



При работе двигателя на повышенных режимах (значительное ускорение) повышенная передача не будет включена без нажатия водителем на ручки переключения.



Не используйте педаль акселератора для остановки автомобиля на склоне. Используйте педаль тормоза или электрический стояночный тормоз.

Перед проведением работ в моторном отсеке убедитесь в том, что селектор установлен в положение **N**.

СИСТЕМА "СТОП-СТАРТ"

Система "стоп-старт" служит для кратковременного перевода двигателя в "спящий" режим STOP на остановках у светофоров, в дорожных заторах и т.п. При трогании с места двигатель автоматически переходит в режим самозапуска START, как только вы решите продолжить движение. При этом он перезапускается мгновенно, без сбоев и шума.

Система "стоп-старт" идеально подходит для вождения в условиях города, так как способствует уменьшению расхода топлива, сокращению выбросов отработавших газов и снижению шумности в моменты остановок.

Работа системы

Переход двигателя в режим STOP

ECO На панели приборов загорается символ "ECO", и двигатель переходит в "спящий" режим:

- на автомобиле с секвентальной коробкой передач, замедлившем движение до скорости ниже 8 км/ч, нажмите на тормоз или переведите селектор на **N**.

При наличии в комплектации автомобиля счетчика времени, будет суммироваться продолжительность всех остановок в режиме STOP на протяжении всего пути. При каждом включении зажигания ключом, счетчик автоматически обнуляется.

Для облегчения маневрирования на стоянке, переход в режим STOP приостанавливается на несколько секунд после выключения передачи заднего хода. "Спящий" режим STOP не нарушает рабочих функций бортовых систем автомобиля - таких, как, например, тормозная система, усилитель рулевого управления и другие.



Никогда не заправляйте автомобиль топливом, если его двигатель находится в режиме STOP; необходимо обязательно выключить зажигание ключом.

Отдельные случаи в работе системы: режим STOP не срабатывает



Режим STOP не активируется, если:

- дверь водителя открыта,
- ремень безопасности водителя отстегнут,
- с момента последнего запуска ключом скорость движения автомобиля не превышала 10 км/ч,
- электрический стояночный тормоз затянут или затягивается в данный момент,
- требуется поддержать комфортный микроклимат в салоне автомобиля,
- включена функция удаления конденсата со стекол,
- определенные обстоятельства (состояние аккумуляторной батареи, ненадлежащая температура двигателя, система экстренного торможения, температура за бортом) требуют этого для контроля и обеспечения работы систем.

Во всех этих случаях символ "ECO" мигает несколько секунд, а затем гаснет.

Такова совершенно нормальная работа системы.

Переход двигателя в режим START

ECO

На панели приборов гаснет символ "ECO", и двигатель запускается; на автомобиле с **секвентальной коробкой передач**:

- переведите рычаг селектора в положение **A** или **M** и отпустите педаль тормоза,
- либо переведите рычаг селектора в положение **N**, отпустите педаль тормоза и переведите рычаг селектора в положение **A** или **M**,
- либо включите передачу заднего хода.

Отдельные случаи в работе системы: автоматическое отключение режима **START**

ECO

Режим **START** автоматически отключается, если:

- дверь водителя открыта,
- ремень безопасности водителя отстегнут,
- автомобиль с секвентальной коробкой передач движется со скоростью выше 11 км/ч,
- электрический стояночный тормоз в данный момент затягивается,
- определенные обстоятельства (состояние аккумуляторной батареи, ненадлежащая температура двигателя, система экстренного торможения, работа системы кондиционирования воздуха и т.п.) требуют этого для обеспечения работы систем или автомобиля.

Во всех этих случаях символ "**ECO**" мигает несколько секунд, а затем гаснет.

Такова совершенно нормальная работа системы.

Отключение системы



Систему можно отключить в любой момент, нажав на кнопку "**ECO OFF**".

При этом загорится подсветка кнопки, а на дисплее появится сообщение.

При отключении системы в режиме **STOP** двигатель мгновенно самозапустится.

Активирование системы

Нажмите вновь на кнопку "**ECO OFF**".

Система активируется, при этом подсветка кнопки погаснет, а с дисплея удалится сообщение.

В дальнейшем система автоматически становится активной при каждом запуске двигателя ключом.

Контроль исправности



В случае выхода из строя системы, подсветка клавиши "ECO OFF" будет мигать, а затем будет гореть постоянно.

Обратитесь в сервисную сеть CITROËN или в специализированный техцентр.

При неисправности в режиме STOP, двигатель может заглохнуть. В этом случае следует выключить зажигание, а затем повторно завести двигатель ключом.

Техническое обслуживание



Перед тем как начать что-либо делать в моторном отсеке, отключите систему "стоп-старт", чтобы исключить риск получения травмы, связанный с ее автоматической работой в режиме START.

Для этой системы требуется аккумуляторная батарея 12 В с особыми техническими характеристиками (их можно узнать в сервисной сети CITROËN).

Установка аккумуляторной батареи, не сертифицированной компанией CITROËN, может повлечь за собой сбой в работе системы.

Для ее подзарядки пользуйтесь зарядным устройством 12 В, соблюдая полярность.

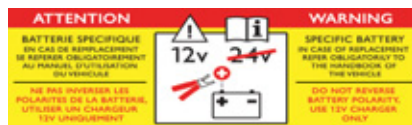

В системе "стоп-старт" используются самые новые технологии. По поводу устранения любых неисправностей на своем автомобиле, обращайтесь в специализированные техцентры, имеющие техническую информацию, компетенцию и необходимое оборудование - то, что компания CITROËN способна предложить Вам.

АВТОМАТИЧЕСКАЯ КОРОБКА ПЕРЕДАЧ

Автоматическая коробка передач может работать как в автоматическом режиме, так и в режиме ручного переключения передач.

Вы можете выбирать по собственному усмотрению любой из двух режимов вождения:

- **автоматический**, при котором переключение передач осуществляется системой,
- **ручной**, с секвентальным переключением передач водителем.

Выбор режима



- ☞ Автоматический режим: селектор **1** в положении **D**.
- ☞ Ручной режим: селектор **1** в положении **M**.

Сообщения на панели приборов



Многофункциональный дисплей А или С



Многофункциональный дисплей NaviDrive или MyWay

Положение селектора отображается на панели приборов - слева на многофункциональных дисплеях А и С и справа на многофункциональных дисплеях NaviDrive и MyWay.

Гребенка селектора также показывает вам выбранное положение.



Из положения **P** можно выйти, только нажав на педаль тормоза.

При открывании двери, если селектор находится не в положении **P**, подается звуковой сигнал.

В любом случае перед выходом из салона убедитесь, что селектор установлен на **P**.

Если на панели приборов индицируется **P**, но селектор находится в другом положении, переведите его на **P**, чтобы запустить двигатель.

Запрещается одновременно нажимать на педали тормоза и акселератора. Нажимать на педаль тормоза или акселератора следует только правой ногой. Одновременное нажатие на обе педали может повлечь за собой поломку коробки передач.

Запуск автомобиля



- ☞ Для запуска двигателя нажмите на педаль тормоза и установите селектор в положении **P**.
- ☞ Включите стартер.
- ☞ При работающем двигателе, в соответствии с необходимостью, переведите селектор в положение **R**, **D** или **M**.
- ☞ Проверьте индикацию включенной передачи на панели приборов.
- ☞ Отпустите педаль тормоза и нажмите на педаль акселератора.

Если селектор находится не в положении **P**, на многофункциональном дисплее появляется сообщение "Перевести автоматическую коробку передач в положение **P**". Сообщение сопровождается звуковым сигналом и мигающим символом **P** на панели приборов.

Чтобы не вызывать несоответствия между положением селектора и действительным положением коробки передач, всегда выходите из положения **P** при включенном зажигании и нажатой педали тормоза.

Нога на педали тормоза



- ☞ Если на панели приборов загорится этот индикатор, нажмите на педаль тормоза, чтобы вывести селектор переключения передач из положения **P**.

Стоянка



Это положение используется для избежания перемещения стоящего автомобиля.

- ☞ Для выбора положения **P** переведите селектор в крайнее верхнее положение (к положению **R**), затем переместите его вперед, затем - влево.
- ☞ Для выхода из положения **P** переместите селектор вправо до необходимого положения.
- ☞ Используйте это положение только после полной остановки автомобиля. В этом положении передние колеса заблокированы. Следите за правильным положением селектора.

Задняя передача



Включайте ее только после полной остановки автомобиля. Во избежание рывков не нажимайте на педаль акселератора сразу после перевода селектора в соответствующее положение.

Нейтральное положение



Никогда не переводите селектор на **N** в движении.



Запрещается переводить селектор на **P** или **R**, если автомобиль полностью не остановился.

Если положение **N** случайно включено в движении, дайте двигателю сбавить обороты, прежде чем перевести селектор на **D** или **M**.

Автоматический режим



Положение селектора в режиме автоматического переключения передач.

☞ Установите селектор на **D**.

Коробка передач будет постоянно выбирать передачу, наиболее соответствующую таким критериям, как:

- стиль вождения,
- рельеф и состояние дорожного полотна,
- загрузка автомобиля.

В этом случае коробка передач работает в **автоадаптивном** режиме без вмешательства со стороны водителя.

При совершении определенных маневров (например, при обгоне) можно достичь максимального ускорения, полностью выжав педаль акселератора, при этом коробка автоматически может переключиться на пониженную передачу.

При торможении коробка передач может автоматически переходить на пониженную передачу для обеспечения эффективного торможения двигателем.

Когда вы резко убираете ногу с педали акселератора, коробка передач не перейдет на повышенную передачу.

Временный переход на ручное переключение передач



Вы можете на время взять на себя управление переключением передач при помощи подрулевых переключателей **"+"** или **"-"**. Система принимает во внимание затребованную водителем передачу. При этом автоматический режим сохраняется. Контрольная лампа **D** продолжает гореть на панели приборов.

Эта функция дает Вам возможность своевременно принять необходимые меры, например, при обгоне или приближении к крутому повороту.

Ручное переключение передач



Положение селектора в режиме ручного переключения передач.



☞ Переведите селектор на **M**.



- ☞ Потяните на себя переключатель **"+"** для перехода на повышенную передачу.
- ☞ Потяните на себя переключатель **"-"** для перехода на пониженную передачу.
- При остановке автомобиля или при движении на малой скорости (например, при приближении к светофору) коробка передач автоматически переходит на пониженные передачи вплоть до 1-й.
- В секвентальном режиме можно не отпускать педаль акселератора при переключении передач.
- Запросы на переключение передач выполняются системой только при соответствующей им частоте вращения коленчатого вала.

- В целях обеспечения безопасной эксплуатации, при соответствующей частоте вращения коленчатого вала переходы на пониженные и повышенные передачи могут происходить автоматически.
- В любой момент Вы можете перейти с одного режима на другой, переведя селектор из положения **D** в положение **M** и наоборот.



Мигающая контрольная лампа запрошенного режима свидетельствует о том, что переход с режима на режим еще не произошел.

Постоянно горящая контрольная лампа свидетельствует о том, что запрошенный режим включен.

Появление тире на тахометре свидетельствует о нарушении работы. Обратитесь в сервисную сеть CITROËN или в специализированный техцентр.

Загорание контрольной лампы технического обслуживания в сопровождении сообщения и звукового сигнала свидетельствуют о сбоях в работе системы. В этом случае:

- может ощущаться сильный толчок при включении передачи заднего хода **R**,
- коробка передач заблокирована на одной из передач,
- не превышайте скорость 100 км/ч.

Обратитесь в сервисную сеть CITROËN или в специализированный техцентр.

РУЛЕВОЕ КОЛЕСО С ЦЕНТРАЛЬНЫМИ КЛАВИШАМИ УПРАВЛЕНИЯ

Клавиши управления круиз-контролем/ограничителем скорости и определением свободного места для парковки

1. Активация функции определения доступного места.
2. Выбор функции круиз-контроля или ограничителя скорости.
3. Активация/Отключение ограничителя скорости.
Отключение/Повторная активация круиз-контроля.
4. Увеличение значения скорости/
Включение круиз-контроля.
5. Уменьшение значения скорости/
Включение круиз-контроля.



Клавиши управления аудиосистемой

- A. Уменьшение звука воспроизведения.
 - B. Увеличение звука воспроизведения.
 - C. Поиск радиостанций по возрастанию частот.
 - D. Прокрутка радиостанций, занесенных в память.
 - E. Отключение звука.
- (См. главу "Автомобинтола и Телекоммуникационная система")



Клавиши управления дополнительными функциями

1. Снять/Повесить трубку (смотри раздел "Автомагнитола и телекоммуникационная система").
2. Реостат подсветки сиденья водителя.
3. Активация голосовых команд (смотри раздел "Аудио" или руководство "NaviDrive").
4. Клавиши индивидуальной настройки:
 - включение/выключение плафона освещения или
 - диагностика

Для показа на дисплее индивидуальных настроек этой клавиши, нажмите на нее и удерживайте более двух секунд.
5. Рециркуляция воздуха.



Клавиши управления на многофункциональном дисплее

- A. Выбор типа информации, выводимой в правой части дисплея (автомагнитола, бортовой компьютер, навигация/ориентирование...).
Для многофункционального дисплея А, выбор активации/деактивации функций и выбор настроек.
- B. Доступ в "Основное меню"*.
- C. Подтверждение выбранной функции или измененного значения.
Снять/Повесить трубку (см. главу "Аудио и Телекоммуникационная система").
- D. Поиск по многофункциональному дисплею.
- E. Отмена текущей операции и возврат к предыдущему экрану.

* В зависимости от правил в некоторых странах клавиша "Menu" заблокирована во время движения.

ОГРАНИЧИТЕЛЬ СКОРОСТИ

Данная система не позволяет превышать скорость движения автомобиля, заданную водителем.

При достижении заданной скорости при нажатии на педаль акселератора ускорения не произойдет.

Данное устройство позволяет водителю ограничить максимальную скорость движения, которая должна быть не менее 30 км/ч.

Наличие в автомобиле регулятора ни в коем случае не означает, что вы не должны соблюдать ограничения скорости, и не избавляет вас от ответственности и необходимости быть внимательным на дороге.

Переключатели на руле



Клавиши управления ограничителем скорости расположены с левой стороны рулевого колеса.

Информация на дисплее



Запрограммированная информация о работе ограничителя скорости отображается на дисплее комбинации приборов в зоне А.

Программирование

Переведите переключатель 1 в положение "LIM".



При выборе функции последняя занесенная в память скорость и надпись "OFF" появляются на дисплее:

При работающем двигателе вы можете подкорректировать максимальное значение запрограммированной скорости короткими или длительными нажатиями на:

- клавишу 4, чтобы увеличить значение максимальной скорости,
- клавишу 2, чтобы уменьшить значение максимальной скорости.

Краткие последовательные нажатия позволяют изменить максимальную скорость на 1 км/ч, длительные нажатия на 5 км/ч.

Включение

При появлении на дисплее нужной вам максимальной скорости, которую вы не хотите превышать, нажмите на клавишу 3, чтобы включить круиз-контроль.

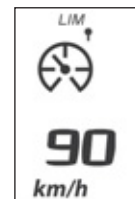

Надпись "OFF" исчезнет с дисплея панели приборов.

После включения данной функции попытка нажать на педаль акселератора не увеличит запрограммированную скорость, за исключением случаев, когда вы до конца выжимаете педаль акселератора, преодолев контактор в конце хода.

Скорость вашего автомобиля будет слегка изменяться по отношению к той, что была запрограммирована.

Выключение

Нажмите на клавишу 3.

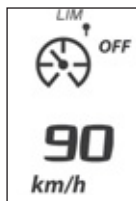

На дисплее комбинации приборов появится надпись "OFF".

Данная операция не стирает из памяти устройства запрограммированную скорость, значение которой остается на комбинации приборов в зоне **A**.

Превышение запрограммированной ограниченной скорости

Педаль акселератора оборудована контактором в конце хода. Достаточно нажать до упора на педаль акселератора и преодолеть контактор, чтобы в любой момент превысить максимально заданную скорость.

Во время превышения максимальной заданной скорости, значение последней будет мигать на дисплее.

Чтобы вернуться к прежнему значению максимальной заданной скорости и повторно активировать данную функцию, достаточно отпустить педаль акселератора.

Если во время движения система не может поддерживать заданную скорость (крутой спуск или сильное ускорение), значение скорости мигает на дисплее. Если необходимо, выберите вашу манеру вождения.

Функция автоматически активируется, как только скорость вашего автомобиля станет ниже максимально запрограммированной скорости.

Возврат к нормальному вождению



☞ Установите переключатель **1** из положения "LIM" в положение **0**.

☞ При остановке двигателя.

Запрограммированная ранее скорость остается в памяти устройства.

Неисправности в работе

При возникновении неисправностей на дисплее появляется сообщение, раздается звуковой сигнал и загорается сигнальная лампа СЕРВИС.

Обратитесь в сервисную сеть CITROËN или в специализированный техцентр.



В случае крутого спуска или сильного ускорения, ограничитель скорости не может помешать автомобилю превысить запрограммированную скорость.

Коврики, не сертифицированные компанией CITROËN могут сместиться под педаль акселератора и помешать работе ограничителя скорости.

Во избежание риска блокировки педалей:

- следите за правильным положением напольного коврика водителя;
- ни в коем случае не кладите один коврик на другой.

РЕГУЛЯТОР СКОРОСТИ ("КРУИЗ-КОНТРОЛЬ")

Эта система автоматически поддерживает скорость автомобиля на заданном водителем значении, без нажатия на педаль газа.

Активация данной системы производится вручную при необходимости, если скорость вождения превышает 40 км/час, а также если:

- на механической коробке передач включена четвертая передача,
- включена вторая передача на механической коробке передач с электронным управлением или на автоматической коробке передач,
- механическая коробка передач с электронным управлением находится в положении **A** или **D** на автоматической коробке передач.

Наличие в автомобиле круиз-контроля ни в коем случае не означает, что вы не должны соблюдать ограничения скорости, и не избавляет вас от ответственности и необходимости быть внимательным на дороге.

Переключатели на руле



Клавиши управления круиз-контролем расположены слева на рулевом колесе.

Информация на дисплее



Информация о работе круиз-контроля отображается в зоне **A** комбинации приборов.

Программирование

Переведите переключатель **1** в положение **"REG"**.

Активация

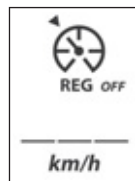

Выбирая функцию посредством переключателя **1**, скорость не заносится в память.

Как только вы набрали желаемую скорость при помощи педали акселератора, нажмите на клавишу **2** или **4**. Скорость движения занесена в память устройства. Она высвечивается на комбинации приборов в зоне **A**.

Вы можете отпустить педаль акселератора. Автомобиль будет автоматически поддерживать заданную скорость.

Скорость вашего автомобиля может слегка изменяться по отношению к той, что была запрограммирована.

Вы можете подкорректировать запрограммированную скорость, которая отображена на экране панели приборов, нажав на:

- ☞ клавишу **4**, чтобы увеличить скорость,
- ☞ клавишу **2**, чтобы уменьшить скорость.

Последовательные нажатия позволяют изменять занесенную в память скорость на 1 км/ч, длительные нажатия на 5 км/ч.

Отключение запрограммированной скорости круиз-контроля

- ☞ Либо нажмите на педаль тормоза и сцепления.
- ☞ Либо нажмите на клавишу **3**.
- ☞ Либо при срабатывании систем ESP или ASR.

Круиз-контроль отключен, если рычаг переключения передач в нейтральном положении.



После данных действий на дисплее панели приборов появляется надпись **"OFF"**.

Данные операции не стирают из памяти устройства запрограммированную скорость, значение которой продолжает оставаться на дисплее.

Повторное включение круиз-контроля

- ☞ **Повторное включение круиз-контроля в режиме последнего значения запрограммированной скорости производится**

После отключения системы, нажатием на клавишу **3**. Ваш автомобиль автоматически наберет скорость, которая была занесена в память и которая отобразится на дисплее в зоне **A**.

Если скорость, занесенная в память, гораздо выше текущей скорости, автомобиль быстро разгонится, чтобы достичь необходимого значения.

- ☞ **Повторное включение круиз-контроля в процессе увеличения скорости**

Набрав нужную скорость, нажмите на клавишу **2** или **4**. На экране панели приборов исчезнет надпись **"OFF"**.

Превышение запрограммированной скорости движения

В процессе работы системы круиз-контроля, можно в любой момент нажать на педаль акселератора, чтобы превысить запрограммированную скорость (например, для обгона другого автомобиля). В этот момент значение скорости на дисплее в зоне **A** начнет мигать.

Достаточно отпустить педаль акселератора, и система автоматически снизит скорость до запрограммированного значения.

Если во время работы круиз-контроля система не может поддерживать заданную скорость (крутой спуск), значение скорости на дисплее мигает. Если необходимо, выберите вашу манеру езды.

Возврат к нормальной функции



- ☞ Установите переключатель **1** из положения **"REG"** в положение **0**.
- ☞ При остановке двигателя. Запрограммированная ранее скорость стирается из памяти устройства.

Неисправности в работе

При возникновении неисправностей на дисплее появляется сообщение, раздастся звуковой сигнал и загорается сигнальная лампа SERVICE.

Обратитесь в сервисную сеть CITROËN или в специализированный техцентр.



Систему круиз-контроля можно использовать только, если дорожные условия позволяют двигаться с постоянной скоростью.

Не используйте круиз-контроль в плотном потоке, на аварийных участках дороги, на дорогах с плохим сцеплением, а также при любых других трудных дорожных условиях.

Водитель всегда должен быть внимательным и сохранять контроль над поведением своего автомобиля.

Ноги водителя всегда должны находиться близко к педалям управления.

Во избежание риска блокировки педалей:

- следите за правильным положением напольного коврика водителя;
- ни в коем случае не кладите один коврик на другой.

СИСТЕМА ОЦЕНКИ СВОБОДНОГО МЕСТА ДЛЯ ПАРКОВКИ

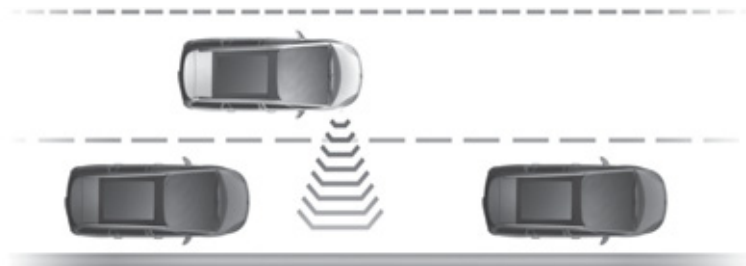

После определения достаточности пространства для парковки между автомобилями или препятствиями, данная система информирует вас о:

- возможности поставить на нем автомобиль с учетом его габаритных размеров и наличия пространства для маневрирования,
- степени сложности предстоящих маневров при парковке.

Система не производит оценку пространств, явно недостаточных для парковки или явно превышающих размеры Вашего автомобиля.

Индикация на дисплее



Контрольная лампа системы может находиться в трех различных состояниях:

- **не горит:** система выключена,
- **горит постоянно:** система включена, но не все условия замера пространства соблюдены (не включен указатель поворота, не погашена высокая скорость), или замер завершен,
- **мигает:** система производит замер пространства или выдала сообщение.



Система замера свободного места под парковку включается нажатием на кнопку **A**. При этом загорается контрольная лампа, подтверждающая ее активное состояние.

Функционирование

Вы нашли свободное место:

- ☞ Нажмите на кнопку **A** для активирования функции.
- ☞ Включите указатель поворота со стороны измеряемого места.
- ☞ Во время измерения двигайтесь вдоль парковочного места со скоростью ниже 20 км/ч для подготовки к выполнению маневра.

Система измеряет свободное место.

- ☞ Система указывает вам уровень сложности предстоящего маневра с помощью сообщения на многофункциональном дисплее и звукового сигнала.

При работе функции используются следующие сообщения:

Парковка возможна

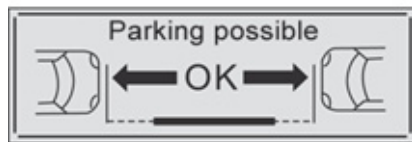

Парковка затруднена

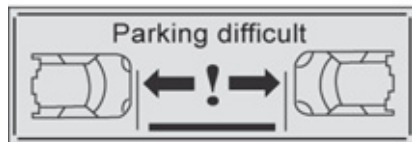

Парковка не рекомендуется



Выбор функции автоматически отменяется:

- при включении задней передачи,
- при выключении зажигания,
- через пять минут после выбора функции или после последнего измерения свободного места,
- при движении со скоростью выше 70 км/ч в течение одной минуты.

Если расстояние между бортом вашего автомобиля и свободным местом слишком велико, система может отключиться.

- Функция остается в рабочем состоянии после каждого измерения и может таким образом проводить несколько измерений подряд.
- В плохую погоду и зимой проверяйте отсутствие на датчиках грязи, инея или снега.
- Функция измерения свободного места отключает передние датчики парковки при измерении во время движения вперед.



При неисправности обратитесь для проверки системы в сервисную сеть CITROËN или в специализированный техцентр.

СИСТЕМА ПРЕДУПРЕЖДЕНИЯ О ПЕРЕСЕЧЕНИИ ДОРОЖНОЙ РАЗМЕТКИ

Эта система срабатывает при случайном пересечении продольной линии дорожной разметки (сплошной или прерывистой).

В случае наезда на линию вмонтированные в передний бампер датчики подают водителю сигнал (если автомобиль движется со скоростью выше 80 км/ч).



Такая система особенно эффективна на скоростных магистралях и автострадах.

Наличие на автомобиле системы предупреждения о случайном наезде на линию дорожной разметки ни при каких обстоятельствах не освобождает водителя от необходимости сохранять бдительность и нести ответственность за свои действия на дороге.

Включение системы

- ☞ Нажмите на эту кнопку, при этом загорится сигнализатор.

Отключение системы

- ☞ Нажмите вновь на эту кнопку, при этом сигнализатор погаснет.

Состояние системы остается в ее памяти и при выключенном зажигании.

Работа системы

При срабатывании системы сиденье под водителем начинает вибрировать:

- с правой стороны подушки, если линия разметки пересечена справа,
- с левой стороны подушки, если линия разметки пересечена слева.

Система не будет срабатывать до тех пор, пока будет включен указатель поворота; она начнет вновь работать секунд через 20 после его выключения.

Система может сработать при пересечении разметки, указывающей направление движения (в виде стрелок) или при наезде на нестандартные линии (граффити).

Неисправности

В случае неисправности, индикатор технического обслуживания загорается, сопровождаемый звуковым сигналом и сообщением на дисплее.

Обратитесь в сервисную сеть CITROËN или в специализированный техцентр.

Система может не срабатывать в следующих случаях:

- если датчики загрязнены (покрылись грязью, снегом и т.п.),
- если дорожная разметка истерта,
- если линии разметки и дорожное покрытие недостаточно контрастируют.

ПОМОЩЬ ПРИ ПАРКОВКЕ

Система состоит из вмонтированных в бампер датчиков приближения к любому препятствию (пешеходу, автомобилю, дереву, изгороди и т.п.), оказавшемуся в зоне обнаружения.

Некоторые препятствия, обнаруженные в начале маневра (столбцы, вежи и т.п.), могут "потеряться из вида", если они окажутся в "слепой зоне".



Помощь при парковке задним ходом



Система активируется с включением передачи заднего хода. При этом звучит сигнал зуммера.

Работа системы прекратится, как только будет выключена передача заднего хода.

Звуковое сопровождение маневра

О приближении к препятствию свидетельствует звуковой сигнал, частота которого возрастает с приближением автомобиля к препятствию.

Местоположение препятствия определяется по звуку, исходящему от динамиков (правого или левого).

Когда расстояние от автомобиля до препятствия составит менее 30 см, сигнал начнет звучать непрерывно.

Наличие системы помощи при парковке ни при каких обстоятельствах не снимает с водителя ответственности за его действия.

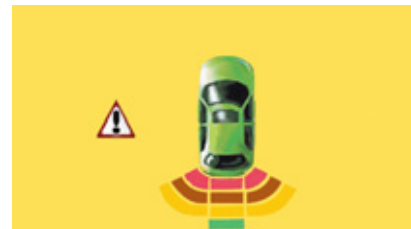

Визуальное сопровождение маневра

В дополнение к звуковому сигналу на многофункциональный дисплей выводится графический индикатор, на котором деления графика учащаются с приближением автомобиля к препятствию. При максимальном приближении к нему на дисплее появится символ "Опасно!".

Помощь при парковке передним ходом

Функция помощи при парковке передним ходом активируется при обнаружении датчиками препятствия перед автомобилем, если он движется со скоростью менее 10 км/ч.

Функция помощи при парковке передним ходом отключится, как только движущийся вперед автомобиль простоит более трех секунд, либо перед ним не останется препятствий, либо его скорость превысит 10 км/ч.



Местоположение препятствия определяется по звуку, исходящему от динамиков (переднего или заднего).



Отключение и включение системы помощи при парковке

Система отключается нажатием на эту кнопку. При этом в кнопке загорится контрольная лампа.

При повторном нажатии на кнопку система вновь станет активной. Контрольная лампа в кнопке погаснет.

Функция отключается автоматически при буксировке прицепа или монтаже устройства для перевозки велосипедов (устройство для перевозки велосипедов и тягово-сцепное устройство для буксировки прицепа должны иметь рекомендацию компании CITROËN).

Контроль исправности системы



В случае неисправности системы, при включении передачи заднего хода на панели приборов загорится этот сигнализатор и/или на дисплее появится сообщение и прозвучит короткий звуковой сигнал.

Обратитесь в сервисную сеть CITROËN или в специализированный техцентр.

В пасмурную погоду или в зимнее время следите за тем, чтобы датчики не закрывались слоем грязи, инеем или снегом. При включении передачи заднего хода продолжительный сигнал зуммера будет свидетельствовать о загрязнении датчиков.

При движении со скоростью менее 10 км/ч, парктроник может реагировать на некоторые источники шума (мотоцикл, грузовик, отбойный молоток и т.п.), при этом будут срабатывать звуковые сигналы системы помощи при парковке.

ПНЕВМАТИЧЕСКАЯ ПОДВЕСКА



Grand C4 Picasso

C4 Picasso

Задняя пневматическая подвеска позволяет повысить уровень комфорта при движении и сохранить постоянную высоту кузова независимо от нагрузки автомобиля.

Работа

- При увеличении нагрузки отмечается снижение высоты кузова, в пневматические амортизаторы закачивается воздух для компенсации такой дополнительной нагрузки.
- При уменьшении нагрузки отмечается увеличение высоты кузова, из пневматических амортизаторов откачивается воздух для приведения кузова автомобиля к номинальной высоте.
- При длительном перерыве в использовании автомобиля в пневматические амортизаторы, при необходимости, в момент разблокирования замков или при открытии двери может быть подан воздух для приведения кузова автомобиля к номинальной высоте.

Если вы вручную не активировали систему, автоматическая корректировка высоты снова будет использоваться сразу после начала движения. Во время корректировки горит сигнальная лампа СЕРВИС и сообщение на дисплее напомнит вам о необходимости движения со скоростью не более 10 км/ч.

Автоматическая корректировка не работает при открытых дверях или двери багажного отделения.

Автоматическая корректировка работает даже при нахождении автомобиля в режиме экономии электроэнергии.

Включение/Выключение

Автоматическая корректировка может быть отключена:

- ☞ нажимайте на кнопку **В**, расположенную слева на внутренней обшивке багажного отделения, в течение примерно 2 секунд,
- ☞ отпустите кнопку при подаче звукового сигнала. Выключение подтверждается включением сигнальной лампы на кнопке **В**.

Вам необходимо отключить систему в следующих случаях:

- работа под днищем автомобиля,
- замена колеса,
- транспортировка автомобиля по дороге или по морю.

Для включения автоматической корректировки:

- ☞ снова нажать на кнопку **В** в течение 2 секунд,
- ☞ отпустить кнопку при получении звукового сигнала. Включение подтверждается выключением сигнальной лампы на кнопке **В**.

При неисправности системы на панели приборов появляются предупредительные сообщения, всегда сопровождающиеся включением сигнальной лампы СЕРВИС (SERVICE). Обратитесь в сервисную сеть CITROËN или в специализированный техцентр

Помощь при загрузке/разгрузке



Grand C4 Picasso

C4 Picasso

Пневматическая подвеска имеет дополнительную функцию: возможность уменьшать/увеличивать высоту кузова на стоянке для упрощения погрузки/разгрузки вещей в багажное отделение.

IX

Увеличение высоты порога багажника

☞ удерживать нажатой верхнюю часть кнопки **A**, расположенной снизу слева в багажнике.

При этом подается звуковой сигнал. Вы можете в любой момент прекратить перемещение, отпустив кнопку.

3 звуковых сигнала обозначают крайнее положение.

Возврат на номинальную высоту

☞ Два коротких нажатия на нижнюю часть кнопки **A**.

Уменьшение высоты порога багажника

☞ удерживать нажатой нижнюю часть кнопки **A**.

При этом подается звуковой сигнал. Вы можете в любой момент прекратить перемещение, отпустив кнопку.

3 звуковых сигнала обозначают крайнее положение.

Возврат на номинальную высоту:

☞ Два коротких нажатия на верхнюю часть кнопки **A**.

Особенности

- Если вы начинаете движение, не выставив автомобиль на номинальную высоту, автоматическая корректировка включается при начале движения. Во время корректировки горит сигнальная лампа СЕРВИС и сообщение на дисплее напомнит вам о необходимости движения со скоростью не более 10 км/ч.
- Функция помощи при погрузке не работает:
 - при включенном светодиоде на кнопке **B**,
 - в режиме экономии электроэнергии,
- при первом использовании; на две секунды нажмите кнопку **A** для инициализации функции. В последующем все нажатия будут учитываться моментально.



Движение при слишком малой высоте порога багажника может привести к повреждению элементов, расположенных под днищем автомобиля.

TOTAL & CITROËN

**ПАРТНЕРЫ В СТРЕМЛЕНИИ К
СОВЕРШЕНСТВУ И СОХРАННОСТИ
ОКРУЖАЮЩЕЙ СРЕДЫ**

**Лучшие достижения на службе у
совершенства**

На протяжении более 40 лет исследователи и специалисты Центра перспективного развития TOTAL создают для компании CITROËN масла и технические жидкости, полностью отвечающие требованиям новейших технологических достижений, воплощенных в автомобилях CITROËN как в спорте, так и в повседневной жизни.

Это значит, что Ваш двигатель покажет свои самые лучшие тягово-скоростные качества.

**Оптимальная защита Вашего
двигателя**

Используя для своего CITROËN масла и технические жидкости от TOTAL, Вы улучшаете работу двигателя, продлеваете ему жизнь и одновременно бережно относитесь к окружающей среде.



CITROËN предпочитает TOTAL



ТЕКУЩИЕ ПРОВЕРКИ

КАПОТ

Открытие



Перед любыми работами в моторном отсеке выключите систему "Стоп-Старт", чтобы избежать травм при случайном срабатывании автоматической команды START.



- ☞ Откройте дверь водителя.
- ☞ Потяните за ручку **A**, расположенную в нижней части дверного проема.

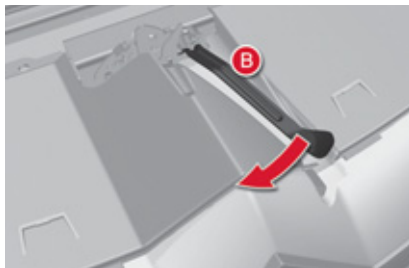

- ☞ Оттяните влево наружный рычаг замка **B** и поднимите капот.

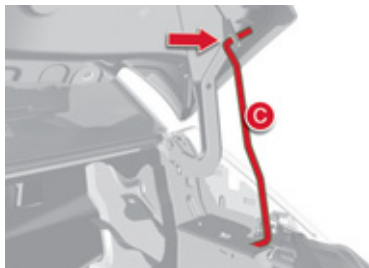

- ☞ Освободите упор **C** из фиксатора.
- ☞ Вставьте упор в гнездо, чтобы зафиксировать его в открытом положении.

Установка ручки привода замка капота внутри салона предохраняет от несанкционированного открывания, если дверь водителя закрыта.

Данное действие может быть выполнено только на неподвижном автомобиле.

Не выполняйте никаких маневров с капотом при сильном ветре.

Во избежание ожога с осторожностью проводите работы с наружным рычагом замка и упором капота, так как двигатель может быть горячим.

Закрывание

- ☞ Выньте упор из гнезда капота.
- ☞ Поместите упор в фиксатор.
- ☞ Опустите капот и с силой захлопните его.
- ☞ Потяните за переднюю кромку капота, чтобы убедиться, что он прочно закрылся на замок.

УДАЛЕНИЕ ВОДЫ ИЗ ФИЛЬТРА ДЛЯ ДИЗТОПЛИВА

Защитная крышка



Снятие

- ☞ Снимите защитную крышку, освободив крепление в точке 1, затем 3 и 4.
- ☞ Снимите крепление в точке 2, потянув его на себя, затем поднимите его.

Установка на место

- ☞ Прежде всего установите крепление в точке 2.
- ☞ Опустите крышку, располагая ее по центру.
- ☞ Закрепите точки 1 и 4, нажав вертикально и по направлению к нижней части.
- ☞ Закрепите точку 3, нажимая вертикально вниз.

Слив воды из фильтра дизельного топлива



Регулярно удаляйте воду (при каждой замене моторного масла).

Для удаления воды отверните сливную пробку или датчик воды в дизельном топливе, установленный в основании фильтра.

Дождитесь полного слива воды.

Затем заверните сливную пробку болт или датчик воды.

ПОЛНАЯ ВЫРАБОТКА ТОПЛИВА (ДИЗЕЛЬНЫЙ ДВИГАТЕЛЬ)

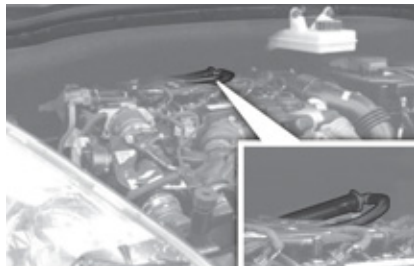

Двигатель 1,6 литра HDi

Снимите защитную крышку для доступа к подкачивающему насосу.

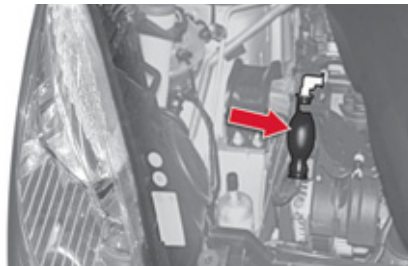

Двигатель 2,0 литра HDi

Снимите защитную крышку для доступа к подкачивающему насосу.

Создание рабочего давления в топливной системе

В случае остановки автомобиля из-за отсутствия дизельного топлива:

- ☞ после заправки топлива (минимум 5 литров) приводите в действие ручной насос для создания давления до того, как почувствуете усилие,
- ☞ затем включите стартер, слегка нажав на педаль акселератора, и запустите двигатель.

Если с первой попытки двигатель запустить не удалось, подождите пятнадцать секунд и повторите попытку.

Попытайтесь несколько раз запустить двигатель. При работе двигателя на холостом ходу слегка нажмите на педаль акселератора для улучшения прокачки.

X



В двигателях HDi используются передовые технологии.

Любые работы на них должны осуществляться только в сервисной сети CITROËN или в специализированном техцентре.



БЕНЗИНОВЫЕ ДВИГАТЕЛИ

На двигателе необходимо регулярно проверять уровни эксплуатационных жидкостей, а также периодически заменять некоторые элементы.

- | | | |
|--|---|---|
| 1. Бачок для рабочей жидкости. | 4. Воздушный фильтр. | 7. Блок предохранителей. |
| 2. Бачок омывателей ветрового стекла и фар. | 5. Горловина бачка для доливки тормозной жидкости. | 8. Горловина для заправки двигателя маслом. |
| 3. Горловина бачка для доливки охлаждающей жидкости. | 6. Аккумуляторная батарея/Электрические предохранители. | 9. Щуп для проверки уровня масла в двигателе. |



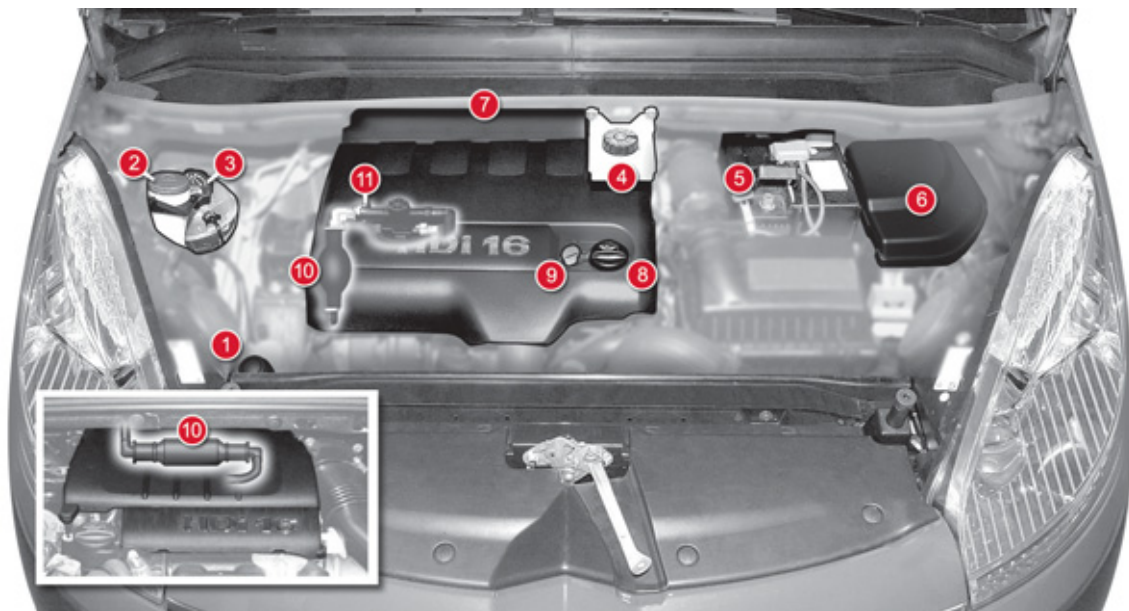

ДИЗЕЛЬНЫЕ ДВИГАТЕЛИ

На двигателе необходимо регулярно проверять уровни эксплуатационных жидкостей, периодически заменять некоторые элементы, здесь же расположена система прокачки топливоподдачи.

1. Бачок для рабочей жидкости.
2. Бачок омывателей ветрового стекла и фар.
3. Горловина бачка для доливки охлаждающей жидкости.
4. Горловина бачка для доливки тормозной жидкости.
5. Аккумуляторная батарея/Электрические предохранители.
6. Блок предохранителей.
7. Воздушный фильтр.
8. Горловина для заправки двигателя маслом.
9. Щуп для проверки уровня масла в двигателе.
10. Насос для прокачки топливной системы*.
11. Винт клапана отвода воздуха из топливной системы*.



Топливная система находится под высоким давлением; любые работы с системой запрещены.

* В зависимости от силового агрегата.

ПРОВЕРКА УРОВНЕЙ

В случае существенного падения уровня в какой-либо системе, ее следует проверить в сервисной сети CITROËN или в специализированном техцентре.

Регулярно проверяйте все эти уровни и, при необходимости, пополняйте их, если не дано иных указаний.



Будьте внимательны при работе в моторном отсеке, в нем имеются раскаленные участки, о которые можно обжечься.

Уровень масла



Проверять уровень можно либо при включении зажигания по показаниям датчика на панели приборов, либо при помощи масляного щупа.

Проверка масляным щупом будет достоверной, только если автомобиль установлен на горизонтальной площадке, а после остановки двигателя прошло не менее 30 минут.

Пополнение уровня масла путем доливки в промежутках между плановыми техническими обслуживаниями (или заменами масла) - естественная и необходимая операция. CITROËN рекомендует контролировать его и, если нужно, пополнять каждые 5 000 км пробега.

После доливки масла контроль его уровня при включении зажигания по показаниям датчика на панели приборов будет верным только по истечении 30 минут после пополнения.

Замена масла в двигателе

Периодичность этой операции см. в Сервисной книжке.



Чтобы уберечь двигатель и систему нейтрализации отработавших газов от выхода из строя, не пользуйтесь присадками к моторному маслу.

Характеристики моторного масла

Выбранное моторное масло должно соответствовать особенностям Вашего двигателя и требованиям изготовителя автомобиля.

Уровень тормозной жидкости



Уровень тормозной жидкости должен находиться в зоне метки "MAXI". Если он ниже, проверьте износ тормозных колодок.

Замена тормозной жидкости

Периодичность этой операции см. в Сервисной книжке.

Характеристики тормозной жидкости

Тормозная жидкость должна соответствовать рекомендациям изготовителя автомобиля и требованиям стандарта DOT4.

Уровень в бачке гидроусилителя рулевого управления



Уровень рабочей жидкости в бачке ГУР должен всегда находиться возле метки "MAXI". На холодном двигателе откройте бачок и проверьте в нем уровень.



Уровень охлаждающей жидкости



Уровень охлаждающей жидкости должен находиться в зоне метки "MAXI", но никогда не превышать ее.

На горячем двигателе температура охлаждающей жидкости регулируется электрическим вентилятором. Он может самостоятельно включиться даже при выключенном зажигании.

На автомобилях с сажевым фильтром электровентилятор может включиться на остановке, даже если двигатель остыл.

Кроме того, система охлаждения двигателя находится под высоким давлением, поэтому дайте ему остыть в течение не менее одного часа, прежде чем пополнить уровень охлаждающей жидкости.

Во избежание ожога, перед снятием крышки расширительного бачка отверните ее сначала на два оборота, чтобы снизить давление в системе охлаждения. После снижения давления снимите крышку и долейте охлаждающую жидкость.

Замена охлаждающей жидкости

Для охлаждающей жидкости замены не требуется.

Характеристики охлаждающей жидкости

Охлаждающая жидкость должна соответствовать рекомендациям изготовителя автомобиля.

Уровень жидкости в бачке омывателей стекол и фар



На автомобилях с омывателем фар, о низком уровне омывающей жидкости Вас известят звучащий зуммер и сообщение на экране.

Пополните его на ближайшей остановке автомобиля.

Характеристики жидкости омывателя

В целях сохранения оптимальных моющих свойств и во избежание замерзания моющей жидкости не следует пополнять ее уровень или заменять ее водой.

Уровень присадки к дизтопливу (дизельный двигатель с сажевым фильтром)

О падении уровня присадки до минимума информирует сигнализатор общего назначения, который загорается в сопровождении звукового сигнала и сообщения на многофункциональном дисплее.

Заправка

Заправку бачка присадкой следует осуществлять в кратчайшие сроки и только в сервисной сети CITROËN или специализированном цехе.

Отработанные нефтепродукты



Избегайте продолжительного контакта отработанного масла и технических жидкостей с открытыми участками тела.

Большинство этих жидкостей токсичны и обладают повышенной разъедающей способностью.



Запрещено выливать отработанное масло, тормозную жидкость или охлаждающую жидкость в канализацию или на землю.

Их следует собирать в специальные контейнеры, имеющиеся в сервисной сети CITROËN или в специализированном техцентре.

КОНТРОЛЬНЫЕ ПРОВЕРКИ

Если нет иных указаний, осуществляйте контрольные проверки согласно сервисной книжке и в соответствии с силовым агрегатом Вашего автомобиля.

Их также можно поручить специалистам сервисной сети CITROËN или специализированного техцентра.

Аккумуляторная батарея 12 В



Для аккумуляторной батареи обслуживания не требуется.

Тем не менее, проверьте состояние клемм и затяжку наконечников проводов на них,

особенно в периоды летней и зимней эксплуатации.

В случае каких-либо работ на батарее, прочтите главу "Практические советы", в которой содержатся рекомендации по мерам предосторожности при отключении и подключении аккумуляторной батареи.

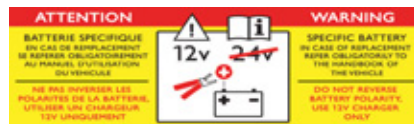

В данной табличке, особенно если речь идет о системе "Стоп-Старт", указывается, что на автомобиле используется 12-вольтовая свинцово-кислотная аккумуляторная батарея с особыми технико-эксплуатационными характеристиками, и что ее отключение или замена должны осуществляться только в условиях сервисной сети CITROËN или специализированного технического центра.

Несоблюдение этих требований может привести к снижению срока службы батареи.

Воздушный и салонный фильтры



Информацию о периодичности замены этих элементов читайте в сервисной книжке.

В зависимости от окружающих условий (пыльная среда и т.п.) и условий эксплуатации автомобиля (вождение в городе и т.п.) **заменяйте их, если нужно, в два раза чаще** (см. параграф "Двигатели").

Загрязненный салонный фильтр может ухудшить работу системы кондиционирования воздуха и стать источником неприятных запахов.

Масляный фильтр



Масляный фильтр следует менять при каждой замене масла в двигателе.

Информацию о периодичности его замены читайте в сервисной книжке.

Сажевый фильтр (на дизельных модификациях)

Наряду с каталитическим нейтрализатором этот фильтр эффективно предохраняет атмосферу от загрязнения, улавливая несгоревшие частицы углерода. Благодаря ему, в отработавших газах не содержится черного дыма.

После продолжительной работы автомобиля на очень малой скорости или на холостом ходу в исключительных случаях может отмечаться появление водяного пара в выхлопе в режиме ускорения. Он не оказывает влияния на работу автомобиля и на окружающую среду.

При появлении риска перенасыщения фильтра на многофункциональном дисплее появится сообщение, прозвучит зуммер и загорится сигнализатор общего назначения.

Это сообщение вызвано начавшимся перенасыщением сажевого фильтра (вызванным чрезмерно продолжительным движением в городских условиях на слишком медленной скорости, дорожными заторами и т.п.).

Чтобы прочистить фильтр, рекомендуется, как только условия дорожного движения позволят, разогнать автомобиль до скорости выше 60 км/ч, которую нужно удерживать не менее пяти минут (до тех пор, пока сообщение не исчезнет).

Если сообщение не исчезает, обратитесь в сервисную сеть CITROËN или в специализированный техцентр.



Механическая коробка передач



Для коробки передач обслуживания не требуется (замена масла в ней не производится).

Информацию о периодичности проверки уровня масла в ней читайте в сервисной книжке.

Секвентальная 6-ступенчатая коробка передач



Для коробки передач обслуживания не требуется (замена рабочей жидкости в ней не производится).

Информацию о периодичности контрольных проверок коробки читайте в сервисной книжке.

Автоматическая коробка передач



Для коробки передач обслуживания не требуется (замена рабочей жидкости в ней не производится).

Информацию о периодичности контрольных проверок коробки читайте в сервисной книжке.

Передние тормозные колодки



Износ тормозов зависит от стиля вождения - в частности, это касается автомобилей, которые эксплуатируются в городских условиях движения, характеризующихся частыми короткими переключениями. Проверка состояния тормозной системы может оказаться необходимой даже в интервале между очередными техническими обслуживаниями автомобиля.

Если в системе не обнаружено течи, падение уровня тормозной жидкости свидетельствует об износе тормозных колодок.

Контроль износа тормозных дисков



Проверку износа тормозных дисков следует осуществлять в сервисной сети CITROËN или в специализированном техцентре.

Электрический стояночный тормоз

Данная система не требует никакого контроля. Тем не менее, в случае возникновения проблемы (см. раздел "Вождение - Электрический стояночный тормоз - § Неисправности в работе"), обратитесь в сервисную сеть CITROËN или в специализированный техцентр для проверки системы.

Подробную информацию см. в главе "Вождение - Электрический стояночный тормоз - § Нарушения в работе".

КОМПЛЕКТ ИНСТРУМЕНТОВ ДЛЯ РЕМОНТА ШИН

В комплект входят компрессор и флакон с герметиком от проколов, при помощи которого можно отремонтировать шину **на короткое время**, чтобы доехать до ближайшей мастерской.

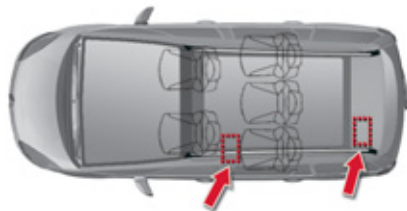

Комплект находится в багажнике под полом или в отделении под ногами пассажира, расположенном с левой стороны сидений второго ряда (открывается поворотом винта на четверть оборота).

С его помощью можно заделать отверстие диаметром не более 4 мм, расположенное либо на протекторе, либо на борту шины. При заделке прокола постарайтесь не извлекать из него инородное тело.

Использование комплекта

- ☞ Отметьте проколотое колесо на приложенной к комплекту наклейке, предписывающей движение с ограниченной скоростью, и наклейте ее на рулевое колесо, чтобы не забыть, что вы едете на временном колесе.
- ☞ Выключите зажигание.
- ☞ Закрепите флакон **1** на компрессоре **2**.

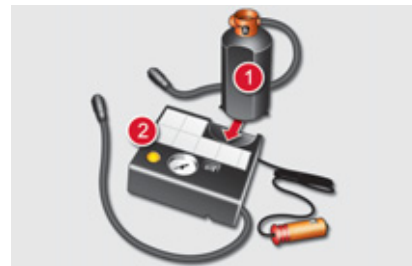

- ☞ Убедитесь, что выключатель **A** находится в положении "0".
- ☞ Соедините шланг флакона **1** с вентиляем проколотого колеса.
- ☞ Разматывайте полностью шланг компрессора **2** перед тем, как его подсоединить к флакону.

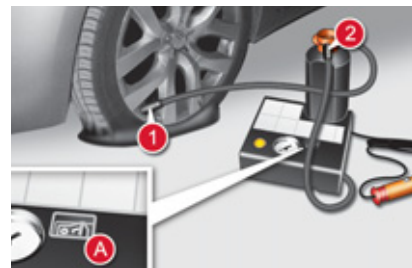

- ☞ Вставьте электрошнур компрессора в бортовую розетку 12 В.
- ☞ Запустите двигатель и оставьте его работать.



ПРАКТИЧЕСКАЯ ИНФОРМАЦИЯ

- ☞ Переведите кнопку выключателя **A** в положение "1", чтобы включить компрессор и накачайте колесо до достижения давления в нем 2,0 бар.



Если через три минуты давление в шине не достигнет этого параметра, значит она не подлежит ремонту; обратитесь в сервисную сеть CITROËN или в специализированный техцентр, где Ваш автомобиль отремонтируют.

- ☞ Отключите компрессор и уберите флакон в пакет из комплекта, чтобы не испачкать автомобиль герметиком.
- ☞ Поезжайте сразу же, при этом около трех километров следует проехать на медленной скорости (20... 60 км/ч), чтобы дать составу закрыть прокол.
- ☞ Сделайте остановку, чтобы проверить состояние шины и давление в ней.



- ☞ Подсоедините напрямую шланг компрессора к вентилю отремонтированного колеса.



ПРАКТИЧЕСКАЯ ИНФОРМАЦИЯ

- ☞ Подключите электрошнур компрессора к бортовой розетке 12 В.
- ☞ Еще раз запустите двигатель и оставьте его работать.



- ☞ Отрегулируйте давление воздуха в шине при помощи компрессора (чтобы подкачать: переведите выключатель **A** в положение "1"; чтобы спустить: переведите выключатель **A** в положение "0" и нажмите на кнопку "B") до рекомендованного для Вашего автомобиля параметра (указан на этикетке в проеме двери водителя) и убедитесь, что прокол устранен (не наблюдается падения давления воздуха после пробега в несколько километров).
- ☞ Отключите компрессор и уберите весь ремкомплект.
- ☞ Ведите автомобиль на умеренной скорости (80 км/ч).
- ☞ При первой же возможности обратитесь в сервисную сеть CITROËN или в специализированный техцентр, где специалист отремонтирует или заменит поврежденную шину.



Будьте осторожны в обращении с герметиком - в нем содержится этилен-гликоль, раздражающий слизистые дыхательных путей и глаз. Его следует хранить в местах, недосягаемых для детей.

Срок хранения герметика указан на флаконе.

Флакон предназначен для одноразового использования; даже если он был слегка начат, его следует заменить.

Не выбрасывайте использованный флакон куда попало, сдайте его в сервисную сеть CITROËN или отнесите на пункт сбора отходов.

Не забудьте купить новый флакон с герметиком для ремонта колес в сервисной сети CITROËN или в специализированном техцентре.

Система контроля падения давления в шинах

Если на автомобиле имеется система контроля падения давления в шинах, ее контрольная лампа продолжит гореть после ремонта колеса до тех пор, пока Вы не проведете ее инициализацию в сервисной сети CITROËN или в специализированном техцентре.

ЗАМЕНА КОЛЕСА

Доступ к инструментам



В зависимости от версии автомобиля, инструменты расположены в ящике под ногами пассажира второго ряда сидений (открыть ящик можно при помощи отвертки, повернув на четверть оборота крепежный винт) или в гнезде под левым сиденьем третьего ряда.

1. Ключ для снятия центрального декоративного колпака алюминиевого колесного диска*
2. Съёмник для хромированных декоративных накладок на болты алюминиевых колесных дисков*
3. Центровочное приспособление*
4. Съёмник для колесных болтов
5. Домкрат с несъемной рукояткой
6. Ключ для секретных колесных болтов (располагается в перчаточном ящике)**

7. Короткий удлинитель для C4 Picasso
8. Длинный удлинитель для Grand C4 Picasso (расположен в задней части ящика под правым сиденьем третьего ряда)
9. Два упора, используемых при замене колеса или при других работах с автомобилем (освобождение электрического стояночного тормоза)
10. Привод аварийного разблокирования (электрического стояночного тормоза)
11. Съёмное буксировочное кольцо

* Только для колес с алюминиевыми дисками.

** Только для колес с секретными болтами.



Включите аварийные огни, проверьте, чтобы из автомобиля вышли все пассажиры, и находились в безопасном от дорожного движения месте (за ограждениями или на обочине).

Ни в коем случае не следует находиться под автомобилем, когда он поднят на домкрат и держится только на нем.

Домкрат и комплект инструментов разработаны специально для вашего автомобиля. Не используйте их не по назначению.

После установки запасного колеса следует обязательно двигаться со скоростью не более 80 км/ч.

По возможности сразу устанавливайте отремонтированное колесо.

Доступ к запасному колесу



C4 Picasso

Как достать колесо (C4 Picasso)

- ☞ Поднимите полик багажного отделения, чтобы достать привод, расположенный слева.
- ☞ Используйте удлинитель **7**, расположенный в инструментальном ящике.
- ☞ Снимите заглушку с отверстия привода.
- ☞ Установите удлинитель в отверстие и закрепите на нем ключ, чтобы снять колесный болт **4**.
- ☞ Вращайте удлинитель с приводом **по часовой стрелке** до упора для разматывания троса; запасное колесо опускается на землю.
- ☞ Потяните колесо на себя и снимите крепление с центра колеса.

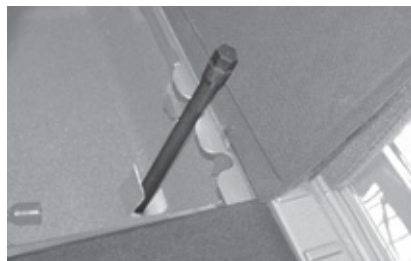

Grand C4 Picasso

Как достать колесо (Grand C4 Picasso)

- ☞ Поднимите полик багажного отделения, чтобы достать привод, расположенный справа.
- ☞ Используйте удлинитель **8**, прикрепленный с правой стороны к задней части ящика под сиденьем третьего ряда.
- ☞ Снимите заглушку с отверстия привода.
- ☞ Установите удлинитель в отверстие и закрепите на нем ключ, чтобы снять колесный болт **4**.
- ☞ Вращайте удлинитель с приводом **по часовой стрелке** до упора для разматывания троса; запасное колесо опускается на землю.
- ☞ Потяните колесо на себя и снимите крепление с центра колеса.

Укладка колеса на место

- ☞ Обязательно расположите колесо вентиляем вверх.
- ☞ Поместите крепление в центре колеса (на некоторых алюминиевых колесных дисках предварительно требуется снять центральный декоративный колпак).
- ☞ Вращайте привод **против часовой стрелки**, чтобы намотать трос. Когда привод начинает вращаться без усилия, поврежденное колесо закреплено. Следите за плотным прилеганием колеса к днищу автомобиля и за отсутствием контакта с элементами систем (например, с выпускной системой).
- ☞ Сложите инструмент.

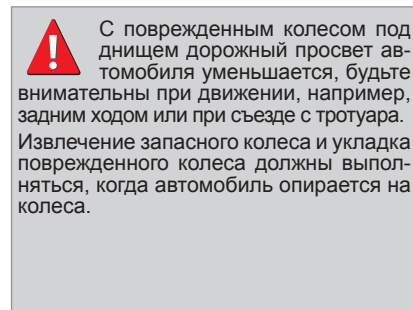

Снятие колеса

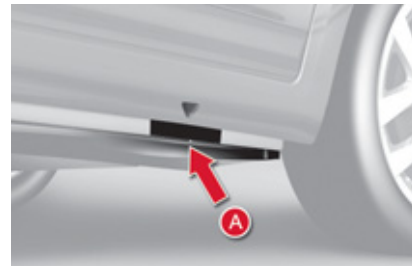
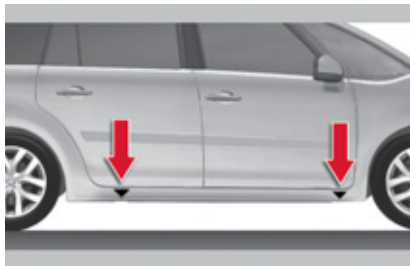

- ☞ Установите автомобиль на несколько горизонтальной площадке с твердым покрытием. Затяните стояночный тормоз (на панели приборов появится сообщение и загорится контрольная лампа). Выключите зажигание и, в зависимости от характера уклона, включите первую или заднюю передачу (положение **P** для автоматической коробки передач, **D** или **R** для секвентальной 6-ступенчатой).
- ☞ Подложите под колесо упор, чтобы обеспечить неподвижность автомобиля. Упор **9** следует устанавливать под колесо с противоположной стороны от поврежденного.

- ☞ При помощи баллонного ключа **4** снимите декоративный колпак, поддев его в зоне вентиля. На автомобиле с алюминиевыми колесными дисками просуньте съемник колпаков **1** в прорезь центрального колпака и нажмите, как на рычаг, чтобы снять его. На автомобиле с алюминиевыми колесными дисками с выступающими колесными болтами снимите хромированные декоративные накладки при помощи съемника **2**.

- ☞ Отверните колесные болты. На автомобиле с алюминиевыми колесными дисками отверните антикражный болт при помощи съемника **6**.
- ☞ Установите домкрат под кузов под метку **A** поближе к заменяемому колесу.
- ☞ Разверните домкрат **5** так, чтобы его пята оперлась на землю. Убедитесь, что пята домкрата расположена точно под опорной точкой на кузове автомобиля.
- ☞ Поднимите автомобиль.
- ☞ Выверните болты и снимите колесо.

XI



Перед началом работ не забывайте отключать пневматическую подвеску.

Колесо для временного использования

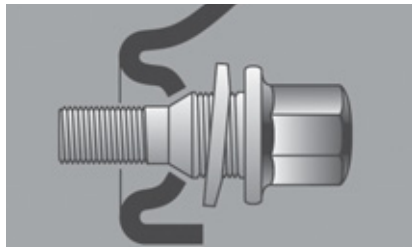

Если Ваш автомобиль оснащен запасным колесом для временного использования, то при его установке Вы обнаружите, что головки болтов не доходят до колесного диска.

Такое колесо удерживается коническими фасками болтов.

При установке оригинального колеса проследите, чтобы шайбы и колесные болты были чистыми.

Установка колеса

- ☞ Установите колесо при помощи центрирующего стержня 3.
- ☞ Рукой заверните 3 болта и уберите центрирующий стержень 3. Заверните 4-й болт.
- ☞ Сделайте предварительную затяжку болтов при помощи баллонного ключа 4.
- ☞ Опустите автомобиль и уберите домкрат 5.
- ☞ Затяните колесные болты баллонным ключом 4.
- ☞ Проверьте давление в шине.

Колеса с датчиками падения давления в шине

На таких колесах устанавливаются датчики давления. Их ремонт следует осуществлять в сервисной сети CITROËN или в специализированном техцентре.

Антикражные болты (для алюминиевых дисков)

На каждое колесо можно установить по одному антикражному болту.

Чтобы его отвернуть:

- ☞ снимите прикрывающую его заглушку при помощи съемника хромированных декоративных накладок 2,
- ☞ используйте ключ для антикражных болтов 6 и баллонный ключ 4.

Размер запасного колеса

Если размер запасного колеса отличается от размера колес, установленных на вашем автомобиле (указывается на этикетке), его нужно использовать только временно, вести автомобиль осторожно, не превышать 80 км/ч и заменить колесо как можно быстрее.

Давление в шинах

Параметры давления указаны на этикетке, расположенной на средней стойке передней левой двери (см. гл. "Технические характеристики - § Идентификационные данные").



Каждому типу колес соответствуют специально изготовленные для них болты крепления.

При замене колес проверьте в сервисной сети CITROËN или в специализированном техцентре совместимость болтов с новыми колесами.

Правильно запишите код, указанный на головке ключа для антикражных болтов. В дальнейшем это позволит Вам заказать в сервисной сети дубликат ключа.

ЗАМЕНА ЛАМПЫ



Стекла фар изготовлены из поликарбоната и имеют защитное покрытие:

- ☞ **запрещается очищать их от грязи сухой или абразивной тканью, а также с использованием моющих средств или растворителей,**
- ☞ **пользуйтесь смоченной в мыльной воде мягкой губкой,**
- ☞ **при смывании въевшейся грязи высоконапорной струей не задерживайте ее на оптических блоках, фонарях и краях их стекол, чтобы не повредить защитное лаковое покрытие и уплотнительные прокладки.**

- ☞ **Не касайтесь лампы пальцами, пользуйтесь лоскутом неворсистой ткани.**

Лампу следует заменять по истечении нескольких минут после выключения фары (во избежание серьезного ожога).

В целях предохранения фар от повреждения, в них следует устанавливать только лампы с ограничением ультрафиолетового спектра излучения (UV).

При замене сгоревшей лампы на новую соблюдайте номинал и технические характеристики.

Передние световые приборы

Модель с галогенными фарами



1. Фары ближнего света (H7-55W)
2. Фары дальнего света (H1-55W)
3. Габаритные фонари (H6W-6 W)
Дневные ходовые огни/
Габаритные фонари (светодиодные)
4. Указатели поворота (H21-21 W)

Модель с направляемыми фарами и ксеноновым светом



1. Фары с двухфункциональным ксеноновым светом (ближним/дальним)
2. Дополнительные фары дальнего света (H7-55 W)
3. Габаритные фонари (H6W-6 W)
Дневные ходовые огни/
Габаритные фонари (светодиодные)
4. Указатели поворота (H21-21 W)

Замена фар с двухфункциональным ксеноновым светом (ближним/дальним)



Если на фару нанесен этот символ, все работы по замене с управляемыми двухфункциональными ксеноновыми фарами (D1S-35 Вт) должны выполняться специалистами (опасность поражения электрическим током).

Обратитесь в сервисную сеть CITROËN или в специализированный техцентр.

При неисправности одной из ламп рекомендуется заменять лампы одновременно.

Замена дополнительных фар дальнего света

- ☞ Снимите резиновую крышку.
- ☞ Поверните патрон на четверть оборота против часовой стрелки и извлеките его.
- ☞ Замените неисправную лампу.
- ☞ Установите патрон: нажмите на него и поверните на четверть оборота по часовой стрелке.
- ☞ Установите резиновую крышку.

Замена фар ближнего света

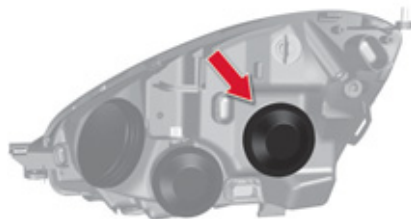

- ☞ Снимите резиновую крышку.
- ☞ Поверните патрон на четверть оборота против часовой стрелки и извлеките его.
- ☞ Замените неисправную лампу.
- ☞ Установите патрон: нажмите на него и поверните на четверть оборота по часовой стрелке.
- ☞ Установите резиновую крышку.

Замена фар дальнего света

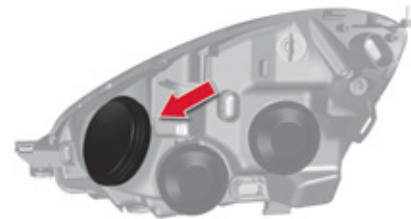

- ☞ Снимите резиновую крышку.
- ☞ Опустите и освободите фиксаторы с каждой стороны лампы.
- ☞ Потяните за патрон и снимите его.
- ☞ Замените неисправную лампу.
- ☞ Установите патрон в гнездо.
- ☞ Установите фиксаторы.
- ☞ Установите резиновую крышку.

Замена стояночных огней

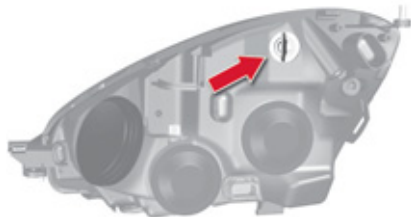

- ☞ Поверните патрон на четверть оборота против часовой стрелки.
- ☞ Извлеките его.
- ☞ Замените неисправную лампу.
- ☞ Установите патрон.
- ☞ Для установки поверните его на четверть оборота по часовой стрелке.

Замена указателей поворотов

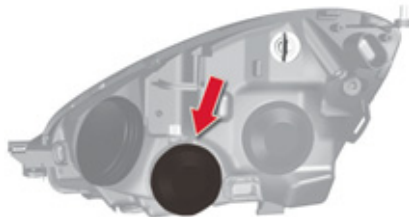

- ☞ Лампа указателя поворота располагается под лампой фар дальнего света.
- ☞ Снимите резиновую заглушку.
- ☞ Потяните за патрон и извлеките его.
- ☞ Замените неисправную лампу.
- ☞ Установите патрон на место и надавите на него.
- ☞ Вставьте резиновую заглушку.

Замена боковых повторителей во встроенных указателях поворотов



Для замены повторителя сильно нажмите вниз, как указано стрелкой, затем потяните за повторитель.

Обратитесь в сервисный центр CITROËN или в специализированный техцентр.

Замена ламп дневных ходовых и стояночных огней (на светодиодах)



Замену светодиодных ламп в фонарях следует осуществлять, обратившись в сервисную сеть CITROËN или в специализированный техцентр.

Замена противотуманных фар (H11-55 W)

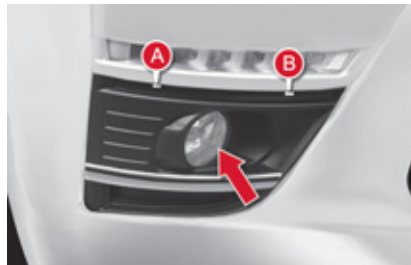

- ☞ Установите ключ в прорезь **A**, сняв крышку патрона, расположенную под бамперами, затем установите ключ в прорезь **B** для ее извлечения.
- ☞ Отверните блок
- ☞ Переверните патрон.
- ☞ Замените неисправную лампу.
- ☞ Установите патрон.
- ☞ Заверните блок и установите крышку патрона.

Замена противотуманного фонаря (P21 W)



- ☞ Проведите рукой под бамперами и найдите патрон лампы.
- ☞ Поверните патрон на четверть оборота.
- ☞ Потяните за патрон.
- ☞ Поверните лампу на четверть оборота и извлеките ее.
- ☞ Замените неисправную лампу.
- ☞ Установите лампу.
- ☞ Установите патрон, повернув его на четверть оборота.

Задние фонари (C4 Picasso)



1. Указатели поворота (PY21W)
2. Стоп-сигналы/габаритные огни (P21/5 W)
3. Фонарь заднего хода (P21W)

Замена фонарей на кузове

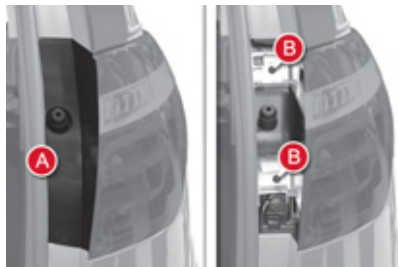

- ☞ Определите, какая лампа неисправна.
- ☞ При открытом багажнике нажмите на пластиковую заглушку **A**, расположенную около блока, чтобы вытащить ее из гнезда.
- ☞ Открутите два болта **B** со стороны блока, потяните и снимите фонарь.
- ☞ Отключите электрический разъем, связывающий оптический блок с багажником.
- ☞ Снимите патрон.
- ☞ Замените лампы.
Чтобы извлечь лампу, поверните ее на четверть оборота.
Чтобы установить лампу, поверните ее на четверть оборота в противоположном направлении.
- ☞ Замените патрон.
- ☞ Подключите электрический разъем к оптическому блоку.

- ☞ Установите фонарь и закрутите два болта.
- ☞ Установите на место пластиковую заглушку.

Замена фонарей на двери багажного отделения



- ☞ Определите, какая лампа неисправна.
- ☞ При открытом багажнике снимите пластиковую заглушку, расположенную на двери багажного отделения.
- ☞ Выньте патрон из гнезда.
- ☞ Замените лампы.
Чтобы извлечь лампу, поверните ее на четверть оборота.
Чтобы установить лампу, поверните ее на четверть оборота в противоположном направлении.
- ☞ Вставьте патрон.
- ☞ Установите пластиковую заглушку.

Задние фонари (Grand C4 Picasso)

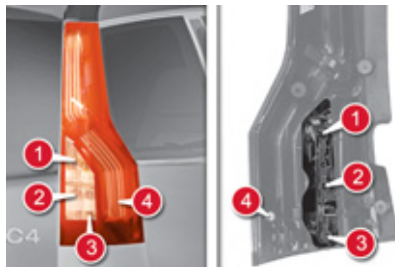

1. Указатели поворотов (PY21W)
2. Фонари стоп-сигналов (P21W)
3. Фонарь заднего хода (P21W)
4. Стояночные огни (светодиоды)

За информацией о данном типе фонарей обратитесь в сервисную сеть CITROËN или в специализированный техцентр.

Замена фонарей

- ☞ Определите неисправную лампу.
- ☞ Откройте крышку багажника, отверните 3 расположенных сбоку винта и высвободите фонарь, потянув его назад.
- ☞ Отсоедините электрический разъем, связывающий оптический блок с багажником. Не отключайте светодиоды.
- ☞ Уберите уплотнительную прокладку.
- ☞ Выньте держатель лампы.
- ☞ Замените лампы.
Для извлечения лампы поверните ее на четверть оборота.
Для установки лампы поверните ее на четверть оборота в обратном направлении.
- ☞ Установите патрон.
- ☞ Установите уплотнитель.
- ☞ Подключите электрический разъем к оптическому блоку.
- ☞ Уложите электрический жгут в углубление в кузове.
- ☞ Установите фонарь и затяните 3 винта.

Замена фонарей подсветки номерного знака (W5W)



- ☞ Вставьте тонкую отвертку в одно из наружных отверстий рассеивателя.
- ☞ Протолкните его наружу, чтобы снять с фиксаторов.
- ☞ Снимите рассеиватель.
- ☞ Замените перегоревшую лампу.

Замена 3-го стоп-сигнала с лампой (W5W)

- ☞ При открытом багажнике снимите внутреннюю обивку.
- ☞ Отверните гайки.
- ☞ Тонкой отверткой освободите 3 крепежных выступа.
- ☞ Снимите фонарь с внешней стороны крышки багажника.
- ☞ Снимите патрон.
- ☞ Замените неисправные лампы.

Для снятия проделайте все действия в обратном порядке.

Замена третьего фонаря стоп-сигнала (на светодиодах)



Для замены светодиодного фонаря необходимо обратиться в сервисную сеть CITROËN или в специализированный техцентр.

Внутреннее освещение



Плафон (1/W5W)

Освободите крышку плафона 1 с помощью тонкой отвертки со стороны выключателя для доступа к перегоревшей лампе.

Индивидуальные светильники (2/W5W)

Освободите крышку плафона. Для доступа к перегоревшей лампе освободите, при необходимости, перегородку соответствующего индивидуального светильника 2.

Подсветка багажника (W5W)



Толкните заднюю часть цоколя и освободите блок.

Переносная лампа (Krypton 3,6V)



- ☞ Освободите лапку.
- ☞ Нажмите тонкой отверткой в отверстие под лапкой и снимите блок.
- ☞ Полностью откройте блок для замены лампы

ЗАМЕНА ПРЕДОХРАНИТЕЛЯ

Перед заменой предохранителя необходимо:

- определить причину неисправности и устранить ее,
- выключить все потребители электроэнергии,
- выключить зажигание.

Определите неисправность сгоревшего предохранителя по таблицам соответствия и схемам, представленным ниже.



Доступ к инструментам

Пинцет для извлечения **A** расположен на обратной стороне крышки блока предохранителей в панели приборов.

Чтобы его достать:

- ☞ снимите крышку, подняв сначала верхнюю правую часть, потом левую,
- ☞ снимите крышку полностью,
- ☞ достаньте пинцет.

Замена предохранителя

- ☞ Используйте специальный пинцет **A** для извлечения предохранителя из гнезда и проверьте его состояние.
- ☞ Замените использованный предохранитель на новый точно **такого же номинала (того же цвета)**.

Предохранитель, рассчитанный на другой ток, может вызвать сбой в работе системы (или возгорание).

Если новый предохранитель перегорит вскоре после замены, проверьте исправность бортового электрооборудования в сервисной сети CITROËN или в специализированном техцентре.

Исправный



Неисправный



Пинцет A



Предохранители под панелью управления

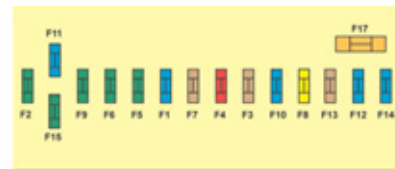

 Бортовая электрическая сеть Вашего автомобиля рассчитана на работу как со штатным электрооборудованием, так и с дополнительными устройствами.

Перед установкой на автомобиль дополнительных электроприборов или электронных устройств, проконсультируйтесь в сервисной сети CITROËN или в специализированном техцентре.

Компания CITROËN не несет ответственности за расходы по восстановлению автомобиля и устранению на нем неисправностей, связанных с монтажом дополнительного оборудования, не поставленного и не рекомендованного компанией CITROËN и установленного не по ее инструкциям - в особенности это относится к дополнительному электрооборудованию, потребляющему в сумме ток более 10 мА.

Предохранители под панелью управления



Доступ к предохранителям

☞ Для доступа к предохранителям под панелью управления отверните болт на $\frac{1}{4}$ оборота и откните блок.

Перечень предохранителей

Предохранитель №	Номинальный ток	Защищаемая цепь
F1	15 А	Задний стеклоочиститель.
F2	30 А	Масса цепи запираения и отпираения замков.
F3	5 А	Подушки безопасности и пиротехнические преднатяжители.
F4	10 А	Мультимедийное оборудование, самозатемняющееся зеркало заднего вида, сажевый фильтр, диагностический разъем, кондиционер воздуха, регулятор фар.
F5	30 А	Передние стеклоподъемники, электронная панель на передней двери, панорамный потолочный люк.
F6	30 А	Задние стеклоподъемники.
F7	5 А	Плафоны салона, охлаждаемый перчаточный ящик, автомагнитола.
F8	20 А	Многофункциональный дисплей, автомагнитола, блок управления на рулевом колесе, мультимедийное оборудование, система обнаружения падения давления в шинах, охранная сигнализация, прицеп.
F9	30 А	Мультимедийное оборудование, передняя розетка 12 В, переносная лампа в багажнике, автомагнитола.
F10	15 А	Корректор высоты (подвеска).
F11	15 А	Контактор педали тормоза, замок зажигания.
F12	15 А	Система помощи при парковке, автоматическое включение стеклоочистителя и световых приборов, электропитание сиденья пассажира, система предупреждения о непреднамеренном пересечении линий дорожной разметки, усилитель Hi-Fi, прицеп.
F13	5 А	Коммутационный блок двигателя (BSM), электропитание сиденья водителя.
F14	15 А	Кондиционер воздуха, гарнитура "свободные руки" Bluetooth®, селектор АКП, подушки безопасности, панель приборов.
F15	30 А	Цепь запираения и отпираения замков.
F16	-	ШУНТ.
F17	40 А	Обогрев заднего стекла.

ПРАКТИЧЕСКАЯ ИНФОРМАЦИЯ

Доступ ко второму блоку предохранителей под панелью управления



После завершения работ с предохранителями плотно закройте крышку блока, чтобы обеспечить его герметичность.

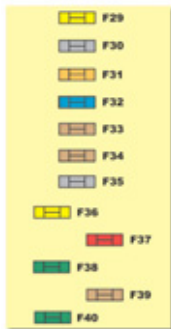

Перечень предохранителей

Предохранитель №	Номинальный ток	Защищаемая цепь
F29	20 А	Подогрев сидений.
F30	-	Не используется.
F31	40 А	Коммутационный блок прицепа.
F32	15 А	Задний 12-вольтовый разъем.
F33	5 А	Система помощи при парковке, автоматическое включение стеклоочистителя и световых приборов, электропитание сиденья пассажира, система предупреждения о непреднамеренном пересечении линий дорожной разметки, усилитель Hi-Fi.
F34	5 А	Прицеп.
F35	-	Не используется.
F36	20 А	Усилитель Hi-Fi.
F37	10 А	Кондиционер воздуха, световые приборы.
F38	30 А	Электропитание сиденья водителя.
F39	5 А	Лючок заправочной горловины топливного бака.
F40	30 А	Электропитание сиденья пассажира, панорамный потолочный люк.

Предохранители в моторном отсеке



Доступ к предохранителям

☞ Освободите и снимите крышку.

После проведения работ тщательно закройте крышку. Если крышка установлена неправильно или плохо закрыта, на автомобиле могут возникать серьезные неисправности. Следите также за тем, чтобы в блок не проникла жидкость.

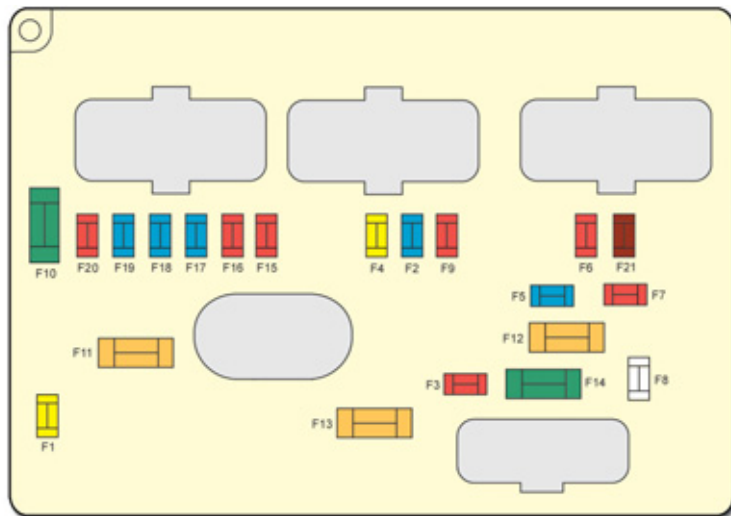

XI



Работы с дополнительно установленными в блоке предохранителями, рассчитанными на большой ток, должны осуществляться только в сервисной сети CITROËN или в специализированном техцентре.

ПРАКТИЧЕСКАЯ ИНФОРМАЦИЯ

Перечень предохранителей

Предохранитель №	Номинальный ток	Защищаемая цепь
F1	20 А	Электронная система управления двигателем.
F2	15 А	Звуковой сигнал.
F3	10 А	Насос омывателя стекол.
F4	20 А	Насос омывателя фар.
F5	15 А	Системы управления двигателем.
F6	10 А	Адаптивные биксеноновые фары, автоматический регулятор фар, контактор педали сцепления, защитный коммутационный блок (BCP).
F7	10 А	Автоматическая коробка передач, датчик уровня охлаждающей жидкости, усилитель рулевого управления.
F8	25 А	Стартер.
F9	10 А	Контактор стоп-сигналов.
F10	30 А	Системы управления двигателем.
F11	40 А	Задний воздушный вентилятор.
F12	30 А	Стеклоочистители.
F13	40 А	Интеллектуальный коммутационный блок (BSI).
F14	30 А	Электромагнитный клапан регулирования давления наддува, рекуператор системы теплообмена.
F15	10 А	Правая фара дальнего света.
F16	10 А	Левая фара дальнего света.
F17	15 А	Левая фара ближнего света.
F18	15 А	Правая фара ближнего света.
F19	15 А	Системы управления двигателем.
F20	10 А	Системы управления двигателем.
F21	5 А	Реле вентилятора системы охлаждения двигателя (GMV).

Предохранители в зоне аккумуляторной батареи

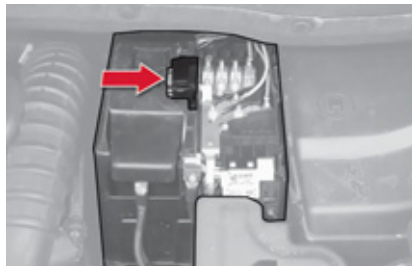

Доступ к предохранителям

☞ Освободите и снимите крышку.

Предохранители с **F1** по **F6** расположены на небольшой плате, закрепленной вертикально на блоке предохранителей аккумуляторной батареи.

После проведения работ тщательно закройте крышку. Если крышка установлена неплотно или с перекосом, в работе автомобиля могут произойти серьезные сбои. Следите также за тем, чтобы в блок не попала жидкость.

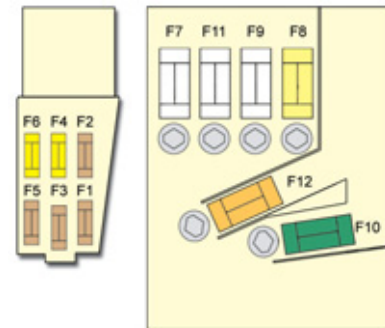

Предохранители с **F7** по **F12** являются миди-предохранителями, их замену следует производить исключительно в сервисной сети CITROËN или в специализированном техцентре.

Перечень предохранителей

Предохранитель №	Номинальный ток	Защищаемая цепь
F1	5 А	Актуатор системы управления АКП.
F2	5 А	Выключатель стоп-сигнала.
F3	5 А	Процессор системы контроля зарядки АКБ.
F4	20 А	Процессор системы ESP.
F5	5 А	Процессор системы ESP.
F6	20 А	Процессор секвентальной 6-ступенчатой коробки передач/автоматической коробки передач.

АККУМУЛЯТОРНАЯ БАТАРЕЯ 12 В

Зарядка батареи и запуск двигателя от дополнительной аккумуляторной батареи.

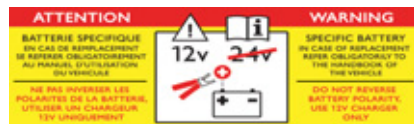

В данной табличке, особенно если речь идет о системе "стоп-старт", указывается, что на автомобиле используется 12-вольтовая свинцово-кислотная аккумуляторная батарея с особыми технико-эксплуатационными характеристиками, и что ее отключение или замена должны осуществляться только в условиях сервисной сети CITROËN или специализированного технического центра.

После установки аккумуляторной батареи на автомобиль, система "стоп-старт" станет активной только после его длительной стоянки, продолжительность которой зависит от климатических условий и степени заряженности АКБ (около 8 часов).

Заряд аккумуляторной батареи системы "стоп-старт" осуществляется без отключения АКБ.

Доступ к аккумуляторной батарее



Батарея расположена под капотом.

Доступ к выводу (+):

- ☞ отпирите замок капота, потянув за ручку, расположенную в салоне и нажмите на рычажок замка,
- ☞ откройте капот и установите его на упор,
- ☞ снимите пластмассовый кожух, чтобы открыть доступ к выводу (+).



Перед началом работ

Обеспечьте неподвижность автомобиля, затяните стояночный тормоз, включите нейтральную передачу в коробке передач* и выключите зажигание.

Убедитесь, что все электрические приборы выключены.

Позаботьтесь, чтобы наконечники проводов и выводы батареи были чистыми. В случае их сульфатации (белого или зеленоватого налета) отсоедините от батареи провода и очистите их наконечники и выводы батареи.



Автомобильные аккумуляторные батареи содержат вредные вещества - серную кислоту и свинец. Их следует снимать с эксплуатации в соответствии с действующими правилами и ни в коем случае не смешивать с бытовыми отходами.

Отслужившие элементы питания и аккумуляторные батареи следует сдавать на специализированные пункты сбора таких отходов.

* или установите селектор на **P** в автоматической коробке передач.

Запуск двигателя от дополнительной батареи

Если штатная АКБ автомобиля разряжена, двигатель можно запустить от дополнительной батареи (внешней или расположенной на другом автомобиле) при помощи стартерных кабелей.



Сначала убедитесь, что номинальное напряжение батареи-"донора" рассчитано на 12 вольт, а ее емкость - не меньше разряженной батареи.

Запрещается запускать двигатель от зарядного устройства.

Не снимайте провод (+) с вывода АКБ при работающем двигателе.

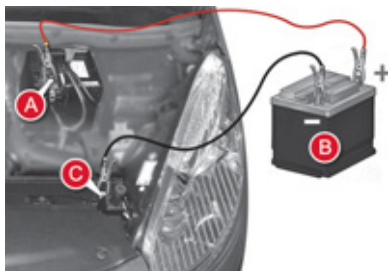

- ☞ Присоедините один конец красного провода к выводу (+) неисправной батареи **A**, а другой к клемме (+) дополнительной батареи **B**.
- ☞ Присоедините один конец зеленого или черного провода к выводу (-) дополнительной батареи **B** (или к массе автомобиля-"донора").
- ☞ Присоедините другой конец провода к массе **C** автомобиля-"рецептора".
- ☞ Запустите двигатель на автомобиле-"доноре" и дайте ему поработать несколько минут.
- ☞ Запустите двигатель на автомобиле-"рецепторе" и дайте ему поработать. Если двигатель не запустился с первого раза, выключите зажигание и подождите несколько секунд перед новой попыткой.
- ☞ Дождитесь устойчивой работы двигателя на холостом ходу и снимите соединительные провода, действуя в обратной последовательности.

Отключение вывода (+)

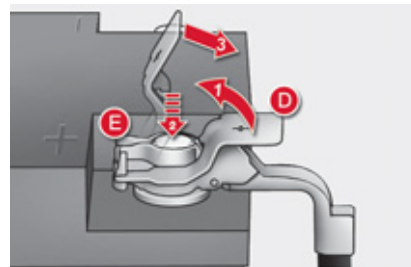

- ☞ Поднимите рычажок **D** в крайнее верхнее положение, чтобы ослабить клемму **E**.

Подключение к выводу (+)

- ☞ Наденьте раскрытую клемму **E** провода на вывод (+) батареи.
- ☞ Надавите сверху на клемму так, чтобы она опустилась поближе к поверхности батареи.
- ☞ Сожмите клемму на выводе, опустив рычажок **D**.

Не нажимайте слишком сильно на рычажок замка, так как в случае перекоса клеммы она не будет закреплена. Прodelайте это еще раз.

Зарядка батареи при помощи зарядного устройства

Если Ваша АКБ разряжена, или если предполагается поставить автомобиль на длительную стоянку, батарею можно зарядить при помощи зарядного устройства.

Параметры зарядного устройства для своей батареи Вы можете узнать в сервисной сети CITROËN или в специализированном техцентре.

Перед тем, как отсоединить батарею

- ☞ Откройте доступ к батарее.
- ☞ Убедитесь, что все двери и окна закрыты, но не заперты.
- ☞ Выждите не менее четырех минут после выключения зажигания.

Если предполагается не эксплуатиро-

вать автомобиль более одного месяца, рекомендуется отключить аккумуляторную батарею от его бортовой сети.

Постановка АКБ на зарядку

- ☞ Снимите провод с вывода (+).
- ☞ Соблюдайте все предписания и рекомендации изготовителя зарядного устройства.
- ☞ Присоедините красный провод зарядного устройства к выводу (+) АКБ, а затем черный провод к выводу (-).
- ☞ По окончании зарядки снимите с АКБ соединительные провода, действуя в обратной последовательности.



Аккумуляторную батарею следует заряжать в проветриваемом месте, вдали от открытого огня и источников искр, чтобы не допустить взрыва или воспламенения.

Не пытайтесь зарядить замерзшую батарею; сначала ее нужно отогреть, иначе она может взорваться. Если она замерзла, то, перед тем как поставить ее на зарядку, проверьте ее состояние в сервисной сети CITROËN или в специализированном техцентре - там контролируют ее внутренние элементы и проверят корпус на отсутствие трещин, через которые может просочиться разъедающая токсичная кислота.

Инициализация после подключения

Подключив к бортовой сети батарею, включите зажигание и подождите не менее одной минуты, прежде чем включить стартер, чтобы электронные системы инициализировались.

Прочитав соответствующие главы, вы можете сами инициализировать:

- ключ-пульт ДУ,
- секвентальные стеклоподъемники,
- шторку прозрачной панорамной крыши,
- настройки многофункционального дисплея,
- настройки автомагнитолы и бортовой навигационной системы.

Включите зажигание и проверьте отсутствие сообщений об ошибках или сбоях.

В случае каких-либо затруднений или сбоев вы всегда можете обратиться в сервисную сеть CITROËN или в специализированный техцентр.

РЕЖИМ ЭНЕРГОСБЕРЕЖЕНИЯ

На автомобиле предусмотрен режим, управляющий продолжительностью работы некоторых систем, чтобы поддерживать необходимый уровень заряда аккумуляторной батареи.

С момента остановки двигателя такие системы и механизмы, как аудиосистема, телематика, стеклоочиститель, фары ближнего света, плафоны можно еще использовать в общей сложности в течение не более 30 минут.

Время может быть сильно сокращено при слабо заряженной аккумуляторной батарее.

Включение режима энергосбережения

По истечении отведенного времени, на дисплее появится сообщение о включении режима экономии электроэнергии, и работа указанных систем временно приостановится.

Если в момент включения режима экономии электроэнергии бортовой телефон находился на связи:

- она будет еще поддерживаться в течение 10 минут благодаря вашей Автомагнитоле или Системе MyWay
- она будет еще поддерживаться в течение 10 минут Системой NaviDrive, затем перейдет на ваш телефон в зависимости от его модели.

Выключение режима энергосбережения

Функции всех перечисленных систем автоматически восстановятся при первом же запуске двигателя.

Для немедленного восстановления работы указанных функций запустите двигатель и дайте ему поработать по крайней мере 5 минут.



Если аккумуляторная батарея разряжена, запуск двигателя окажется невозможным (см. соответствующий раздел).

БУКСИРОВКА АВТОМОБИЛЯ

Рекомендации по букировке своего или постороннего автомобиля с использованием механического буксировочного устройства.

Доступ к инструментам



В зависимости от комплектации, буксировочное кольцо расположено в лючке вещевого отделения под ногами пассажира второго ряда или под полом в багажном отсеке.

Чтобы достать его:

- ☞ откройте одну из задних дверей или багажный отсек (в зависимости от версии),
- ☞ откройте лючок или поднимите полук (в зависимости от версии),
- ☞ выньте буксировочное кольцо из инструментального модуля.

Буксировка Вашего автомобиля



- ☞ Откройте заглушку в переднем бампере, нажав на нее в верхней левой части и потянув правую часть на себя.
- ☞ Вверните буксировочное кольцо до упора.
- ☞ Установите буксирную штангу.
- ☞ Включите фонари аварийной сигнализации на буксируемом автомобиле.
- ☞ Установите рычаг переключения передач в нейтральное положение (положение **N** в секвентальной или автоматической коробке передач).

Несоблюдение этого требования может вывести из строя элементы тормозной системы, обеспечивающие притормаживание автомобиля в момент пуска двигателя.

Буксировка другого автомобиля



- ☞ Откройте заглушку в заднем бампере, нажав на нее снизу и вытащив ее за верхнюю часть.
- ☞ Вверните буксировочное кольцо до упора.
- ☞ Установите буксирную штангу.
- ☞ Включите фонари аварийной сигнализации на буксируемом автомобиле.

Общие рекомендации

Соблюдайте действующие в Вашей стране правила.

Убедитесь, что масса буксирующего автомобиля выше массы буксируемого.

Водитель обязан находиться за рулем буксируемого автомобиля.

На автострадах и скоростных автомагистралях движение на буксире запрещено.

Для буксировки автомобиля используйте только сертифицированную жесткую штангу; тросы, канаты и лямки категорически запрещены.

При буксировке с остановленным двигателем усилители тормозной системы и рулевого управления не работают.

Необходимо вызвать специалиста с эвакуатором в следующих случаях:

- автомобиль вышел из строя на автострате или скоростной автомагистрали,
- не включается нейтральная передача, рулевая колонка не снимается с блокировки, не отпускается стояночный тормоз,
- требуется эвакуация автомобиля с опорой только на два колеса,
- нет в наличии сертифицированной буксирной штанги...

БУКСИРОВКА ПРИЦЕПА

Буксировка прицепа осуществляется при помощи механического устройства, позволяющего подсоединить к бортовой сети автомобиля дополнительные приборы освещения и световой сигнализации.

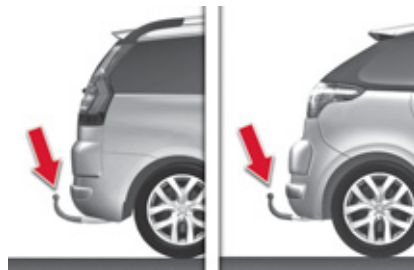

Ваш автомобиль предназначен главным образом для перевозки пассажиров и багажа, однако он также может использоваться для буксировки прицепа.

Мы рекомендуем устанавливать тягово-сцепные устройства и жгуты электропроводки прицепа только оригинального производства компании CITROËN, которые были испытаны на прочность еще на стадии разработки Вашего автомобиля. Для их монтажа следует обратиться в сервисную сеть CITROËN или в специализированный техцентр.

В случае монтажа тягово-сцепного устройства и электропроводки к нему не в сервисной сети CITROËN, необходимо строго придерживаться указаний изготовителя.

При буксировке прицепа автомобиль подвергается повышенным нагрузкам, поэтому от водителя требуется особое внимание.

Рекомендации по вождению

Размещение груза

Размещайте груз внутри прицепа так, чтобы наиболее тяжелые предметы располагались как можно ближе к оси и чтобы нагрузка на буксирное устройство была близка к максимально разрешенной, но ни в коем случае не превышала ее.

При подъеме в гору плотность воздуха снижается, что приводит к падению мощности двигателя. Необходимо уменьшать массу буксируемого прицепа на 10 % при подъеме на каждую 1 000 метров.

Параметры буксируемых масс и нагрузок на свой автомобиль см. в главе "Технические характеристики".

Боковой ветер

При буксировке прицепа учитывайте повышенную восприимчивость к ветру из-за увеличившейся парусности.

Охлаждение двигателя

При буксировке прицепа увеличивается температура охлаждающей жидкости.

Вентилятор системы охлаждения двигателя приводится электродвигателем, поэтому его охлаждающая способность не зависит от режима работы двигателя.

Чтобы понизить частоту вращения коленчатого вала двигателя, сбавьте скорость автомобиля.

Максимальный вес прицепа, который можно буксировать на затяжном подъеме, зависит от крутизны подъема и температуры атмосферного воздуха.

В любом случае, внимательно следите за температурой охлаждающей жидкости.



В случае загорания контрольной лампы системы охлаждения и сигнализатора **STOP** остановитесь и выключите зажигание, как только это позволят условия движения.

Тормоза

При буксировке прицепа тормозной путь автомобиля увеличивается.

Чтобы ограничить перегрев тормозов на горных спусках, рекомендуется использовать торможение двигателем.

Шины

Проверьте давление воздуха в шинах автомобиля и прицепа и, при необходимости, доведите его до рекомендуемых значений.

Освещение

Проверьте систему электрического освещения и сигнализации прицепа.

Система помощи при парковке отключается автоматически, если для буксировки прицепа используется оригинальное буксирное устройство компании CITROËN.

ШТАНГИ БАГАЖНИКА

Конструкция автомобиля требует, для обеспечения вашей безопасности и для защиты крышки и крышки багажного отделения от повреждений, использования штанг багажника и кофров, прошедших испытания и допущенных к использованию фирмой CITROËN.

Каким бы ни был груз для перевозки на крыше (кофр багажника, багажник для велосипеда, крепление для лыж...), обязательно устанавливайте на крыше автомобиля поперечные штанги.

Рекомендации

- ☞ Распределяйте нагрузку равномерно, не перегружая один край.
- ☞ Размещайте самые тяжелые предметы по возможности ближе к крыше.
- ☞ Прочно закрепляйте груз и обозначайте крупногабаритные грузы.
- ☞ Управляйте автомобилем мягко, с учетом возрастающей чувствительности к воздействию бокового ветра (возможно изменение устойчивости автомобиля).
- ☞ По окончании транспортировки груза снимайте штанги багажника.

 Максимальная распределенная нагрузка на штанги багажника (при условии, что груз не превышает высоту в 40 см; кроме багажника для велосипеда): 80 кг.

Если высота перевозимого груза превышает 40 см, регулируйте скорость движения в зависимости от типа дороги во избежание повреждения штанг и фиксации на крыше автомобиля.

Для соблюдения установленных правил перевозки грузов, по длине превышающие длину автомобиля, обратитесь к законодательству вашей страны.

Держатель для велосипедов

Не крепите велосипед при помощи ремней на следующих версиях:

- C4 Picasso (все версии);
- Grand C4 Picasso оборудованный задним открывающимся стеклом.

ЗИМНЯЯ ЗАСЛОНКА*

Съемная заслонка служит для защиты вентилятора системы охлаждения двигателя от снега.



Установка заслонки

- ☞ Совместите заслонку с нижней частью переднего бампера.
- ☞ Надавите на нее по всему периметру, чтобы установить на фиксаторы.

Снятие заслонки

- ☞ Действуя отверткой, как рычагом, снимите заслонку поочередно со всех фиксаторов.

Заслонку необходимо снять:

- если температура наружного воздуха выше 10 °С,
- при буксировке прицепа или автомобиля,
- при движении со скоростью выше 120 км/ч.

* В зависимости от страны поставки автомобиля.

ДОПОЛНИТЕЛЬНОЕ ОБОРУДОВАНИЕ

В сети компании CITROËN имеется широкий выбор дополнительного оборудования и оригинальных запасных частей.

Все изделия проверены и одобрены фирмой на соответствие критериям надежности и безопасности.

Они созданы для Вашего автомобиля и имеют артикул и гарантию CITROËN.

"Комфорт": передняя и задняя система помощи при парковке, мини-бар, переносная лампа, солнцезащитные шторки, воздушные дефлекторы, картриджи ароматизатора...

"Транспортировка": электрические жгуты буксирного устройства, коврик багажного отделения, ящик багажного отделения, перегородки в багажном отделении, поперечные дуги багажника, велосипедный багажник, крепления для лыж, кофр для установки на крыше, буксирное устройство...

"Стиль": алюминиевые колесные диски, декоративные колпаки...

"Безопасность": система охранной сигнализации, система защиты от кражи колес, система определения угнанного автомобиля, алко-тестер, медицинская аптечка, знак аварийной остановки, светоотражающий жилет безопасности, разделительная сетка, цепи противоскольжения и колесные чехлы противоскольжения, комплект противотуманных фар, комплект для ремонта шин, подъем основания сиденья и кресла для перевозки детей...

"Защита": коврики*, чехлы на сиденья, стандартные брызговики, защита порогов дверей, защита бампера, защитный чехол автомобиля...

- * Чтобы ничто не мешало свободному перемещению педалей:
- правильно уложите и закрепите коврик на фиксаторах,
 - никогда не кладите под ноги уложенные один на другой коврики.

"Мультимедийные устройства": гарнитура "Hands Free" Bluetooth, автомагнитолы, навигационная система-приставка, DVD-проигрыватель, CD-диск с обновленной картой, Hi-Fi модуль, камера для обзора при движении задним ходом, антирадар, USB Box, динамики, разъем 230В/50Гц, адаптер 230В/12В, бортовая Wifi-система...

Установка радиостанции

Перед тем, как установить радиостанцию с внешней антенной на автомобиле, обратитесь в сервисную сеть CITROËN, где вы сможете получить информацию по техническим характеристикам радиостанций (диапазон действия, выходная мощность, установка антенны, особые условия пользования), которые могут устанавливаться согласно директиве о нормах электромагнитного излучения автомобилей (2004/104/EC).

В сети CITROËN можно приобрести чистящие средства по уходу за автомобилем, оборудование для ремонта (снаружи и внутри салона), расходные материалы (жидкость для омывателя секол...), а также некоторые запчасти (флакон к комплекту принадлежностей для временного устранения прокола в шинах...)

В зависимости от действующих в стране правил, автомобиль может быть укомплектован светоотражающим жилетом безопасности, знаком аварийной остановки, сменными лампами и предохранителями.



Установка любого электрооборудования или дополнительного электроприбора, не имеющего артикула в Каталоге сертифицированной продукции CITROËN, может вывести из строя электронную систему Вашего автомобиля и увеличить расходные характеристики.

Будем признательны, если Вы примете во внимание эту особенность; также рекомендуем обратиться к официальному дилеру CITROËN, чтобы ознакомиться со всей номенклатурой изделий и дополнительного оборудования из Каталога сертифицированной продукции.

ТЕХНИЧЕСКИЕ ХАРАКТЕРИСТИКИ

МОДЕЛИ:	ТИПЫ ДВИГАТЕЛЯ И КОРОБКИ ПЕРЕДАЧ		
Типы, варианты, версии: UA... UE... UD...	5FS-0 5FS-0/CU1	5FV-8/P 5FV-8/PCU1	RFJ-F
БЕНЗИНОВЫЙ ДВИГАТЕЛЬ	VTi 120	THP 155	VTi 143
Рабочий объем (см ³)	1 598	1 598	1 997
Внутренний диаметр x ход (мм)	77 x 85,8	77 x 85,8	85 x 88
Нормальная максимальная мощность: CEE (kW)	88	115	103
Режим максимальной скорости (об/мин)	6 000	6 000	6 000
Максимальный крутящий момент: норма CEE (Nm)	160	240	200
Максимальный режим крутящего момента (об/мин)	4 250	1 400	4 000
Топливо	Без присадок	Без присадок	Без присадок
Катализатор	Да	Да	Да
КОРОБКА ПЕРЕДАЧ	Механическая (5 передач)	Механическая с электронным управлением (6 передач)	Автоматическая (4 передачи)
КОЛИЧЕСТВО МАСЛА (в литрах)			
Двигатель (с заменой фильтра)	4,25	-	5

UA...: CITROËN Grand C4 Picasso (7 мест).

UE...: CITROËN Grand C4 Picasso (5 мест).

UD...: CITROËN C4 Picasso (5 мест).

...CU1: версии N1.

ТЕХНИЧЕСКИЕ ХАРАКТЕРИСТИКИ

МАССЫ АВТОМОБИЛЯ И ПРИЦЕПА (в кг)			
Бензиновый двигатель	VTi 120	TNR 155	VTi 143
Коробка передач	Механическая	Механическая с электронным управлением	Автоматическая
Типы, варианты, версии: UA... UE... UD...	5FS-0	5FV-8/P	RFJ-F
- Масса не снаряженного автомобиля	1 430 - 1 415 - 1 415	1 517 - 1430 - 1 430	1 600 - 1 556 - 1 552
- Масса в снаряженном положении	1 505 - 1 490 - 1 490	1 592 - 1 505 - 1 505	1 675 - 1 631 - 1 627
- Полезная нагрузка	770 - 700 - 525	703 - 630 - 610	660 - 514 - 538
- Максимальная технически допустимая масса (MTAC)	2 200 - 2 115 - 2 015	2 220 - 2 060 - 2 040	2 260 - 2 070 - 2 090
- Общая разрешенная масса (MTRA) при уклоне 12 %	3 300 - 3 315 - 3 315	3 420 - 3 410 - 3 390	3 660 - 3 570 - 3 590
- Прицеп с тормозной системой (в пределах MTRA) при уклоне 10 % или 12 %	1 100 - 1 200 - 1 300	1 200 - 1 350 - 1 350	1 400 - 1 500 - 1 500
- Прицеп с тормозом* (с переносом нагрузки в пределах MTRA)	1 300 - 1 500 - 1 500	1 500	1 500
- Прицеп без тормоза	750 - 745 - 745	750	750
- Рекондуемая нагрузка на багажник	60	60	60

* Масса прицепа, оборудованного тормозной системой, может быть увеличена в пределах MTRA при соответствующем уменьшении MTAC буксирующего автомобиля; внимание, буксировка прицепа автомобилем с малой нагрузкой может снижать его устойчивость.

Значения MTRA и массы прицепа приводятся для высоты до 1 000 м над уровнем моря; указанную массу прицепа необходимо уменьшить на 10 % на каждые дополнительные 1 000 м над уровнем моря.

На автомобиле с прицепом запрещено превышать скорость 100 км/ч (соблюдайте правила, действующие в вашей стране).

При высокой температуре параметры автомобиля могут снижаться для защиты двигателя; при температуре наружного воздуха выше 37 °C ограничьте массу прицепа.

ТЕХНИЧЕСКИЕ ХАРАКТЕРИСТИКИ

МОДЕЛИ:	ТИПЫ ДВИГАТЕЛЯ И КОРОБКИ ПЕРЕДАЧ						
	9HZ-C 9HZ-C/ CU1	9HZ-H/P 9HZ-H/ PCU1	9HR-8 9HR-8/ CU1	9HR-8/P 9HR-8/ PCU1	9HR-8/PS	RHJ-H/P RHJ-H/ PCU1	RHR-J
ДИЗЕЛЬНЫЙ ДВИГАТЕЛЬ	HDi 110		HDi 110		HDi 138		
Объем цилиндра (см ³)	1 560		1 560		1 997		
Внутренний диаметр x ход (мм)	75 x 88,3		75 x 88,3		85 x 88		
Нормальная макс. мощность: CEE (kW)	80		82		100		
Режим макс. мощности (об/мин)	4 000		3 600		4 000		
Нормальный макс. вращающий момент CEE (Nm)	240		270		270	320	
Макс. режим вращающего момента (об/мин)	1 750		1 750		2 000		
Топливо	Газойль		Газойль		Газойль		
Катализатор	Да		Да		Да		
Сажевый фильтр (FAP)	Да		Да		Да		
КОРОБКИ ПЕРЕДАЧ	Механическая (5 скоростей)	Механическая с электронным управлением (6 скоростей)	Механическая (6 скоростей)	Механическая с электронным управлением (6 скоростей)	Механическая с электронным управлением (6 скоростей)	Механическая с электронным управлением (6 скоростей)	Автомат. (6 скоростей)
СОДЕРЖАНИЕ МАСЛА (в литрах)							
Двигатель (с заменой фильтра)	3,75	3,75	-		-	5,25	5,25

...S: модель оборудована системой Стоп & Старт.

UA...: CITROËN Grand C4 Picasso (7 мест).

UE...: CITROËN Grand C4 Picasso (5 мест).

UD...: CITROËN C4 Picasso (5 мест).

...CU1: версии N1.

ТЕХНИЧЕСКИЕ ХАРАКТЕРИСТИКИ

МОДЕЛИ:	ТИПЫ ДВИГАТЕЛЯ И КОРОБКИ ПЕРЕДАЧ		
Типы, варианты, версии: UA... UE... UD...	RHE-8 RHE-8/CU1	RHE-8/P	RHH-A
ДИЗЕЛЬНЫЙ ДВИГАТЕЛЬ	HDi 150		HDi 163
Объем цилиндра (см ³)	1 997		1 997
Внутренний диаметр x ход (мм)	85 x 88		85 x 88
Нормальная макс. мощность CEE (kW)	110		120
Режим макс. мощности (об/мин)	3 750		3 750
Нормальный макс. вращающий момент CEE (Nm)	340		340
Макс. режим вращающего момента (об/мин)	2 000		2 000
Топливо	Газойль		Газойль
Катализатор	Да		Да
Сажевый фильтр (FAP)	Да		Да
КОРОБКИ ПЕРЕДАЧ	Механическая (6 скоростей)	Механическая с электронным управлением (6 скоростей)	Автомат. (6 скоростей)
СОДЕРЖАНИЕ МАСЛА (литры)			
Двигатель (с заменой фильтра)	5,25	-	5,25

XII

UA...: CITROËN Grand C4 Picasso (7 мест).

UE...: CITROËN Grand C4 Picasso (5 мест).

UD...: CITROËN C4 Picasso (5 мест).

...CU1: версии N1.

ТЕХНИЧЕСКИЕ ХАРАКТЕРИСТИКИ

МАССЫ АВТОМОБИЛЯ И ПРИЦЕПА (кг)		
Дизельный двигатель	HDi 110	
Коробка передач	Механическая	Механическая с электронным управлением
Типы, варианты, версии: UA... UE... UD...	9HZ-C	9HZ-H/P
- Масса неснаряженного автомобиля	1 530 - 1 484 - 1 489	1 539 - 1 494 - 1 499
- Масса снаряженного автомобиля	1 605 - 1 559 - 1 564	1 614 - 1 569 - 1 574
- Полезная нагрузка	720 - 546 - 561	711 - 536 - 561
- Максимальная технически допустимая масса с нагрузкой (MTAC)	2 250 - 2 030 - 2 050	2 250 - 2 030 - 2 060
- Общая допустимая масса (MTRA)		
при уклоне 12 %	3 130	3 130
- Прицеп с тормозной системой (в пределах MTRA)		
при уклоне 10 % или 12 %	880 - 1 100 - 1 080	880 - 1 100 - 1 070
- Прицеп с тормозной системой* (с переносом нагрузки в пределах MTRA)	1 180 - 1 300 - 1 300	1 180 - 1 300 - 1 300
- Прицеп без тормозной системы	750	750
- Рекомендуемый вес на багажнике	50 - 60 - 60	50 - 60 - 60

* Масса прицепа с тормозной системой может быть увеличена в пределах MTRA при соответствующем снижении MTAC буксирующего автомобиля; внимание, буксировка прицепа при малой нагрузке буксирующего автомобиля может снижать его устойчивость.

Значения MTRA и массы прицепа приводятся для высот до 1 000 метров над уровнем моря; указанную массу прицепа необходимо уменьшать на 10 % на каждые дополнительные 1 000 м над уровнем моря.

При движении с прицепом запрещено превышать скорость в 100 км/ч (соблюдайте правила, действующие в вашей стране).

При высокой температуре параметры работы автомобиля могут снижаться для защиты двигателя; при температуре наружного воздуха выше 37 °C ограничьте массу прицепа.

ТЕХНИЧЕСКИЕ ХАРАКТЕРИСТИКИ

МАССЫ АВТОМОБИЛЯ И ПРИЦЕПА (кг)			
Дизельный двигатель	HDi 110		
	Механическая	Механическая с электронным управлением	Механическая с электронным управлением
Коробки передач	Механическая	Механическая с электронным управлением	Механическая с электронным управлением
Типы, варианты, версии: UA... UE... UD...	9HR-8	9HR-8/P	9HR-8/PS
- Масса неснаряженного автомобиля	1 490 - 1 430 - 1 430	1 510 - 1 470 - 1 420	1 520 - 1 480 - 1 430
- Масса снаряженного автомобиля	1 565 - 1 505 - 1 505	1 585 - 1 545 - 1 495	1 595 - 1 555 - 1 505
- Полезная нагрузка	760 - 670 - 620	740 - 630 - 640	730 - 620 - 630
- Максимальная технически допустимая масса с нагрузкой (MTAC)	2 250 - 2 100 - 2 050	2 250 - 2 100 - 2 060	2 250 - 2 100 - 2 060
- Общая допустимая масса (MTRA)			
при уклоне 12 %	3 130	3 130	3 130
- Прицеп с тормозной системой (в пределах MTRA)			
при уклоне 10 % или 12 %	880 - 1 030 - 1 080	880 - 1 030 - 1 070	750 - 900 - 940
- Прицеп с тормозной системой* (с переносом нагрузки в пределах MTRA)	1 180 - 1 330 - 1 380	1 180 - 1 330 - 1 370	1 050 - 1 200 - 1 240
- Прицеп без тормозной системы	750	750 - 750 - 745	750
- Рекомендуемый вес на багажнике	60	60	60

* Масса прицепа с тормозной системой может быть увеличена в пределах MTRA при соответствующем снижении MTAC буксирующего автомобиля; внимание, буксировка прицепа при малой нагрузке буксирующего автомобиля может снижать его устойчивость.

Значения MTRA и массы прицепа приводятся для высот до 1 000 метров над уровнем моря; указанную массу прицепа необходимо уменьшать на 10 % на каждые дополнительные 1 000 м над уровнем моря.

При движении с прицепом запрещено превышать скорость в 100 км/ч (соблюдайте правила, действующие в вашей стране).

При высокой температуре параметры работы автомобиля могут снижаться для защиты двигателя; при температуре наружного воздуха выше 37 °C ограничьте массу прицепа.

ТЕХНИЧЕСКИЕ ХАРАКТЕРИСТИКИ

МАССЫ АВТОМОБИЛЯ И ПРИЦЕПА (кг)		
Дизельный двигатель	HDi 138	
Коробки передач	Механическая с электронным управлением	Автоматическая
Типы, варианты, версии: UA... UE... UD...	RHJ-H/P	RHR-J
- Масса снаряженного автомобиля	1 620 - 1 582 - 1 581	1 650 - 1 611 - 1 640
- Масса снаряженного автомобиля	1 695 - 1 657 - 1 656	1 725 - 1 686 - 1 715
- Полезная нагрузка	700 - 558 - 559	700 - 559 - 510
- Максимальная технически допустимая масса (MTAC)	2 320 - 2 140 - 2 140	2 350 - 2 170 - 2 150
- Общая допустимая масса (MTRA)		
при уклоне 12 %	3 620 - 3 590 - 3 540	3 550 - 3 520 - 3 550
- Прицеп с тормозной системой (в пределах MTRA)		
при уклоне 10 % или 12 %	1 300 - 1 450 - 1 400	1 200 - 1 350 - 1 400
- Прицеп с тормозной системой* (с переносом нагрузки в пределах MTRA)	1 500	1 500
- Прицеп без тормозной системы	750	750
- Рекомендуемая нагрузка багажника	70 - 60 - 60	60

* Масса прицепа с тормозной системой может быть увеличена в пределах MTRA при соответствующем снижении MTAC буксирующего автомобиля; внимание, буксировка прицепа при малой нагрузке буксирующего автомобиля может снижать его устойчивость.

Значения MTRA и массы прицепа приводятся для высот до 1 000 м над уровнем моря; указанную массу прицепа необходимо снижать на 10 % на каждые дополнительные 1 000 м над уровнем моря.

При движении с прицепом запрещено превышать скорость в 100 км/ч (соблюдайте правила, действующие в вашей стране).

При высокой температуре параметры работы автомобиля могут снижаться для защиты двигателя; при температуре наружного воздуха выше 37 °C ограничьте массу прицепа.

ТЕХНИЧЕСКИЕ ХАРАКТЕРИСТИКИ

МАССЫ АВТОМОБИЛЯ И ПРИЦЕПА (кг)			
Дизельный двигатель	HDi 150		HDi 163
	Механическая	Механическая с электронным управлением	Автомат.
Коробки передач			
Типы, варианты, версии: UA... UE... UD...	RHE-8	RHE-8/P	RHH-A
- Масса снаряженного автомобиля	1 613 - 1 580 - 1 610	-	1 637 - 1 601 - 1 614
- Масса снаряженного автомобиля	1 688 - 1 655 - 1 685	-	1 712 - 1 676 - 1 689
- Полезная нагрузка	695 - 685 - 520	-	688 - 689 - 536
- Максимальная технически допустимая масса (МТАС)	2 308 - 2 265 - 2 130	-	2 325 - 2 290 - 2 150
- Общая допустимая масса (МТРА) при уклоне 12 %	3 508 - 3 515 - 3 530	-	3 525 - 3 490 - 3 550
- Прицеп с тормозной системой (в пределах МТРА) при уклоне 10 % или 12 %	1 200 - 1 250 - 1 400	-	1 200 - 1 200 - 1 400
- Прицеп с тормозной системой* (с переносом нагрузки в пределах МТРА)	1 400 - 1 500 - 1 600	-	1 500
- Прицеп без тормозной системы	750	-	750
- Рекомендуемая нагрузка багажника	70	-	60

* Масса прицепа с тормозной системой может быть увеличена в пределах МТРА при соответствующем снижении МТАС буксирующего автомобиля; внимание, буксировка прицепа при малой нагрузке буксирующего автомобиля может снижать его устойчивость.

Значения МТРА и массы прицепа приводятся для высот до 1 000 м над уровнем моря; указанную массу прицепа необходимо снижать на 10 % на каждые дополнительные 1 000 м над уровнем моря.

При движении с прицепом запрещено превышать скорость в 100 км/ч (соблюдайте правила, действующие в вашей стране).

При высокой температуре параметры работы автомобиля могут снижаться для защиты двигателя; при температуре наружного воздуха выше 37 °С ограничьте массу прицепа.

ТЕХНИЧЕСКИЕ ХАРАКТЕРИСТИКИ

МАССЫ АВТОМОБИЛЯ И ПРИЦЕПА ВЕРСИИ N1(кр)		
Бензиновый двигатель	VTi 120	THP 155
Коробки передач	Механическая	Механическая с электрон. управлением
Типы, варианты, версии: UA... UD...	UA5FS-0/CU1 UD5FS-0/CU1	UA5FV-8/PCU1 UD5FV-8/PCU1
- Масса неснаряженного автомобиля	1 560 - 1 591	1 600 - 1 590
- Масса снаряженного автомобиля	1 635 - 1 666	1 675 - 1 665
- Полезная нагрузка	630 - 624	620 - 620
- Максимальная технически допустимая масса с нагрузкой (MTAC)*	2 190 - 2 215	2 220 - 2 210
- Общая допустимая масса (MTRA) при уклоне 12 %**	3 290 - 3 415	3 420 - 3 410
- Прицеп с тормозной системой (в пределах MTRA) при уклоне 10 % или 12 %***	1 100 - 1 200	1 200 - 1 200
- Прицеп с тормозной системой (с переносом нагрузки в пределах MTRA)	-	-
- Прицеп без тормозной системы	750 - 750	750 - 750
- Рекомендуемый вес на багажнике	70 - 60	70 - 60

* При превышении технически допустимой массы прицепа на заднюю ось, требуется ограничение скорости до 80 км/ч в соответствии с пунктом 2.7 Европейской директивы.

** При превышении технически допустимой массы прицепа, требуется ограничение скорости до 80 км/ч в соответствии с пунктом 2.7 Европейской директивы.

*** Максимальная масса прицепа с тормозной системой в пределах MTRA; внимание, буксировка прицепа при малой нагрузке буксирующего автомобиля может снижать его устойчивость.

Значения MTRA и массы прицепа приводятся для высот до 1 000 метров над уровнем моря; указанную массу прицепа необходимо уменьшать на 10 % на каждые дополнительные 1 000 м над уровнем моря.

При высокой температуре параметры работы автомобиля могут снижаться для защиты двигателя; при температуре наружного воздуха выше 37 °C ограничьте массу прицепа.

ТЕХНИЧЕСКИЕ ХАРАКТЕРИСТИКИ

МАССЫ АВТОМОБИЛЯ И ПРИЦЕПА ВЕРСИИ N1 (кг)						
Дизельный двигатель	HDi 110		HDi 110		HDi 138	HDi 150
Коробки передач	Механическая	Механическая с электрон. управлением	Механическая	Механическая с электрон. управлением	Механическая с электрон. управлением	Механич.
Типы, варианты, версии: UA... UD...	UA9HZ-C/CU1 UD9HZ-C/CU1	UA9HZ-H/PCU1 UD9HZ-H/PCU1	UA9HR-8/CU1 UD9HR-8/CU1	UA9HR-8/PCU1 UD9HR-8/PCU1	UARHJ-H/PCU1 UDRHJ-H/PCU1	UARHE-8/CU1 UDRHE-8/CU1
- Масса снаряженного автомобиля	1 571 - 1 635	1 600 - 1 646	1 630 - 1 630	-	1 665 - 1 691	1 685 - 1 680
- Масса снаряженного автомобиля	1 646 - 1 710	1 675 - 1 721	1 705 - 1705	-	1 740 - 1 766	1 760 - 1 755
- Полезная нагрузка	634 - 620	620 - 624	620 - 620	-	620 - 624	620 - 620
- Максимальная технически допустимая масса (MTAC)*	2 205 - 2 255	2 220 - 2 270	2 250 - 2 250	-	2 285 - 2 315	2 305 - 2 300
- Общая разрешенная масса (MTRA) при уклоне 12 %**	3 125 - 3 130	3 120 - 3 130	3 150 - 3 150	-	3 585 - 3 540	3 555 - 3 550
- Прицеп с тормозной системой (в пределах MTRA) при уклоне 10 % или 12 %***	920 - 875	900 - 860	900 - 900	-	1 300 - 1 225	1 250 - 1 250
- Прицеп с тормозной системой (с переносом нагрузки в пределах MTRA)	-	-	-	-	-	-
- Прицеп без тормозной системы	750 - 750	750 - 750	750 - 750	-	750 - 750	750 - 750
- Рекомендуемая нагрузка на багажник	40 - 60	40 - 60	70 - 60	-	55 - 60	70 - 60

* При превышении технически допустимой массы прицепа на заднюю ось, требуется ограничение скорости до 80 км/ч в соответствии с пунктом 2.7 Европейской директивы.

** При превышении технической допустимой массы прицепа, требуется ограничение скорости до 80 км/ч в соответствии с пунктом 2.7 Европейской директивы.

*** Максимальная масса прицепа с тормозной системой в пределах MTRA; внимание, буксировка прицепа при малой нагрузке буксирующего автомобиля может снижать его устойчивость.

Значения MTRA и массы прицепа приводятся для высот до 1 000 метров над уровнем моря; указанную массу прицепа необходимо уменьшать на 10 % на каждые дополнительные 1 000 м над уровнем моря.

При высокой температуре параметры работы автомобиля могут снижаться для защиты двигателя; при температуре наружного воздуха выше 37 °C ограничьте массу прицепа.

ТЕХНИЧЕСКИЕ ХАРАКТЕРИСТИКИ

РАЗМЕРЫ (В МЕТРАХ)

Внешние размеры (CITROËN Grand C4 Picasso и CITROËN C4 Picasso)

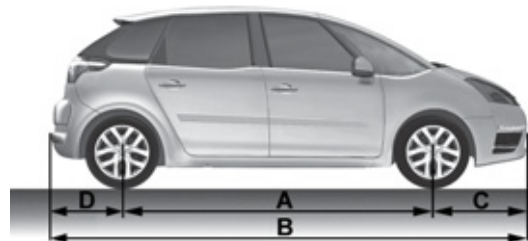
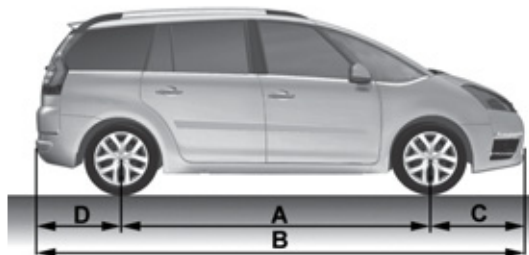

	CITROËN Grand C4 Picasso	CITROËN C4 Picasso
A	2,73	2,73
B	4,59	4,47
C	0,99	0,99
D	0,87	0,75
E	1,51	1,51
F	1,54	1,54
G*	1,66 до 1,71	1,66 до 1,68
H	2,10	2,10
I	1,83	1,83

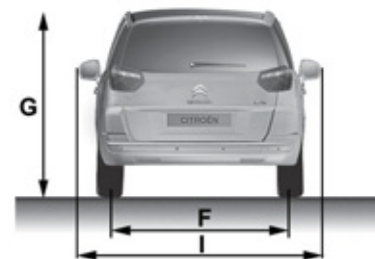

* Принимая во внимание подвеску и штанги багажника.

ТЕХНИЧЕСКИЕ ХАРАКТЕРИСТИКИ

Внутренние размеры (CITROËN C4 Picasso)

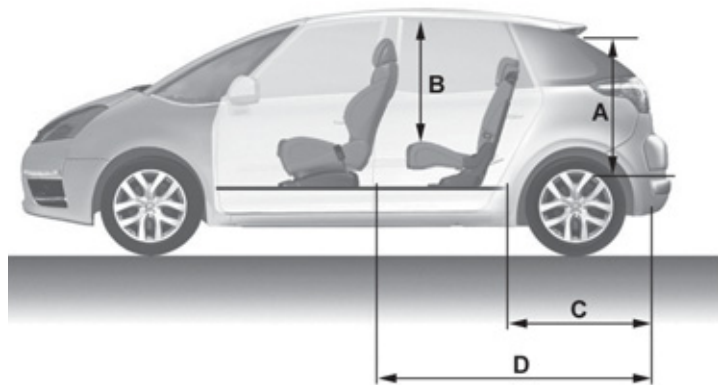

A	0,93
B	0,96/0,98
C	0,88/1
D	1,61/1,87



E	0,93
F	1,14
G	1,12
H	1,17

ТЕХНИЧЕСКИЕ ХАРАКТЕРИСТИКИ

Внутренние размеры (CITROËN Grand C4 Picasso)

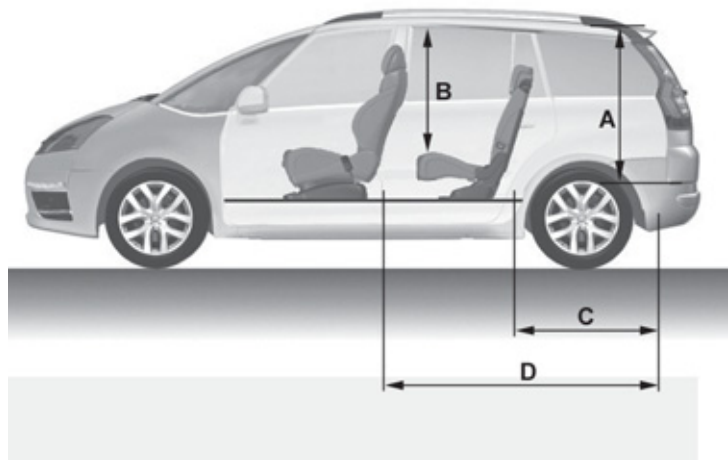

A	0,92
B	0,99/1
C	1,03/1,16
D	1,80/2,06



E	0,88
F	1,07
G	1,16
H	1,17

ИДЕНТИФИКАЦИОННЫЕ ЭЛЕМЕНТЫ

Существуют различные элементы марки для идентификации и поиска автомобиля.

Во Франции тип автомобиля и его серийный номер указываются также в техническом паспорте.

Любая оригинальная запасная часть CITROËN является эксклюзивной продукцией фирмы.

Рекомендуется использовать запасные части CITROËN для обеспечения вашей безопасности и применения гарантии.

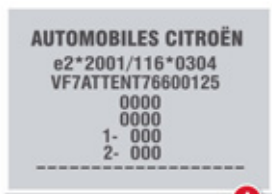

А. Заводская табличка

Расположена в нижней части левой двери.

1. Номер приемки.
2. Серийный номер.
3. Полная допустимая масса.
4. Общая допустимая масса.
5. Максимальная нагрузка на переднюю ось.
6. Максимальная нагрузка на заднюю ось.

В. Серийный номер

Расположен на кузове и за ветровым стеклом.

С. Код краски.

Размеры шин.

Давление в шинах.

Располагаются на внутренней части двери водителя.

Соблюдайте значения давления в шинах, указанные фирмой CITROËN.

Регулярно проверяйте давление в неразогретых шинах.

Ни в коем случае не следует выпускать воздух из разогретой шины

При замене шин следует в обязательном порядке соблюдать размеры покрышек, рекомендованные для эксплуатации на вашем автомобиле.



ВЫЗОВ ЭКСТРЕННОЙ ИЛИ ТЕХНИЧЕСКОЙ ПОМОЩИ

ВЫЗОВ СЛУЖБЫ ЭКСТРЕННОЙ ИЛИ ТЕХНИЧЕСКОЙ ПОМОЩИ

СИТРОЁН ЛОКАЛИЗОВАННЫЙ ВЫЗОВ НЕОТЛОЖНОЙ ПОМОЩИ



В экстренной ситуации нажмите на эту кнопку и удерживайте ее более 2 секунд. Мигающий зеленый светодиод и голосовой информатор подтвердят отправку вызова службе экстренной помощи CITROËN*.

Если сразу нажать еще раз на эту же кнопку, вызов будет отменен. Зеленый светодиод погаснет.

Если нажать (в любое время) на эту кнопку и подержать более 8 секунд, вызов будет отменен.

Светодиод зеленого цвета продолжит гореть (не мигая), если связь со службой установлена. Он погаснет по окончании связи.

Ваш вызов обрабатывается службой экстренной помощи CITROËN, которая получает информацию о местонахождении автомобиля и может передать ее соответствующим вспомогательным службам. В странах, где такой службы нет или от нее отказались, вызов передается службе технической помощи (112) без определения местонахождения автомобиля.



Если датчик подушки безопасности зафиксирует удар, вызов экстренной помощи будет отправлен автоматически, независимо от возможного срабатывания подушек безопасности.

* Эти услуги доступны при определенных условиях и наличии технической возможности. Обратитесь в сервисную сеть CITROËN.

СИТРОЁН ЛОКАЛИЗОВАННЫЙ ВЫЗОВ ТЕХНИЧЕСКОЙ ПОМОЩИ



Нажмите на эту кнопку и удерживайте более 2 секунд, чтобы запросить техническую помощь в случае неисправности автомобиля.

Голосовое сообщение известит вас о том, что ваш звонок принят*.

Если сразу нажать еще раз на эту же кнопку, вызов будет отменен. Отмена вызова подтверждается голосовым информатором.

РАБОТА СИСТЕМЫ



При включении зажигания загорается на три секунды зеленый светодиод, что подтверждает работоспособность системы.



Сигнализатор оранжевого цвета мигает: в системе обнаружена неисправность. Сигнализатор оранжевого цвета горит не мигая: замените элемент питания системы вызова помощи. В обоих случаях необходимо обратиться в сервисную сеть CITROËN.

Если вы купили автомобиль не в сети CITROËN, Вам следует поинтересоваться настройками этой системы и попросить специалистов своей сети внести в них изменения. В многоязычных странах систему можно настроить на работу на официальном языке по Вашему выбору.

По техническим соображениям, в частности, в целях улучшения качества предоставляемых клиенту услуг службы телематической связи, изготовитель оставляет за собой право в любой момент осуществлять обновление бортовой телекоммуникационной системы.

ВЫЗОВ ТЕХНИЧЕСКОЙ ИЛИ ЭКСТРЕННОЙ ПОМОЩИ ЧЕРЕЗ СИСТЕМУ NaviDrive

СИТРОЁН ЛОКАЛИЗОВАННЫЙ ВЫЗОВ НЕОТЛОЖНОЙ ПОМОЩИ



Помните, вызов экстренной помощи и других служб активен, только если встроенный телефон используется с работающей и исправной SIM-картой. При использовании телефона с функцией Bluetooth и без SIM-карты эти службы недоступны.



В экстренной ситуации нажмите на кнопку SOS и удерживайте до тех пор, пока не прозвучит звуковой сигнал, а на дисплее появится сообщение: Confirmation/Cancellation ("Подтвердить/Отменить"), если SIM-карта установлена.

Вызов направляется службе Экстренная помощь "CITROËN Urgence", которая получает информацию о местонахождении автомобиля и может передать ее соответствующим вспомогательным службам.

В странах, где такой службы нет или от нее отказались, вызов передается службе технической помощи (112).



Если датчик подушки безопасности зафиксирует удар, вызов экстренной помощи будет отправлен автоматически, независимо от возможного срабатывания подушек безопасности.

Сообщение "Deteriorated emergency call" ("Срочный вызов не работает"), появляющееся одновременно с оранжевым сигнализатором, свидетельствует о неисправности системы. Обратитесь в сервисную сеть CITROËN.

СИТРОЁН ЛОКАЛИЗОВАННЫЙ ВЫЗОВ ТЕХНИЧЕСКОЙ ПОМОЩИ



Нажмите на эту кнопку, чтобы получить доступ к сервисным службам CITROËN.



Выберите "Customer call" ("Служба по работе с клиентами"), в которую Вы можете обратиться с любыми вопросами относительно марки CITROËN.

Customer call

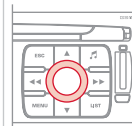

Выберите "CITROËN Assistance" ("Техническая помощь"), чтобы отправить запрос о помощи.

CITROËN Assistance

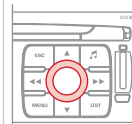

Услуга представлена при определенных условиях. Обратитесь в сервисную сеть CITROËN. Если вы купили автомобиль не в сети CITROËN, вы можете обратиться туда, чтобы проверить конфигурацию услуг, а также попросить поменять ее.

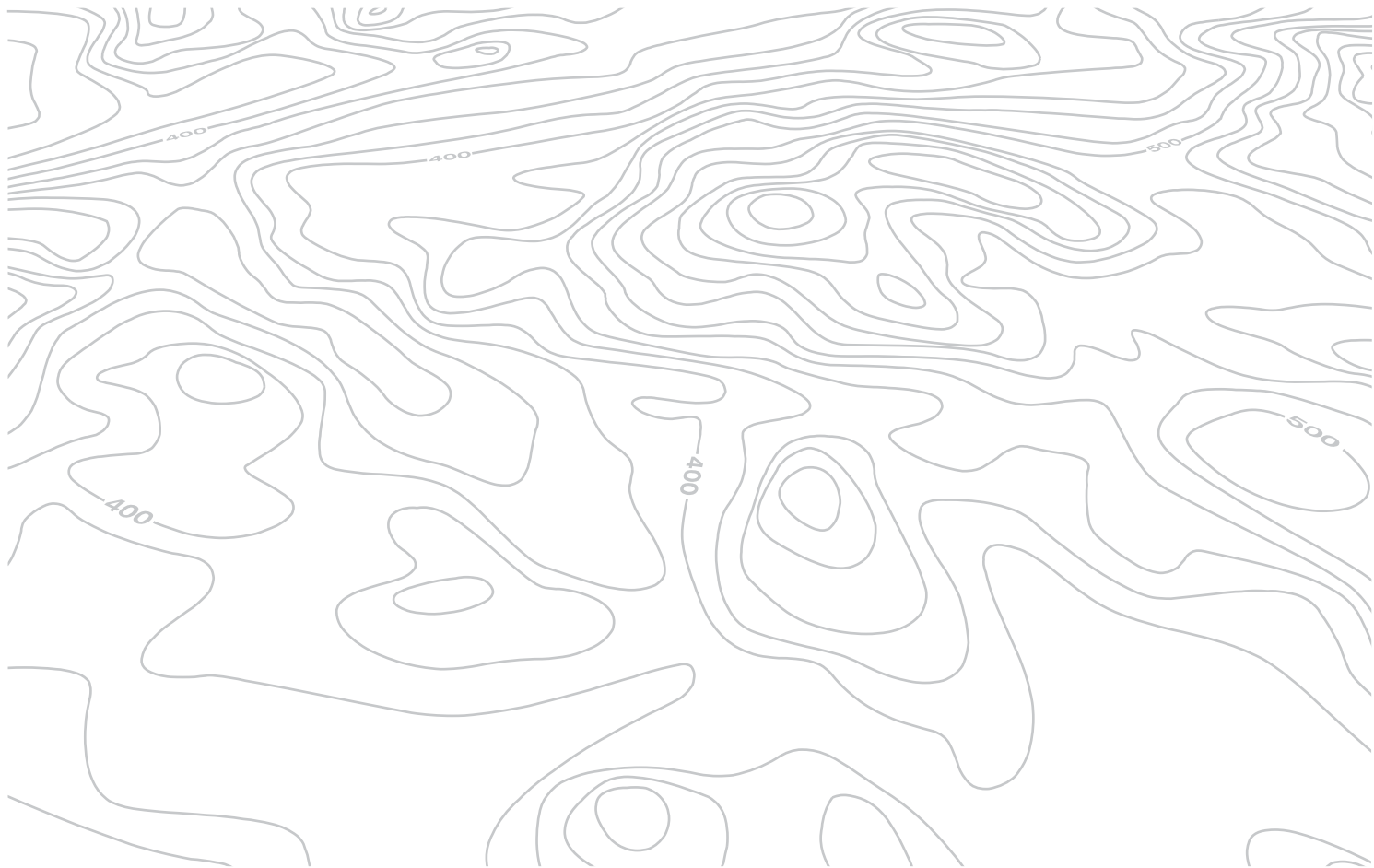

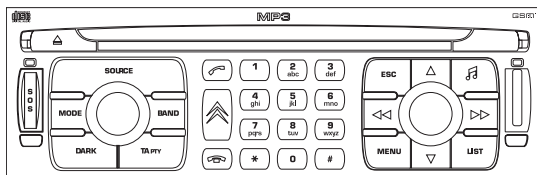

Система NaviDrive

**АВТОМАГНИТОЛА/ТЕЛЕФОН
ПЛЕЕР JUKEBOX (10 Гб)/GPS (ЕВРОПА)**



Система NaviDrive настроена на работу только с Вашим автомобилем.



По соображениям безопасности водитель должен осуществлять все операции, требующие особого внимания, только на остановленном автомобиле. В целях предупреждения ускоренного разряда аккумуляторной батареи система NaviDrive может автоматически отключиться по истечении нескольких минут после остановки двигателя.

СОДЕРЖАНИЕ

01 Знакомство с автомобилем	стр. 232
02 Голосовые команды и переключатели на рулевом колесе	стр. 233
03 Дисплей и главное меню	стр. 235
04 Навигация - Наведение	стр. 239
05 Информация о дорожном движении	стр. 249
06 Аудио/Видео	стр. 251
07 Телефон	стр. 260
08 Конфигурация	стр. 264
09 Система экранных меню	стр. 265
Часто задаваемые вопросы	стр. 271

01 ПЕРВЫЕ ШАГИ

Выбор источника аудиосигнала: радиоприемник, плеер Jukebox, CD-плеер и дополнительное оборудование (разъем AUX, если он активирован через меню конфигурации).

При продолжительном нажатии: копирование с компакт-диска на жесткий диск.

Выбор частотных диапазонов FM1, FM2, FMast, AM.

Отмена текущего действия.

При продолжительном нажатии: возврат к текущему режиму.

Выбор предыдущего/следующего списка трюков MP3/USB/Jukebox.

Настройки аудиосистемы: баланс передних/задних и левых/правых громкоговорителей, настройка функции тонкомпенсации и характеристик звукового поля.

Вкл./выкл. и регулятор уровня громкости.

Выбор индикации работы следующих функций: TRIP, TEL, NAV и AUDIO.

Длительное нажатие на кнопку SOS: вызов неотложной помощи.

Изменение индикации на дисплее.

При продолжительном нажатии: инициализация системы.

Выбор и подтверждение.

Держатель SIM-карты.

Индикация станций местного радиовещания, композиций компакт-диска или списка трюков MP3/USB/Jukebox.

При продолжительном нажатии: обновление станций местного радиовещания.

Вкл./выкл. функции TA ("Информация о дорожном движении").

При продолжительном нажатии: доступ к функции PTY (выбор радиопередачи по ее типу)

Доступ к меню сервисных служб "CITROËN".

Клавиатура для ввода информации путем последовательных нажатий на кнопки.

Автоматический поиск радиостанций в нижнем/верхнем частотном диапазоне.

Выбор предыдущей/следующей композиции на CD-диске, MP3-плеере, USB или плеере Jukebox.

При продолжительном нажатии: быстрая прокрутка вперед или назад.

Индикация главного меню.

02 ГОЛОСОВЫЕ КОМАНДЫ И КЛАВИШИ УПРАВЛЕНИЯ НА РУЛЕВОМ КОЛЕСЕ

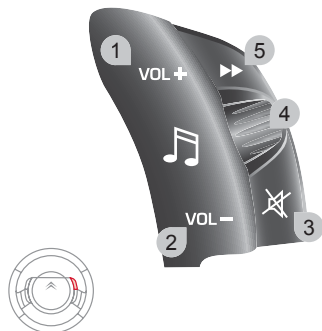

1. Увеличение уровня громкости.
2. Уменьшение уровня громкости.
3. Отключение звука.
4. РАДИОПРИЕМНИК:
выбор радиостанции из памяти в нижнем или верхнем частотном диапазоне.
Система МР3/ЈУКЕВОХ:
выбор предыдущего или следующего списка композиций.
5. РАДИОПРИЕМНИК: автоматический поиск радиостанций в верхнем частотном диапазоне.
СD/МР3/ЈУКЕВОХ:
выбор следующей композиции.
СD/МР3:
при постоянном нажатии: ускоренная прокрутка вперед.



1. Короткое нажатие:
Активация голосового распознавания.
2. РЕЖИМ ОЖИДАНИЯ:
Длительное нажатие: можно открыть меню телефона (перечень, журнал звонков, ...).
ВХОДЯЩИЙ ВЫЗОВ:
Нажмите однократно для ответа на вызов, Нажмите и удерживайте для отклонения вызова.
ЕСЛИ ВЫЗОВ ПРИНЯТ:
Нажмите однократно для завершения вызова, Нажмите и удерживайте, чтобы открыть меню телефона.
3. Личные настройки:
Однократное нажатие: подтверждения выбора функции при помощи рукоятки.
4. Запуск:
Переход в перечень, журнал сообщений.
Выбор личных настроек.

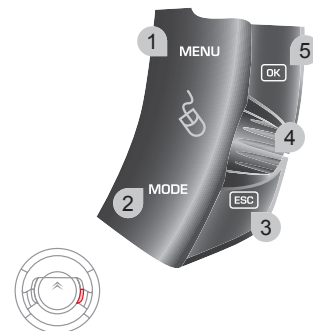

1. Дисплей работает в основном режиме.
2. Выбор выделенного режима (TRIP, TEL, NAV или AUDIO).
3. Завершение текущего действия и возврат к предыдущей индикации.
4. Просмотр различных меню.
5. Подтверждение выбранной функции.

02 ГОЛОСОВЫЕ КОМАНДЫ И КЛАВИШИ УПРАВЛЕНИЯ НА РУЛЕВОМ КОЛЕСЕ

ГОЛОСОВЫЕ КОМАНДЫ

ПРОСМОТР ПЕРЕЧНЯ И ПОЛЬЗОВАНИЕ КОМАНДАМИ



1



Чтобы получить на дисплее перечень всех хранящихся в памяти системы команд, нажмите на кнопку переключателя системы распознавания голоса, а затем произнесите HELP ("Помощь") или команду, распознаваемую системой.



В этих же целях Вы можете длительно нажать на кнопку MENU и выбрать функцию "Voice commands list" ("Перечень голосовых команд").

Voice commands list

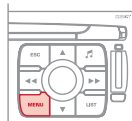

2



Нажмите на переключатель системы голосовых команд, чтобы активировать распознавание голоса. Четко произнесите слово за словом, при этом дожидаясь подтверждающего звукового сигнала после каждого слова. В нижеприведенном перечне приведены все команды.



LEVEL 1	LEVEL 2	LEVEL 3
radio	memory autostore previous/next list	1 to 6/*
cd player Jukebox (if activated) USB	previous/next track track number/track scan random play directory (CD-MP3 inserted) list	1 to 250/* previous/next repeat help/what can I say/cancel
call/guide to	"Pre-recorded description"	
telephone	last number voice box voice mail directory	"Pre-recorded description"
message	display read directory	"Pre-recorded description"
navigation	stop/resume zoom in/out view	* destination vehicle
traffic info	display read	
display	audio telephone trip computer Navigation air conditioning	
previous/next stop delete yes/no	for all level 1 and 2	
* help/what can I say/cancel	for all level 1, 2 or *	

03 ДИСПЛЕЙ И ОСНОВНОЕ МЕНЮ

> ЦВЕТНОЙ ДИСПЛЕЙ

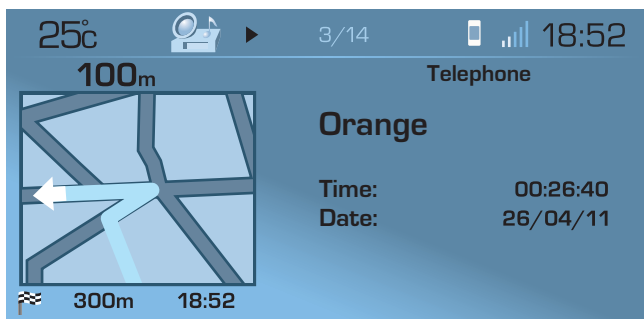

Пользуясь панелью управления автомагнитолы, на дисплей может быть выведена следующая информация:

- время,
- дата,
- внешняя температура воздуха (о гололеде Вас предупредит сообщение),
- настройки и параметры аудиосистем автомобиля (радиоприемника, CD-проигрывателя, jukebox...),
- индикация бортовой системы телематики (телефона, сервисных служб, ...),
- контроль открытых дверей, багажника,
- предупреждающие сообщения (напр., "Мало топлива в баке") или информирующие (напр., "Автоматическое освещение активировано"),
- носящие временный характер,
- сообщения бортового компьютера,
- сообщения бортовой системы навигации GPS (Европа).



Настройка дисплея: см. раздел "Система экранных меню".



Навигатор работает с полнофункциональной подробной картой NAVTEQ, записанной непосредственно на жесткий диск системы. Все обновления карты Франции и остальных стран Европы будут осуществляться нашим партнером компанией NAVTEQ и распространяться сервисной сетью CITROËN.

03 ДИСПЛЕЙ И ОСНОВНОЕ МЕНЮ

ИНФОРМАЦИЯ О ДОРОЖНОМ ДВИЖЕНИИ:
информация о дорожном движении, сообщения.



Для ухода за дисплеем рекомендуется пользоваться не оставляющей царапин мягкой салфеткой (как для протирки очков), при этом чистящих веществ не применять.

КАРТА: ориентирование, подробности, показ.

НАВИГАЦИЯ: GPS, участки пробега, опции.

БОРТОВАЯ ДИАГНОСТИКА:
журнал регистрации неисправностей, состояние бортовых систем.

ВИДЕО: активирование, настройки.

АУДИОФУНКЦИИ:
радиоприемник, CD-плеер, плеер Jukebox, опции.

ТЕЛЕМАТИКА: телефон, записная книжка, SMS.

КОНФИГУРАЦИЯ: настройка систем автомобиля, индикация на дисплее, часы, выбор языка, выбор тембра речевого информатора, дополнительный аудиоразъем (AUX).



Длительное нажатие на МЕНЮ: помощь.

03 ДИСПЛЕЙ И ОСНОВНОЕ МЕНЮ

КОНТЕКСТНАЯ ИНДИКАЦИЯ



При нажатии на ручку настройки ОК открываются меню быстрых настроек, соответствующие системе, отраженной на экране.

НАВИГАТОР (ЕСЛИ НАВИГАЦИЯ ВКЛЮЧЕНА):

- 1 resume/stop guidance
возобновить работу/выключить навигатор
- 1 divert route
объехать участок пути
- 1 route type
критерии наведения
- 1 consult traffic info
просмотреть информацию о дорожном движении
- 1 zoom/scroll map
переместить карту

РЕЖИМ "ПЕРЕМЕСТИТЬ КАРТУ"

- 1 position info
информация о местности
- 1 select as destination
выбрать как пункт назначения
- 1 select as stage
выбрать как этап пути
- 1 store this position
внести в память это место
- 1 exit map mode
выйти из режима "карта"
- 1 guidance option
варианты наведения

ВСТРОЕННЫЙ ТЕЛЕФОН

- 1 call list
журнал звонков
- 1 dial
набрать номер
- 1 phone book
записная книжка
- 1 voice mail
автоответчик

ТЕЛЕФОН BLUETOOTH

- 1 call list
журнал звонков
- 1 call
позвонить
- 1 phone book
записная книжка
- 1 private mode/hands-free mode
приватный режим/режим громкой связи
- 1 place call on hold/resume call
перевести вызов в режим ожидания/принять звонок

ДИАГНОСТИКА АВТОМОБИЛЯ

- 1 alert log
журнал неисправностей
- 1 status of functions
состояние систем

03 ДИСПЛЕЙ И ОСНОВНОЕ МЕНЮ

CD-ДИСК (MP3 ИЛИ АУДИО)

- 1 copy CD to JBX/stop copy
копировать cd-диск на JBX/прервать копирование
- 1 activate/deactivate Introscaп
включить/выключить режим "Introscaп"
- 1 activate/deactivate random play
включить/выключить режим "случ. порядок"
- 1 activate/deactivate repeat
включить/выключить режим "повтор"

JUKEBOX

- 1 select playlist
выбрать плей-лист
- 1 activate/deactivate Introscaп
включить/выключить режим "Introscaп"
- 1 activate/deactivate random play
включить/выключить режим "случ. порядок"
- 1 activate/deactivate repeat
включить/выключить режим "повтор"

РАДИОПРИЕМНИК

- 1 enter a frequency
настроиться на частоту
- 1 activate/deactivate RDS
включить/выключить режим отслеживания RDS
- 1 activate/deactivate REG mode
включить/выключить режим REG
- 1 hide/display "Radio Text"
убрать/показать режим "Radio Text"

Флешкарта USB











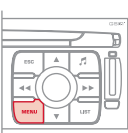

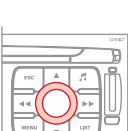

- 1 copy USB to JBX/stop copy
копировать USB на JBX/прервать копирование
- 1 eject USB
извлечь флешкарту USB
- 1 activate/deactivate Introscaп
включить/выключить режим "Introscaп"
- 1 activate/deactivate random play
включить/выключить режим "случ. порядок"
- 1 activate/deactivate repeat
включить/выключить режим "повтор"

04 НАВИГАЦИЯ - НАВЕДЕНИЕ

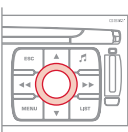

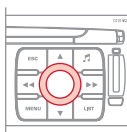
ВЫБОР ПУНКТА НАЗНАЧЕНИЯ

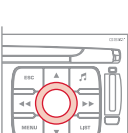
Подсказка: полный перечень всех меню приведен в разделе "Система экранных меню" данной главы.

<p>1</p>  <p>Нажмите на клавишу MENU ("Меню").</p>		<p>5</p>  <p>Нажмите на ручку, чтобы подтвердить выбор.</p>	
<p>2</p>   <p>Вращая ручку, выберите функцию "Navigation Guide" ("Навигация").</p>		<p>6</p>  <p>Вращая ручку настройки, выберите функцию "Enter an address" ("Внести адрес").</p> <p>Enter an address</p>	
<p>3</p>  <p>Нажмите на ручку, чтобы подтвердить выбор.</p>		<p>7</p>  <p>Нажмите на ручку, чтобы подтвердить выбор.</p>	
<p>4</p>  <p>Вращая ручку, выберите функцию "Destination choice" ("Выбор пункта назначения").</p> <p>Destination choice</p>		<p>8</p>  <p>Выбрав страну, вращением ручки выберите функцию "Town" ("Город").</p> <p>Town</p>	

04 НАВИГАЦИЯ - НАВЕДЕНИЕ

9



Нажмите на ручку, чтобы подтвердить выбор.

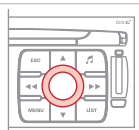

10



Вращая ручку, наберите по буквам название города, подтверждая каждую из них нажатием на ручку.

Paris

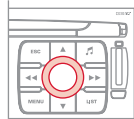

Чтобы набрать быстрее город, можно вместо названия ввести его почтовый индекс. Пользуйтесь буквенно-цифровой клавиатурой для выбора букв и цифр, и символом "*", чтобы их исправлять (не более 5 символов).



11



Вращая ручку, выберите "OK".

OK

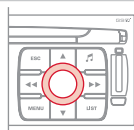

12



Нажмите на ручку, чтобы подтвердить выбор.

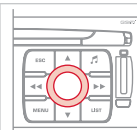

13

Повторите действия с 8 по 12 для функций ROAD и N°.

14



Выберите "OK" в окне функции "Enter an address" ("Внести адрес").

OK

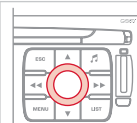

15



Нажмите на ручку, чтобы подтвердить выбор.

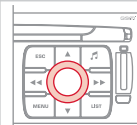











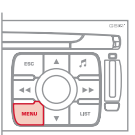

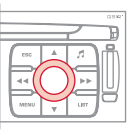

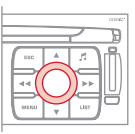

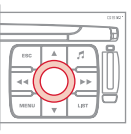

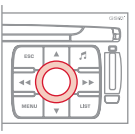
Выберите функцию "Store" ("Внести в архив"), чтобы зарегистрировать адрес, выбранный из записной книжки, и нажмите на ручку, чтобы подтвердить выбор. Функция "Центры оказания услуг" (POI) служит для показа местонахождения всех ближайших учреждений, специализированных на обслуживании (гостиниц, торговых точек, аэропортов и т.п.).

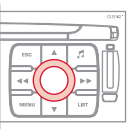
Store

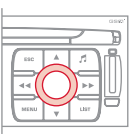
POI

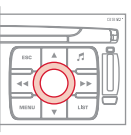
04 НАВИГАЦИЯ - НАВЕДЕНИЕ

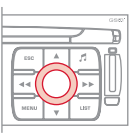
ДОБАВЛЕНИЕ ЭТАПОВ

<p>1</p>  <p>Включив наведение, нажмите на клавишу MENU ("Меню").</p>		<p>6</p>  <p>Выберите функцию "Add a stage" ("Добавить этап" - не более девяти) и нажмите на ручку, чтобы подтвердить выбор.</p> <p>Add a stage</p>	
<p>2</p>   <p>Вращая ручку, выберите функцию "Navigation guide" ("Навигация").</p>		<p>7</p>  <p>Наберите, для примера, какой-либо адрес.</p> <p>Enter an address</p>	
<p>3</p>  <p>Нажмите на ручку, чтобы подтвердить выбор.</p>		<p>8</p>  <p>Задав системе новый адрес, выберите ОК и нажмите на ручку, чтобы подтвердить выбор.</p>	
<p>4</p>  <p>Вращая ручку, выберите функцию "Route legs" ("Этапы и маршруты").</p> <p>Route legs</p>		<p>9</p>  <p>Выберите "OK" и нажмите на ручку, чтобы подтвердить очередность этапов.</p>	
<p>5</p>  <p>Нажмите на ручку, чтобы подтвердить выбор.</p>		<p> Выберите Strict (этап следует пройти, чтобы система навигации могла продолжить наведение на следующий пункт назначения) или "Proximity" ("ближайший"), а затем нажмите на ручку, чтобы подтвердить выбор.</p>	

04 НАВИГАЦИЯ - НАВЕДЕНИЕ

РЕЧЕВОЙ ИНФОРМАТОР НАВИГАТОРА



Уровень громкости сообщений о Зоне Риска можно настраивать лишь во время передачи данных сообщений при помощи регулятора громкости. Во время сообщений уровень громкости любого работающего в данный момент информатора (навигатора, дорожной информации и т.д.) можно настраивать в прямом доступе при помощи регулятора громкости.

1



Нажмите на кнопку MENU.

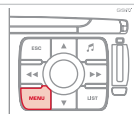

2



Вращая ручку, выберите функцию "Navigation Guide" ("Навигация").



3



Нажмите на ручку, чтобы подтвердить выбор.

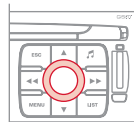

4



Вращая ручку, выберите функцию "Guidance options" ("Дополнительные возможности")

Guidance options



5



Нажмите на ручку, чтобы подтвердить выбор.

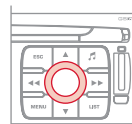

6



Выберите функцию "Adjust speech synthesis" ("Настроить речевой информатор") и нажмите на ручку, чтобы подтвердить.

Adjust speech synthesis

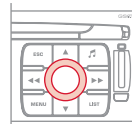

7



Нажмите на ручку, чтобы настроить уровень громкости информатора или выберите функцию "Deactivate" ("Отключить") и нажмите на ручку, чтобы подтвердить.

Deactivate

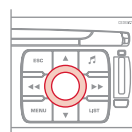

8







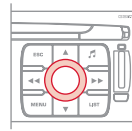







Выберите "OK" и нажмите на ручку, чтобы подтвердить.













OK















04 НАВИГАЦИЯ - НАВЕДЕНИЕ

Список пунктов оказания услуг

-  Аэроклуб
-  Аэропорт
-  Площадка для отдыха
-  Боулинг
-  Казино
-  Бизнес-центр
-  Спортивный центр
-  Центр города
-  Кино
-  Спортивные комплексы
-  Культурные учреждения/Музеи
-  Винодельческие предприятия
-  Автотехцентр

-  Вокзал
-  Морской вокзал
-  Автовокзал
-  Больницы
-  Гостиницы
-  Прокат автомобилей
-  Мэрии
-  Исторические памятники
-  Дом туриста
-  Парк аттракционов
-  Парк/Сад
-  Перехватывающая автостоянка
-  Автостоянка

-  Крытая автостоянка
-  Каток
-  Порты
-  Ресторан
-  Шоппинг
-  Зрелища/Выставки
-  Лагеря для зимних видов спорта
-  Автозаправка
-  Супермаркеты
-  Площадка для гольфа
-  Туризм
-  Университет
-  Ночные заведения

04 НАВИГАЦИЯ - НАВЕДЕНИЕ

ОБНОВЛЕНИЕ БАЗЫ ИНТЕРЕСУЮЩИХ ПУНКТОВ



Подробный порядок действий по обновлению см. на сайте citroen.navigation.com

ВЫВЕСТИ НА ДИСПЛЕЙ СПИСОК ЗОН РИСКА

1



Нажмите на клавишу MENU.

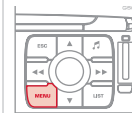

2



Выберите "Map" ("карта") и подтвердите выбор, нажав на "OK".

Map

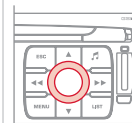

3



Выберите "Map details" ("показать подробнее карту") и подтвердите выбор, нажав на "OK".

Map details



4



Выберите "Transport and automobiles" ("транспорт и автомобили") и подтвердите выбор, нажав на "OK".

Transport and automobiles



5



Поставьте отметку на "Risk areas" ("Зоны риска") и подтвердите выбор, нажав на "OK".

Risk areas











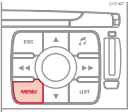

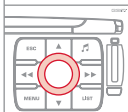

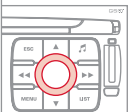

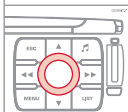
04 НАВИГАЦИЯ - НАВЕДЕНИЕ

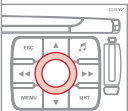
ДОПОЛНИТЕЛЬНЫЕ ВОЗМОЖНОСТИ

Показанный маршрут зависит непосредственно от заданных параметров наведения.

Внесение изменений в эти параметры может полностью изменить маршрут.

<p>1</p>  <p>Нажмите на кнопку MENU.</p>		<p>5</p>  <p>Нажмите на ручку, чтобы подтвердить выбор.</p>	
<p>2</p>   <p>Вращая ручку, выберите функцию "Navigation Guide" ("Навигация").</p>		<p>6</p>  <p>Вращая ручку, выберите функцию "Define calculation criteria" ("Задать критерии расчета").</p> <p>Define calculation criteria</p>	
<p>3</p>  <p>Нажмите на ручку, чтобы подтвердить выбор.</p>		<p>7</p>  <p>Нажмите на ручку, чтобы подтвердить выбор.</p>	
<p>4</p>  <p>Вращая ручку, выберите функцию "Guidance options" ("Дополнительные возможности").</p> <p>Guidance options</p>		<p>8</p>  <p>Вращая ручку, выберите, например, функцию "Distance/Time" ("Быстрейший маршрут").</p> <p>Distance/Time</p>	

04 НАВИГАЦИЯ - НАВЕДЕНИЕ

Регулировку уровня громкости сообщений о Зоне Риска возможно выполнить лишь во время передачи сообщения.

9



Нажмите на ручку, чтобы подтвердить выбор.

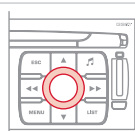

10



Вращая ручку, выберите функцию "Traffic info" ("Информация о дорожном движении"), если Вам нужно узнать о ситуации на дорогах.

Traffic info



Отметьте эту ячейку, это позволит Вам получать необходимую информацию об оптимальных объездных путях.

11



Нажмите на ручку, чтобы подтвердить выбор.

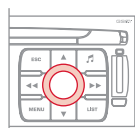

12



Выберите "OK" и нажмите на ручку, чтобы подтвердить.

OK

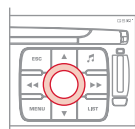

НАСТРОЙКА СИГНАЛИЗАТОРОВ ЗОНЫ РИСКА



1

Повторите этапы с 1 по 5 своего варианта наведения.

2



Вращая ручку настройки, выберите функцию "Set risk areas parameters" ("Настроить рисковые зоны") и нажмите на нее, чтобы подтвердить уведомляющее сообщение. Нажмите на ручку, чтобы подтвердить свой выбор.

Set risk areas parameters

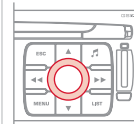

3



Выберите:

- визуальные сигнализаторы,
- звуковые сигнализаторы с настройкой продолжительности (в секундах),
- сигнал настраивается только для навигатора, затем выберите "OK" и нажмите на ручку, чтобы подтвердить.

OK

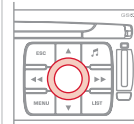

Все эти функции работают только в том случае, если зоны риска загружены и внесены в систему.

04 НАВИГАЦИЯ - НАВЕДЕНИЕ

ДЕЙСТВИЯ С КАРТОЙ

1



Нажмите на клавишу MENU ("Меню").

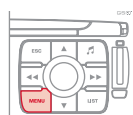

2



Вращая ручку, выберите функцию "Map" ("Карта").



3



Нажмите на ручку, чтобы подтвердить выбор.

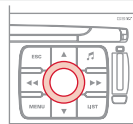

4



Вращая ручку, выберите функцию "Map details" ("Показать подробнее"). Позволяет выбрать пункты оказания услуг, обозначенные на карте (гостиницы, рестораны, рискованные зоны...).

Map details

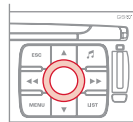

ОРИЕНТИРОВАНИЕ ПО КАРТЕ



Для лучшего визуального восприятия, в масштабе более 10 км карта автоматически ориентируется в направлении Севера.

4



Вновь задайте первые три этапа, затем, вращая ручку, выберите функцию "Map orientation" ("Ориентирование по карте").

Map orientation

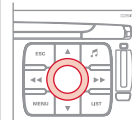

5



Нажмите на ручку, чтобы подтвердить выбор.

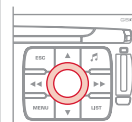

6



Вращая ручку, выберите ориентирование по своему усмотрению.

Vehicle orientation

North orientation

3D View

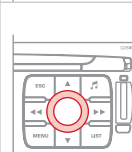

7



Выберите "OK" и нажмите на ручку, чтобы подтвердить.

OK

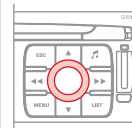

04 НАВИГАЦИЯ - НАВЕДЕНИЕ

ПОКАЗ КАРТЫ В ОТДЕЛЬНОМ ОКНЕ ИЛИ ВО ВСЬ ЭКРАН



1



Нажмите на клавишу MENU ("Меню").

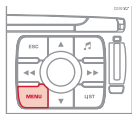

2



Вращая ручку, выберите функцию "Map" ("карта").

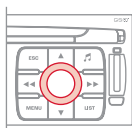

3



Нажмите на ручку, чтобы подтвердить выбор.

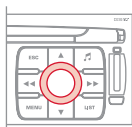

4



Вращая ручку, выберите функцию "Display map" ("показать карту").

Display map



5



Нажмите на ручку, чтобы подтвердить выбор.

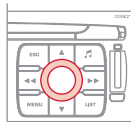

6



Вращая ручку, выберите закладку "Map in window" ("карта в окне") или "Full screen map" ("карта во весь экран").

Map in window

Full screen map

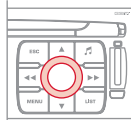

7



Выберите "OK" и нажмите на ручку, чтобы подтвердить выбор.

OK

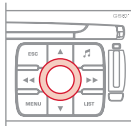









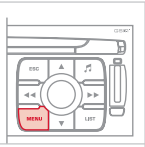

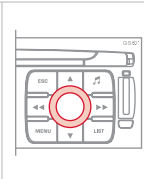

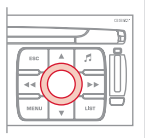

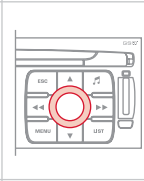
05 ИНФОРМАЦИЯ О ДОРОЖНОМ ДВИЖЕНИИ

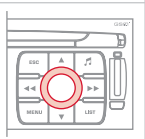

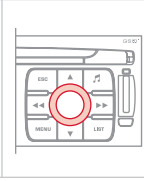
КАК ВКЛЮЧИТЬ ФИЛЬТР НА МАРШРУТЕ



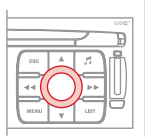







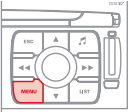



Сообщения ТМС (Информация о дорожном движении) - это информация о загруженности дорожного движения и погодных условиях, получаемая в режиме реального времени и передаваемая водителю в форме голосового или визуального сообщения на навигационной карте. Система поиска маршрута может в случае интенсивного движения на определенном участке дороги предложить объездной маршрут.

<p>1</p>  <p>Нажмите на ручку MENU ("Меню").</p>		<p>6</p>  <p>Выберите функцию "Geographic filter" ("Географический фильтр") и нажмите на ручку, чтобы подтвердить.</p> <p>Geographic filter</p>	
<p>2</p>  <p>Вращая ручку, выберите функцию "Traffic information" ("Дорожная информация").</p>		<p>7</p>  <p>Вращая ручку, выберите фильтр по своему усмотрению.</p> <p>Around the vehicle</p> <p>On the route</p>	
<p>3</p>  <p>Нажмите на ручку, чтобы подтвердить выбор.</p>		<p>8</p>  <p>Выберите "OK" и нажмите на ручку, чтобы подтвердить.</p> <p>OK</p>	
<p>4</p>  <p>Вращая ручку, выберите функцию "Filter traffic information TMC" ("Фильтровать сообщения").</p> <p>Filter traffic information TMC</p>		<p>i</p> <p>Сортировка сообщений осуществляется отдельно, но совпадающая информация отображается один раз. Мы рекомендуем:</p> <ul style="list-style-type: none">- фильтр информации в радиусе 10 км от автомобиля при движении с плотным дорожным движением,- фильтр информации в радиусе 50 км от автомобиля или фильтр дорожной информации при движении по автострадам.	
<p>5</p>  <p>Нажмите на ручку, чтобы подтвердить выбор.</p>			

05 ИНФОРМАЦИЯ О ДОРОЖНОМ ДВИЖЕНИИ

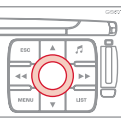
КАК НАСТРОИТЬ ДОРОЖНУЮ ИНФОРМАЦИЮ

Рекомендуем не выбирать закладку "New message display" ("Новые сообщения"), если Вы проезжаете по региону с плотным дорожным движением.

<p>1</p>  <p>Нажмите на ручку MENU ("Меню").</p>		<p>5</p>  <p>Нажмите на ручку, чтобы подтвердить выбор.</p>	
<p>2</p>   <p>Вращая ручку, выберите функцию "Traffic information" ("Дорожная информация").</p>		<p>6</p>  <p>Выберите закладку "Read messages" ("Чтение дорожной информации").</p> <p>Read messages</p>	
<p>3</p>  <p>Нажмите на ручку, чтобы подтвердить выбор.</p>		<p>7</p>  <p>Сообщения службы дорожной информации будут озвучены речевым информатором. Выберите закладку "New message display" ("Новые сообщения"). Дорожные сообщения распределяются по выбранным Вами фильтрам (географическому и др.) и могут поступать к Вам и при отключенном навигаторе.</p> <p>New message display</p>	
<p>4</p>  <p>Вращая ручку, выберите функцию "Configure message announcement" ("Настроить дорожную информацию").</p> <p>Configure message announcement</p>		<p>8</p>  <p>Выберите "OK" и нажмите на ручку, чтобы подтвердить.</p> <p>OK</p>	

06 АУДИО/ВИДЕО



РАДИОПРИЕМНИК ВЫБОР РАДИОСТАНЦИИ

1



Последовательными нажатиями на кнопку SOURCE ("Источник аудиосигнала") выберите RADIO ("Радиоприемник").

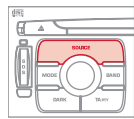

2



Нажмите на кнопку BAND, чтобы выбрать один из диапазонов: FM1, FM2, FMast, AM.

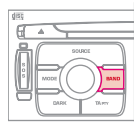

3



Кратко нажмите на одну из кнопок, чтобы запустить автоматический поиск радиостанций.

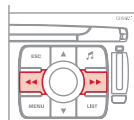

4



Нажмите на одну из кнопок, чтобы настроиться на радиостанции вручную.

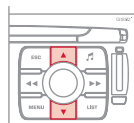

Нажмите на кнопку LIST, чтобы ознакомиться с перечнем местных радиостанций (не более 60). Для обновления этого перечня, удерживайте нажатие на кнопку более двух секунд.

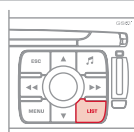

RDS

Внешние препятствия (холмы, здания, туннели, гаражи, подземные сооружения...) способны ухудшить качество приема радиосигнала, в том числе и принимаемого в режиме отслеживания местных радиостанций, вещающих в стандарте RDS. Падение качества приема из-за помех - естественное явление, оно ни в коей мере не означает ухудшения качества радиоприемника.

1



Нажмите на клавишу MENU.

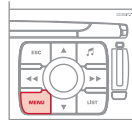

2



Выберите "Audio functions" и нажмите на "OK".

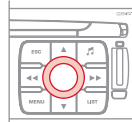

3



Выберите функцию "FM Waveband preferences" ("предпочитаемые станции FM-диапазона") и нажмите на "OK".

FM Waveband preferences



4



Выберите "Activate frequency following" (RDS) ("активировать режим отслеживания частоты RDS) и нажмите на "OK". На дисплее появится аббревиатура RDS.

Activate frequency following (RDS)



Если на дисплее индицируется RDS, Вы сможете продолжать прослушивание станции, на которую настроены. Но может случиться и так, что вещающая в стандарте RDS станция перестанет прослушиваться, поскольку ее вещательная сеть не покрывает всей территории страны, по которой Вы проезжаете.

06 АУДИО/ВИДЕО

CD MP3

ИНФОРМАЦИЯ И РЕКОМЕНДАЦИИ

! Чистые CD-диски не распознаются и могут повредить аппаратуру.

! Формат MP3, представляющий собой аббревиатуру стандарта MPEG 1,2 & 2.5 Audio Layer 3, является программой сжатия аудиофайлов, позволяющей записать десятки музыкальных композиций на одном компакт-диске.

 Для записи в формате CDR или CDRW рекомендуется пользоваться программой, отвечающей требованиям стандарта ISO 9660 уровня 1, 2 или Joliet. Проигрывание дисков, записанных в каком-либо другом формате, может оказаться невозможным или некорректным. Записи на одном диске следует осуществлять в одной стандартной программе на минимальной скорости (4x максимум) для достижения оптимальных акустических характеристик. Для многократных записей на одном компакт-диске рекомендуется пользоваться программой, записывающей в стандарте Joliet.

 На магнитоле допускается проигрывать файлы только с расширением ".mp3" в диапазоне 22,05 кГц или 44,1 кГц. Все остальные файлы (типа .wma, .mp4, .m3u...) системой не проигрываются.

 В названиях файлов должно содержаться не более 20 знаков, среди которых не должно быть графических символов и знаков пунктуации (напр.: " ? ; ù), которые могут помешать проигрыванию композиций и их индикации на дисплее.

CD-ПЛЕЕР

ПРОСЛУШИВАНИЕ КОМПАКТ-ДИСКА ИЛИ КОМПИАЦИИ MP3



В дисковод следует устанавливать компакт диски только круглой формы. Некоторые системы защиты от пиратства, присутствующие на оригинальных или скопированных дисках, могут генерировать нарушения в работе аудиосистемы вне зависимости от качества CD проигрывателя.

Загрузите диск или компиляцию треков MP3 в дисковод CD-плеера - проигрывание начнется автоматически.

1



Если диск уже установлен в дисковод, последовательно нажмите на кнопку SOURCE ("источник аудиосигнала") и выберите функцию CD ("Компакт-диск") для прослушивания записи.

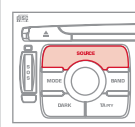

2



Для выбора композиции на компакт-диске нажмите на одну из кнопок. Нажмите на клавишу LIST, чтобы вывести на дисплей треки в CD-проигрывателе или список треков MP3.

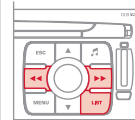

Считывание и индикация списка треков MP3 могут зависеть от программы записи и/или от заданных параметров. Рекомендуем пользоваться программой, отвечающей требованиям стандарта ISO 9660.

06 АУДИО/ВИДЕО

ИСПОЛЬЗОВАНИЕ РАЗЪЕМА USB*

Перечень совместимых с системой устройств можно получить в сервисной сети CITROËN.

1



Файлы в аудиоформате передаются с флеш-карты USB на автомагнитолу и прослушиваются через громкоговорители бортовой аудиосистемы.

Не подключайте к USB разъему жесткий диск или другие USB устройства, кроме флеш-карт USB в формате FAT 16 или FAT 32 (NTFS не поддерживается). Это может повредить Ваше оборудование.

2

Флеш-карта USB (1.1, 1.2 и 2.0):

- флеш-карты USB должны быть в формате FAT или FAT 32 (NTFS не поддерживается),
- навигация по списку файлов выполняется при помощи кнопок управления на руле,



ПОДКЛЮЧЕНИЕ ФЛЕШ-КАРТЫ USB

1



Вставьте флеш-карту в специальное отверстие, напрямую или при помощи специального шнура. Если автомагнитола включена, USB источник заработает сразу после подключения. Считывание будет произведено автоматически после короткой паузы, зависящей от емкости устройства USB.

При этом распознаются файлы в форматах .mp3 (только "mp3 layer 3").

!

Не подключайте к USB разъему жесткий диск, либо другие USB устройства, не являющиеся аудиооборудованием. Это может повредить Ваше оборудование.

* Наличие зависит от комплектации автомобиля.









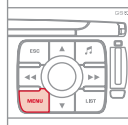

06 АУДИО/ВИДЕО

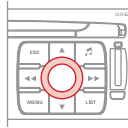
ПРОСЛУШИВАНИЕ ЗАПИСЕЙ С ФЛЕШКАРТЫ USB MP3

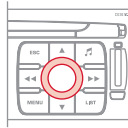
-  Вставьте флешкарту в разъем USB.
 -  Если в данный момент работает иной источник аудиосигнала, выберите нажатиями на кнопку SOURCE источник "USB". 
 -  Нажмите на одну из кнопок, чтобы выбрать композицию с флеш-карты USB.
 Нажмите на кнопку LIST, чтобы просмотреть весь перечень записей на флеш-карте USB MP3. 
-  Для выгрузки флеш-карты USB пользуйтесь быстрой командой (нажмите на OK) или нажмите на кнопку MENU, выберите "Audio functions", "USB", а затем - "Eject USB".
Проигрывание и индикация компиляции композиций MP3 могут зависеть от использованного при записи программного приложения и/или настроек.
-  Для воспроизведения, флеш-карта USB должна быть в формате FAT 16 или 32. Проигрыватель воспроизводит информацию только с флеш-карт USB.

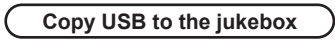
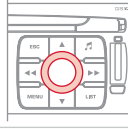

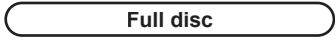



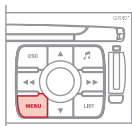

JUKEBOX

КОПИРОВАНИЕ С ФЛЕШКАРТЫ USB MP3 НА ЖЕСТКИЙ ДИСК



-  Вставьте флешкарту в разъем USB и нажмите на кнопку MENU. 
-  Выберите "Audio functions" ("Функции аудиосистемы") и подтвердите нажатием на ручку.  
-  Выберите "USB" и подтвердите нажатием на ручку.  
-  Выберите "Copy USB to the jukebox" и подтвердите нажатием на ручку.  
-  Выберите "Full disc", чтобы скопировать все содержимое флешкарты USB и нажмите на ручку, чтобы подтвердить.  

06 АУДИО/ВИДЕО

КОПИРОВАНИЕ КОМПАКТ-ДИСКА НА ЖЕСТКИЙ ДИСК

1	 Загрузите компакт-диск CD с аудиозаписью или компиляцию MP3 и нажмите на клавишу MENU.	
2	 Выберите "Audio Functions" ("Функции аудиосистемы"), затем выберите компакт-диск CD и подтвердите нажатием на ручку. Audio functions	
3	 Выберите "Copy CD to jukebox" ("Копировать компакт-диск на jukebox") и подтвердите нажатием на ручку. Copy CD to jukebox	
4	 Выберите "Complete CD" ("Весь компакт-диск") чтобы скопировать все содержимое компакт-диска и подтвердите нажатием на ручку. Complete CD	
5	 Чтобы прервать копирование, повторите пункты 2 и 3. Выберите "Stop the copy" и подтвердите нажатием на ручку. Stop the copy	

 С выбором закладки "Auto creation" ("Создать автоматически") происходит автоматическое копирование компакт-диска по умолчанию в альбом вида "альбом №...".

6  Буквы набираются одна за другой и подтверждаются нажатием на "OK". 

 Компакт-диск с аудиозаписью или MP3 копируются на жесткий диск. Копирование может длиться до 20 минут - в зависимости от объема записей на компакт-диске. Во время копирования прослушивание ранее записанных на жесткий диск альбомов и компакт-дисков невозможно.

 Если речь не идет о копировании записи MP3, Jukebox автоматически конвертирует копируемые с компакт-диска записи в формат MP3. Сжатие файлов может длиться около 20 минут, в зависимости от их объема на компакт-диске. Во время процедуры сжатия прослушивание ранее записанных на жесткий диск компакт-дисков и альбомов невозможно.

 Длительным нажатием на клавишу SOURCE запускается процесс копирования компакт-диска.

 В системе не предусмотрено копирование файлов с жесткого диска Jukebox на CD-плеер.
При нажатии на клавишу "Stop the CD copy" ("Остановить копирование компакт-диска") успевшие скопироваться на жесткий диск jukebox файлы не удаляются.

06 АУДИО/ВИДЕО

ПРОСЛУШИВАНИЕ ЗАПИСЕЙ НА ПЛЕЕРЕ JUKEBOX

1



Последовательно нажимая на клавишу SOURCE ("Источник аудиосигнала"), выберите функцию "Jukebox".

Jukebox

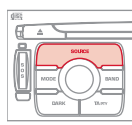

2



Нажмите на клавишу LIST.

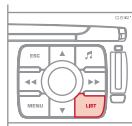

3



Вращением ручки выберите файлы.



Нажмите на клавишу ESC, чтобы вернуться к первому уровню файловой системы.

КАК ПЕРЕИМЕНОВАТЬ АЛЬБОМ

1



Нажмите на клавишу MENU.

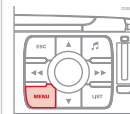

2



Выберите "Audio functions" ("Функции аудиосистемы") и подтвердите нажатием на ручку.

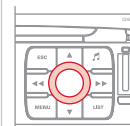

3



Выберите функцию "Jukebox" и подтвердите нажатием на ручку.

Jukebox



4



Выберите функцию "Jukebox management" ("Управление плеером jukebox") и подтвердите нажатием на ручку.

Jukebox management

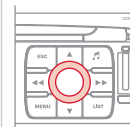

06 АУДИО/ВИДЕО

5



Выберите альбом для переименования и подтвердите нажатием на ручку.



6



Выберите команду "Rename" ("Переименовать") и подтвердите нажатием на ручку.

Rename



7



Вращениями ручки наберите по буквам наименование альбома, каждый раз подтверждая выбор нажатием на ручку.

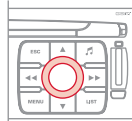

Для набора наименования альбома по буквам пользуйтесь буквенно-цифровой клавиатурой.

8



Выберите "OK" и подтвердите нажатием на ручку.

OK



Для замены наименований композиций в альбоме служит та же процедура - выберите композицию и присвойте ей новое наименование.

Для закрытия перечня композиций служит клавиша ESC.



Выберите функцию "Delete" ("Удалить"), чтобы стереть альбом или композицию с диска Jukebox.

Delete



06 АУДИО/ВИДЕО

ИСПОЛЬЗОВАТЬ ДОПОЛНИТЕЛЬНЫЙ РАЗЪЕМ (AUX) АУДИОКАБЕЛЬ (JACK-RCA) В КОМПЛЕКТАЦИИ НЕ ПОСТАВЛЯЕТСЯ



Нажмите на клавишу MENU и выберите функцию "Configuration", затем "Sound", а затем "Activate source auxiliary", чтобы активировать дополнительный вход радиотелефона Системы NaviDrive.

1

Подключите дополнительное оборудование (напр., MP3-плеер) к аудиоразъемам (они помечены белым и красным цветом, тип RCA), расположенным в перчаточном ящике, при помощи соответствующего аудиокабеля (JACK-RCA).

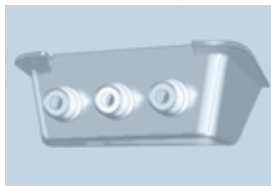

2



Последовательно нажимая на клавишу SOURCE, выберите функцию "AUX".

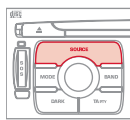

Показ команд и пользование ими осуществляются через дополнительное аудиоустройство.



Копирование файлов на жесткий диск через дополнительный разъем в системе не предусмотрено.

06 АУДИО/ВИДЕО

МЕНЮ ВИДЕОСИСТЕМЫ

Вы можете подключать видеоаппарат (видеокамеру, цифровой фотоаппарат, DVD-плеер и т.п.) к трем аудио/видеоразъемам, расположенным в перчаточном ящике.

1



Подключите видеоаппарат и нажмите на кнопку MENU.

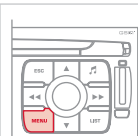

2



Вращая ручку, выберите функцию "Video" ("видео").



3



Нажмите на ручку, чтобы подтвердить.



4



Вращая ручку, выберите функцию "Activate video mode" ("Активировать видеопоказ"), чтобы затем активировать, либо выключить режим "видео".

Activate video mode

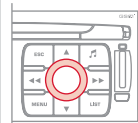

5



Нажмите на ручку, чтобы подтвердить.



6



Вращая ручку, выберите функцию "Video parameters" ("Настройки видеопередачи"), чтобы настроить формат, яркость, контрастность и цветность.

Video parameters



7



Нажмите на ручку, чтобы подтвердить.

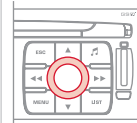

Нажатие на кнопку DARK отключает видеопоказ.



Последовательными нажатиями на кнопку SOURCE можно выбрать иной источник аудиосигнала.



Видеопоказ работает только на остановленном автомобиле.

07 ЗНАКОМСТВО С ТЕЛЕФОНОМ

УСТАНОВКА СВОЕЙ SIM-КАРТЫ (В ПОСТАВКУ НЕ ВХОДИТ)

1



Откройте крышку держателя карты, нажав острием карандаша на кнопку.

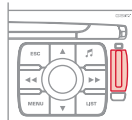

2

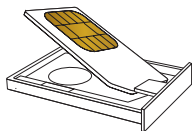

Установите SIM-карту в держатель и вставьте его в гнездо.

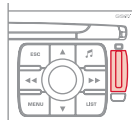

3

Чтобы изъять SIM-карту действуйте, как при первой операции.

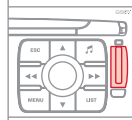

!

Установку и изъятие своей SIM-карты следует осуществлять, предварительно выключив систему NaviDrive и зажигание.

ВВОД PIN-КОДА

1



Наберите PIN-код на клавиатуре.

PIN code

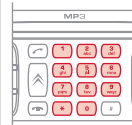

2



Подтвердите PIN-код нажатием на кнопку #.



Во время ввода своего PIN-кода отметьте закладку "Save PIN" ("Сохранить PIN-код"), чтобы в следующий раз его не пришлось набирать вновь.

07 ТЕЛЕФОН С ФУНКЦИЕЙ "BLUETOOTH"



ПОДКЛЮЧЕНИЕ ТЕЛЕФОНА К СИСТЕМЕ BLUETOOTH

Функциональные возможности телефона зависят от сети, SIM-карты и совместимости систем Bluetooth используемых аппаратов. Прочтите в руководстве к своему телефону и поинтересуйтесь у своего оператора, к каким услугам Вы можете иметь доступ. Список мобильных телефонов с наилучшими функциональными возможностями можно получить в сети фирмы.

!

По соображениям безопасности, требующие особого внимания настройки следует осуществлять только на остановленном автомобиле (подключение мобильного телефона Bluetooth к системе громкой связи).

3



Выберите "Bluetooth activation mode" ("Активация Bluetooth"), затем "Activated and visible" ("Активен и виден"). Каждый раз подтверждайте выбор нажатием на ручку.



1

Активируйте функцию Bluetooth своего телефона.
При этом телефон, подключенный последним, переподключится автоматически.



Чтобы узнать и сменить имя радиотелефона CITROËN, повторите этап 2, а затем выберите "Change audio/telephone name" ("Сменить имя телефона").

2



Нажмите на кнопку MENU, выберите "Telematics" ("Телематика"), затем "Bluetooth functions" ("Режимы Bluetooth"). Каждый раз подтверждайте выбор нажатием на ручку.

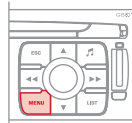

4

Выберите на своем телефоне имя радиотелефона CITROËN. Наберите идентификационный код (0000 по умолчанию).



07 ТЕЛЕФОН С ФУНКЦИЕЙ "BLUETOOTH"

ПОДКЛЮЧЕНИЕ ТЕЛЕФОНА К СИСТЕМЕ BLUETOOTH



Чтобы изменить идентификационный код, повторите этап 2, затем выберите "Identification code" ("Идентификационный код") и наберите придуманный Вами код.



Для смены подключенного телефона нужно повторить этап 2, а затем выбрать "List of matched telephones" ("Список подключенных телефонов") и нажать на OK для подтверждения. Появится перечень ранее подключенных телефонов (не более 10). Выберите нужный Вам телефон, подтвердите выбор, затем выберите "Connect" ("Подключить") и нажмите на ручку, чтобы подтвердить.



Как только телефон окажется подключенным, система может синхронизировать записную книжку и журнал звонков. Повторите этап 2, а затем выберите "Phone book synchronisation mode" ("Синхронизация записной книжки"). Выберите по своему усмотрению синхронизацию и нажмите на ручку, чтобы подтвердить.
Процедура синхронизации может занять несколько минут.



В журнал звонков записываются только вызовы, исходящие с бортового радиотелефона.

07 ЗНАКОМСТВО С ТЕЛЕФОНОМ

ВЫЗОВ АБОНЕНТА

1



Нажмите на кнопку ОТВЕТИТЬ, чтобы открыть "быстрое" меню телефона.



Выберите "Журнал звонков" или "Записную книжку" и нажмите на "ОК". Выберите нужный Вам номер телефона и подтвердите, чтобы позвонить по нему.

2



Вращением ручки выберите функцию "Dial" ("Набрать номер").

Dial



3



Нажмите на ручку, чтобы подтвердить выбор.

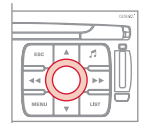

4



Наберите номер телефона своего абонента на буквенно-цифровой клавиатуре.

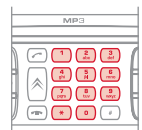

Чтобы установить режим пользования телефоном, нажмите на MENU, откройте "Telematics" ("Телематика"), затем "Bluetooth Functions" ("Режимы Bluetooth") и "Bluetooth activation mode" ("Активация Bluetooth"). После этого можно выбрать:

- "Deactivated" ("Неактивен"): работает встроенный телефон,
- "Activated and visible" ("Активен и виден"): работает телефон bluetooth, который "видят" все телефоны,
- "Activated and not visible" ("Активен и не виден"): работает телефон bluetooth, который не "видят" другие телефоны, при этом невозможно синхронизировать новый телефон.

5



Для вызова абонента по набранному номеру нажмите на кнопку ОТВЕТИТЬ.



6



По завершении связи нажмите на кнопку ПОЛОЖИТЬ ТРУБКУ.



ОТВЕТИТЬ ИЛИ НЕ ОТВЕЧАТЬ НА ЗВОНОК



Нажмите на кнопку ОТВЕТИТЬ, чтобы ответить на звонок.



Нажмите на кнопку ПОЛОЖИТЬ ТРУБКУ, чтобы не отвечать на звонок.



Нажмите более двух секунд на торцевую кнопку подрулевого переключателя, чтобы получить доступ к меню телефона: журналу записи звонков, записной книжке, автоответчику.



08 НАСТРОЙКИ



НАСТРОЙКА КАЛЕНДАРЯ И ЧАСОВ

При помощи функции "Configuration" ("Конфигурация") можно настраивать цвет, яркость, единицы измерения и голосовые команды.

! Данные настройки следует производить только после отключения аккумуляторной батареи.

1  Нажмите на кнопку MENU.

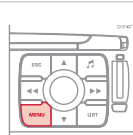

2  Вращая ручку, выберите функцию "Configuration" ("Конфигурация").

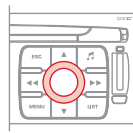

3  Нажмите на ручку, чтобы подтвердить выбор.

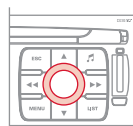

4  Вращая ручку, выберите функцию "Display configuration" ("Конфигурация дисплея").

Display configuration



5  Нажмите на ручку, чтобы подтвердить выбор.





6  Вращая ручку, выберите функцию "Adjust the date and time" ("Настроить текущую дату и текущее время").

Adjust the date and time

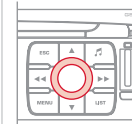

7  Нажмите на ручку, чтобы подтвердить выбор.



8  Настройте все параметры, подтверждая каждый из них нажатием на ручку. Выделите на дисплее команду "OK" и подтвердите.

OK



09 ЭКРАННЫЕ МЕНЮ



1 **NAVIGATION - GUIDANCE**
НАВИГАЦИЯ - ПОИСК МАРШРУТА

2 **SELECT DESTINATION**
ВЫБОР ПУНКТА НАЗНАЧЕНИЯ

3 **enter an address**
ввести адрес

4 **country:**
страна:

4 **town:**
город:

4 **road:**
дорога:

4 **N°/_:**
N°/_:

4 **curr. loc**
текущее местонахождение

4 **store**
внести в архив

4 **POI**
POI

5 **near**
ближайший

5 **on the route**
на маршруте

5 **around current place**
близ текущего местонахождения



1 **ОСНОВНАЯ ФУНКЦИЯ**

2 **ВЫБОР A**

3 **выбор A1**

3 **выбор A2**

2 **ВЫБОР B...**

5 **search by name**
поиск по имени

3 **GPS coordinates**
координаты GPS

3 **directory**
справочник

3 **previous destinations**
последние маршруты

2 **JOURNEY LEGS AND ROUTE**
ЭТАПЫ И МАРШРУТ

3 **add a stage**
добавить этап

4 **enter an address**
ввести адрес

4 **directory**
справочник

4 **previous destinations**
последние маршруты

3 **order/delete journey legs**
распорядиться/убрать этапы

3 **divert route**
объехать этап

3 **chosen destination**
выбранный пункт назначения

2 **GUIDANCE OPTIONS**
ДОПОЛНИТЕЛЬНЫЕ ВОЗМОЖНОСТИ НАВИГАТОРА

3 **define calculation criteria**
задать критерии маршрута

4 **fastest**
самый быстрый

4 **shortest**
самый короткий

4 **distance/time**
расстояние/время

4 **with tolls**
по платной дороге

4 **with ferry**
на пароме

4 **traffic info**
дорожная информация

3 **set speech synthesis**
настроить речевой информатор

3 **activate/deactivate road names**
показывать/не показывать названия улиц

3 **delete last destinations**
удалить последние маршруты

2 **STOP/RESUME GUIDANCE**
ПРИОСТАНОВИТЬ/ВОЗОБНОВИТЬ НАВЕДЕНИЕ

09 ЭКРАННЫЕ МЕНЮ



1 **MAP**
КАРТА

2 **MAP ORIENTATION**
ОРИЕНТИРОВАНИЕ ПО КАРТЕ

3 **vehicle direction**
ориентировать автомобиль

3 **north direction**
ориентировать по северному направлению

3 **3D view**
показ в трехмерном измерении 3D

2 **MAP DETAILS**
ПОДРОБНОСТИ НА КАРТЕ

3 **administration and safety**
администрация и службы безопасности

4 **town halls, town centre**
мэрии, центр города

4 **universities, colleges**
университеты, вузы

4 **hospitals**
больницы

3 **hotels, restaurants and shops**
гостиницы, рестораны и торговые точки

4 **hotels**
гостиницы

4 **restaurants**
рестораны

4 **vineyards**
винодельческие хозяйства

4 **business centres**
деловые центры

4 **supermarkets, shopping**
супермаркеты, шоппинг

3 **culture, tourism and shows**
культура, туризм, зрелища

4 **culture and museums**
культурные учреждения и музеи

4 **casinos and nightlife**
казино и ночные заведения

4 **cinemas and theatres**
кино и театры

4 **tourism**
туризм

4 **shows and exhibitions**
зрелища и выставки

3 **sports and open air centres**
спортивные центры на воздухе

4 **sports centres**
центры, спорткомплексы

4 **golf courses**
площадки для гольфа

4 **skating rinks, bowling alleys**
катки, боулинг

4 **winter sports resorts**
лагеря для зимних видов спорта

4 **parks, gardens**
парки, сады

4 **theme parks**
парки аттракционов

3 **transport and automobile**
транспорт и автомобили

4 **airports, ports**
аэропорты, порты

4 **stations, bus stations**
вокзалы, наземные станции

4 **vehicle rental**
прокат автомобилей

4 **lay-bys, car parks**
зоны отдыха, паркинги

4 **service stations, garages**
автозаправки, ремонтные автомастерские

2 **DISPLAY MAP**
ИЗОБРАЖЕНИЕ КАРТЫ

3 **full screen map**
развернуть во весь экран

3 **map in window**
свернуть в отдельном окне

2 **MOVE THE MAP/FOLLOW VEHICLE**
ПЕРЕМЕСТИТЬ КАРТУ/ДВИЖЕНИЕ АВТОМОБИЛЯ

2 **MAP DATABASE DESCRIPTION**
ОПИСАНИЕ КАРТОГРАФИЧЕСКОЙ БАЗЫ ДАННЫХ



1 **TRAFFIC INFORMATION**
ДОРОЖНАЯ ИНФОРМАЦИЯ

2 **READ MESSAGES**
ПРОСМОТРЕТЬ СООБЩЕНИЯ

2 **FILTER TRAFFIC INFORMATION**
ФИЛЬТРОВАТЬ ДОРОЖНУЮ ИНФОРМАЦИЮ TMC

3 **geographic filter**
географический фильтр

3 **store all messages**
сохранить все сообщения

3 **store messages**
сохранить сообщения

09 ЭКРАННЫЕ МЕНЮ

4 around the vehicle
вокруг автомобиля

4 on the route
на маршруте

3 **road information**
дорожная информация

4 traffic information
информация о движении на дорогах

4 road closure
перекрытые дороги

4 size limit
ограничение габаритных размеров

4 road condition
состояние дорожного покрытия

4 weather and visibility
погода и видимость на дорогах

3 **urban/city information**
городская информация

4 parking
парковка

4 public transport
общественный транспорт

4 demonstrations
манifestации

2 **CONFIGURE MESSAGE ANNOUNCEMENT**
НАСТРОИТЬ ДОРОЖНЫЕ СООБЩЕНИЯ

3 **read messages**
чтение сообщений

3 **new message display**
показ всех новых сообщений

2 **SELECT TMC STATION**
ВЫБОР РАДИОСТАНЦИИ TMC

3 **automatic TMC**
автоматическое отслеживание TMC

3 **manual TMC**
ручной поиск TMC

3 **list of TMC stations**
перечень станций TMC



1 **AUDIO FUNCTIONS**
ФУНКЦИИ АУДИОСИСТЕМЫ

2 **RADIO FAVOURITES**
ИЗБРАННЫЕ РАДИОСТАНЦИИ

3 **enter a frequency**
настроиться на частоту

3 **activate/deactivate RDS mode**
включить/отключить частоту RDS

3 **activate/deactivate regional mode**
включить/отключить отслеживание местных станций

3 **display/hide radio text**
показывать/не показывать радиотекст

2 **CD, USB, JUKEBOX FAVOURITES**
ИЗБРАННЫЕ КОМПОЗИЦИИ НА CD, USB, JUKEBOX

3 **activate/deactivate Introscan (SCN)**
включить/отключить сканирование (SCN)

3 **activate/deactivate Random mode (RDM)**
включить/отключить случ. порядок (RDM)

3 **activate/deactivate Repeat (RPT)**
включить/отключить повтор (RPT)

3 **activate/deactivate display of CD info**
включить/отключить подробности CD

2 **CD**
CD

3 **copy CD to Jukebox**
копировать CD на Jukebox

4 **copy complete CD**
копировать CD полностью

4 **multiple selection**
многочисленный выбор

4 **current album**
текущий альбом

4 **current track**
текущий трек

3 **eject CD**
выгрузить CD

2 **USB**
USB

3 **copy USB to Jukebox**
копировать USB на jukebox

4 **complete disc**
весь диск

4 **multiple selection**
выбор ряда композиций

4 **current album**
текущий альбом

4 **current track**
текущую композицию

3 **eject USB**
извлечь USB

2 **JUKEBOX**
JUKEBOX

3 **jukebox management**
управление jukebox

09 ЭКРАННЫЕ МЕНЮ

3 jukebox configuration настройка jukebox

4 hi-fi (320 kbps)
скорость hi-fi (320 Кб/с)

4 high (192 kbps)
повышенная (192 Кб/с)

4 normal (128 kbps)
нормальная (128 Кб/с)

3 playlist management управление плей-листом

3 delete jukebox data стереть данные jukebox

3 Jukebox status состояние Jukebox



1 TELEMATICS ТЕЛЕМАТИКА

2 CALL ВЫЗОВ

3 call list
журнал звонков

3 dial
набрать номер

3 directory
записная книжка

3 mailbox
автоответчик

3 services
службы

4 customer contact centre
отдел по работе с клиентами

4 CITROËN assistance
техпомощь CITROËN

4 CITROËN service
сервисные службы CITROËN

4 messages received
полученные сообщения

2 DIRECTORY ЗАПИСНАЯ КНИЖКА

3 managing directory files управление записной книжкой

4 consult or modify a file
просмотреть или исправить запись

4 add a file
добавить запись

4 delete a file
удалить запись

4 delete all files
удалить все записи

3 configure directory настройка записной книжки

4 select a directory
выбрать записную книжку

4 name directory
назвать записную книжку

4 select starting directory
назначить записную книжку по умолчанию

3 file transfer передача записей

4 exchange by infrared
обмен по ИК каналу

5 send all records
отправить все записи

5 send one record
отправить одну запись

5 receive by infrared
получить по ИК каналу

4 exchange with SIM card
обменяться с SIM-картой

5 send all records to SIM
отправить все записи на SIM-карту

5 send one record to SIM
отправить одну запись на SIM-карту

5 receive all SIM files
получить все записи с SIM-карты

5 receive a SIM file
получить одну запись с SIM-карты

4 exchange with Bluetooth
передать по Bluetooth

2 TEXT MESSAGES (SMS) МИНИ-СООБЩЕНИЯ (SMS)

3 read received text messages
прочитать поступившие SMS-сообщения

3 send a text message
отправить SMS-сообщение

3 write a text message
написать SMS-сообщение

3 delete list of text messages
удалить список SMS-сообщений

2 TELEPHONE FUNCTIONS ФУНКЦИИ ТЕЛЕФОНА

3 network
сеть

4 network search mode
способ поиска сети

09 ЭКРАННЫЕ МЕНЮ

- 5 automatic mode
автоматический поиск
- 5 manual mode
ручной поиск
- 4 networks available
свободные сети
- 3 length of calls
продолжительность звонков
- 4 reset
обнуление
- 3 manage PIN code
действия с PIN-кодом
 - 4 activate/deactivate
включить/отключить
 - 4 save PIN code
запомнить PIN-код
 - 4 modify PIN code
изменить PIN-код
- 3 call options
управление звонками
 - 4 configure calls
настроить звонки
 - 5 display my number
показывать мой номер на определителе
 - 5 automatic reply after x ring(s)
автоответ через x звонков
- 4 ring options
доп. настройки звонка
 - 5 for voice calls
для голосовых вызовов
 - 5 for text messages (SMS)
для SMS-сообщений

- 6 text message ring
звук для SMS-сообщения
- 3 calls diversion to mailbox n°
n° переадресации для голосового звонка
- 3 delete calls log
очистить журнал записи звонков
- 2 BLUETOOTH FUNCTIONS
ФУНКЦИИ BLUETOOTH
 - 3 activation mode
режим
 - 4 deactivated
неактивен
 - 4 activated and visible
активен и "просматривается"
 - 4 activated and not visible
активен и не "просматривается"
 - 3 list of matched peripheral equipment
список синхронизированных аппаратов
 - 3 change the name of the audio/telephone
сменить имя радиотелефона
 - 3 authentication code
код для распознавания
 - 3 phone book synchronisation mode
режим синхронизации записной книжки
 - 4 no synchronisation
без синхронизации
 - 4 view telephone phone book
просмотреть записную книжку телефона
 - 4 view SIM card phone book
просмотреть записную книжку на SIM-карте
 - 4 view all phone books
просмотреть все записные книжки



- 1 CONFIGURATION
НАСТРОЙКИ
- 2 DISPLAY CONFIGURATION
НАСТРОЙКА ДИСПЛЕЯ
 - 3 choose colour
выбрать цвет
 - 3 adjust luminosity
настроить яркость
 - 3 set date and time
настроить дату и часы
 - 3 select units
задать единицы измерений
- 2 SOUND
ЗВУКИ
 - 3 voice commands setting
настройка голосовых команд
 - 3 speech synthesis setting
настройка речевого информатора
 - 4 guidance instructions volume
громкость сообщений навигатора
 - 4 other message volume
громкость остальных сообщений
 - 4 select female/male voice
выбрать женский/мужской тембр
 - 3 activate/deactivate auxiliary source
включить/отключить доп. источник
- 2 SELECT LANGUAGE
ВЫБОР ЯЗЫКА СООБЩЕНИЙ
- 2 DEFINE VEHICLE PARAMETERS
НАСТРОИТЬ СИСТЕМЫ АВТОМОБИЛЯ*

09 ЭКРАННЫЕ МЕНЮ



1 VIDEO ВИДЕО

- 2 ACTIVATE VIDEO MODE
АКТИВИРОВАТЬ РЕЖИМ ВИДЕО
- 2 VIDEO PARAMETERS
ПАРАМЕТРЫ ВИДЕОСИСТЕМЫ
- 3 display formats
форматы видеопозказа
- 3 adjust luminosity
настройка яркости
- 3 set colours
настройка цветности
- 3 set contrasts
настройка контраста



1 VEHICLE DIAGNOSTICS БОРТОВАЯ ДИАГНОСТИКА

- 2 ALERT LOG
ЖУРНАЛ РЕГИСТРАЦИИ НЕИСПРАВНОСТЕЙ
- 2 STATUS OF FUNCTIONS
СОСТОЯНИЕ СИСТЕМ*
- 2 RESET TYRE PRESS. DETEC. SYS.
ОБНУЛЕНИЕ ДАТЧИКА ДАВЛЕНИЯ В ШИНАХ*

* Настройки зависят от комплектации автомобиля.



Нажать более 2 секунд на кнопку MENU для перехода к следующим меню.

1 VOICE COMMANDS LIST СПИСОК ГОЛОСОВЫХ КОМАНД

1 AUDIO/TELEPHONE DIAGNOSTICS ДИАГНОСТИКА РАДИОТЕЛЕФОНА

2 GPS COVERAGE ЗОНА ПОКРЫТИЯ GPS

2 UNIT BACKUP POWER ЗАПАСНОЙ ИСТОЧНИК ЭЛЕКТРОЭНЕРГИИ

2 UNIT DESCRIPTION ОПИСАНИЕ ПРИБОРА

1 NAVIGATION DEMONSTRATION ПОКАЗ РАБОТЫ НАВИГАТОРА

1 SERVICES CONFIGURATION НАСТРОЙКА ФУНКЦИЙ

Вариант экранных меню 8.2



Нажать последовательно на кнопку Music для доступа к следующим настройкам.

MUSICAL AMBIENCE ЗВУКОВОЕ ПОЛЕ

BASS НИЗКИЕ

TREBLE ВЫСОКИЕ

LOUDNESS CORRECTION ТОНКОМПЕНСАЦИЯ

FR - RR BALANCE БАЛАНС ПЕР.-ЗАДН.

LH - RH BALANCE БАЛАНС ЛЕВ.-ПРАВ.

AUTO VOLUME CORRECTION АВТОМАТИЧ. КОРРЕКТИРОВКА ГРОМКОСТИ



Каждый источник аудиосигнала (радиоприемник, CD, MP3, Jukebox) настраивается независимо от других.

ЧАСТО ЗАДАВАЕМЫЕ ВОПРОСЫ

В приведенной ниже таблице собраны ответы на наиболее часто задаваемые вопросы.

ВОПРОС	ОТВЕТ	ЧТО ДЕЛАТЬ
Как устранить расхождение в качестве звучания источников аудиосигнала (радиоприемника, CD-плеера и др.)?	Для оптимального звуковоспроизведения настройки аудиосистемы (громкость, тембр, акустическое поле, тонкомпенсация) могут адаптироваться к различным источникам аудиосигнала, что ведет к разнице звучания при смене источника (радиоприемника, CD-плеера и др.).	Проверьте соответствие аудионастроек (громкости, тембра, акустического поля, тонкомпенсации) каждому из источников. Так, регулировки всех функций в режиме AUDIO (высокие и низкие частоты тембра, баланс передних и задних громкоговорителей, баланс левых и правых громкоговорителей) следует перевести в среднее положение, установить "плоскую" характеристику звукового поля, а функцию тонкомпенсации установить в положение "активирована" для CD-плеера и в положение "не активирована" для радиоприемника.
Почему компакт-диск либо систематически выбрасывается дисководом CD-плеера, либо не читается?	Компакт-диск перевернут, неудобочитаем, не содержит аудиоинформации или формат записанной на нем аудиоинформации не соответствует формату, на который рассчитан CD-плеер автомагнитолы.	Компакт-диск защищен системой защиты от пиратского использования, которая не распознается CD-плеером автомагнитолы. <ul style="list-style-type: none">- Проверьте, не перевернут ли компакт-диск в дисковом де.- Проверьте состояние диска: слишком поврежденный диск читаться не будет.- Если диск записан самостоятельно, см. рекомендации в разделе "Аудиосистема".- CD-плеер автомагнитолы не предназначен для проигрывания дисков DVD.- Некоторые компакт-диски не будут читаться CD-плеером в связи с их низким качеством.
Почему качество звука CD-плеера ухудшилось?	Компакт-диск поцарапан или он низкого качества.	Пользуйтесь только высококачественными компакт-дисками и храните их в надлежащих условиях.
	Настройки автомагнитолы (высокие и низкие частоты тембра, звуковое поле) неправильны.	Установите уровень высоких или низких частот тембра на 0, при этом звуковое поле не настраивайте.

ВОПРОС	ОТВЕТ	ЧТО ДЕЛАТЬ
Почему внесенные в память радиостанции не работают (отсутствует звук, индицируется частота 87,5 МГц...)?	Неправильно выбран частотный диапазон.	Нажимая на клавишу BAND AST, найдите диапазон (AM, FM1, FM2, FMAST), в котором вещают внесенные в память станции.
Почему качество приема радиостанции постепенно ухудшается, а внесенные в память радиостанции не работают (отсутствует звук, индицируется частота 87,5 МГц...).	Автомобиль удалился на слишком большое расстояние от передатчика интересующей Вас радиостанции, либо в географической местности, где Вы находитесь, передатчики отсутствуют вообще.	Включите функцию RDS, чтобы система могла проверить, есть ли в данной географической зоне более мощные радиопередатчики.
	Внешние препятствия (холмы, здания, туннели, гаражи, подземные сооружения...) способны ухудшить качество приема радиосигнала, в том числе и принимаемого в режиме отслеживания местных радиостанций, вещающих в стандарте RDS.	Падение качества приема из-за помех - естественное явление, оно ни в коей мере не означает ухудшения качества радиоприемника.
	Радиоантенна либо отсутствует, либо повреждена (например, на автоматической мойке или на подземной стоянке).	Проверьте исправность антенны в сервисной сети CITROËN.
Почему звук прерывается на одну-две секунды в режиме радиоприема?	В моменты прерывания звука система RDS производит поиск другой частоты, которая позволила бы улучшить качество приема радиостанции.	Отключите функцию RDS если звук прерывается слишком часто и всегда на одном и том же участке дороги.
Почему через несколько минут после остановки двигателя работающая автомагнитола отключается?	Продолжительность работы автомагнитолы после остановки двигателя зависит от степени заряженности аккумуляторной батареи. Отключение автомагнитолы предусмотрено концепцией системы: она переходит в режим энергосбережения и отключается, чтобы не разряжать аккумуляторную батарею.	Запустите двигатель, чтобы зарядить батарею.
Ячейка TRAFFIC INFO отмечена. Однако о некоторых автомобильных заторах на маршруте не сообщается в режиме реального времени.	Сразу после включения системы ей требуется несколько минут на поиск и сбор информации о ситуации на дорогах.	Дождитесь сбора полной информации о ситуации на дорогах (и появления на карте соответствующих пиктограмм).
	В некоторых странах принимается дорожная информация, относящаяся к ситуации только на самых крупных автомагистралях (автобанах).	Это не является неисправностью системы. Она принимает только ту информацию о ситуации на дорогах, которая имеется в эфире.
Иногда продолжительность прокладки маршрута тянется дольше, чем обычно.	Быстродействие системы может кратковременно снижаться в моменты, когда CD-диск копируется на Jukebox одновременно с прокладкой маршрута.	Дождитесь завершения копирования CD-диска или прервите копирование, прежде чем включить систему навигации.

ВОПРОС	ОТВЕТ	ЧТО ДЕЛАТЬ
Можно ли отправить срочный вызов без SIM-карты?	Согласно принятым в некоторых странах правилам, для вызова неотложной помощи наличие SIM-карты обязательно.	Вставьте действующую SIM-карту в держатель системы.
Высота над уровнем моря не показывается.	Инициализация системы GPS может занять до трех минут с момента ее включения чтобы установить прямую связь с четырьмя и более спутниками.	Необходимо дождаться полного выхода системы на рабочий режим. Убедитесь, что система связалась не менее, чем с четырьмя спутниками (длительно нажмите на клавишу MENU, затем выберите AUDIO/TELEPHONE DIAGNOSTICS, а затем GPS COVERAGE).
	В зависимости от топографической обстановки (туннели и т.п.) или метеорологических условий качество приема сигнала со спутника системы GPS может изменяться.	Это нормальное явление. Работа бортовой навигационной системы зависит от условий, в которых принимается сигнал GPS.
Моя SIM-карта не распознается системой.	Система рассчитана на SIM-карты 3,3 V, а устаревшие карты SIM 5 V и 1,8 V ею не распознаются.	Обратитесь к своему оператору сотовой связи.
Система не может просчитать маршрут.	Заданные Вами исключения из маршрута противоречат реальной ситуации (например, вы потребовали исключить платный проезд на платной автострате).	Проверьте критерии, которые Вы потребовали исключить из маршрута.
Почему приходится долго ждать начала проигрывания компакт-диска, загруженного в дисковод?	При загрузке нового медианосителя системе требуется несколько секунд для считывания содержащейся на нем информации (репертуар, титры, исполнители, и т.д.).	Это не является неисправностью.
Почему не удается подключить телефон Bluetooth к системе громкой связи?	Возможно, что функция Bluetooth в телефоне не активирована, либо система "не видит" его.	<ul style="list-style-type: none"> - Проверьте, активирована ли функция Bluetooth в Вашем телефоне. - Проверьте, "видит" ли его система.

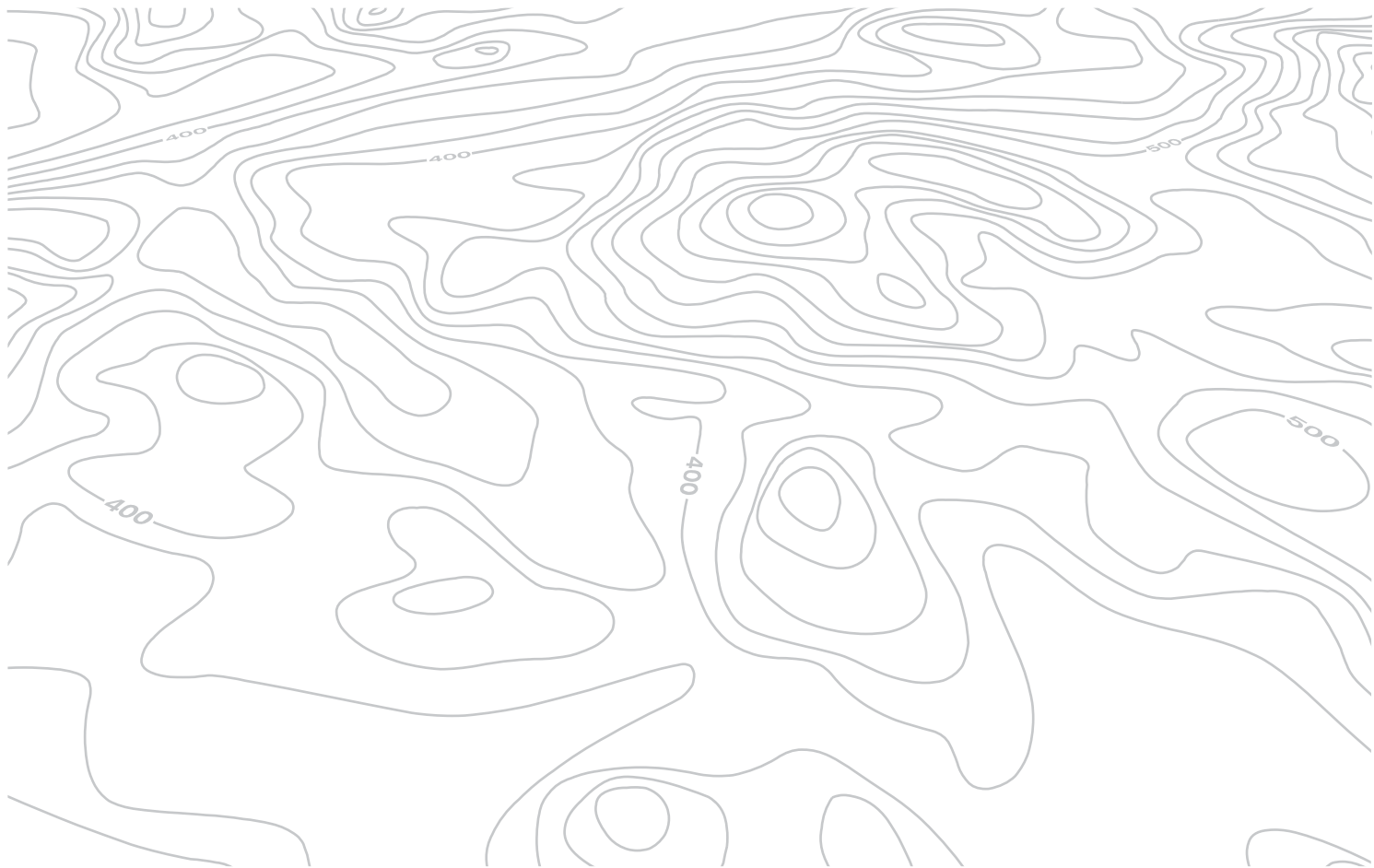

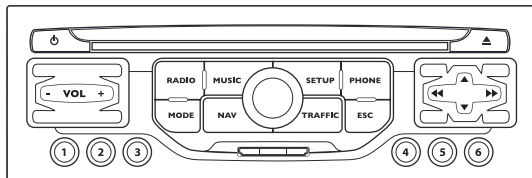

Система MyWay

АВТОМАГНИТОЛА/ТЕЛЕФОН BLUETOOTH GPS С НАВИГАЦИОННОЙ SD-КАРТОЙ



Система MyWay настроена на работу только с Вашим автомобилем.



По соображениям безопасности водитель должен осуществлять все операции, требующие особого внимания, только на остановленном автомобиле.

Если двигатель остановлен, то, в целях предупреждения ускоренного разряда аккумуляторной батареи, система MyWay автоматически отключается системой энергосбережения.



Некоторые представленные в данном руководстве функции появятся в комплектации автомобиля в течение текущего модельного года.

СОДЕРЖАНИЕ

01	Первое знакомство	стр. 276
02	Клавиши на рулевом колесе	стр. 277
03	Краткое описание работы системы	стр. 278
04	Навигация-Наведение	стр. 281
05	Информация о дорожном движении	стр. 289
06	Радиоприемник	стр. 291
07	Музыкальные медиаплееры	стр. 292
08	Телефон Bluetooth	стр. 295
09	Конфигурация	стр. 298
10	Экранное меню	стр. 299
	Часто задаваемые вопросы	стр. 303

01 ПЕРВЫЕ ШАГИ

Если двигатель выключен:

- При кратком нажатии: вкл./выкл.
- При длительном нажатии: пауза CD-плеера, приглушение радиоприемника.

Если двигатель работает:

- При кратком нажатии: пауза для CD-плеера, приглушение радиоприемника.
- При длительном нажатии: инициализация системы.

При длительном нажатии: доступ к настройкам аудиосистемы: баланс передних-задних и левых-правых громкоговорителей, настройка тембра, настройка акустического поля, тонкомпенсации, автоматической коррекции громкости, инициализация настроек.

Доступ к Radio Menu. Индикация списка станций.

Доступ к Music Menu. Индикация композиций.

Маховичок для выбора функций из меню, показанных на дисплее.

При кратком нажатии: содержание меню или подтверждение выбора.

При длительном нажатии: меню показанного на экране списка.

Доступ к меню "SETUP".

При длительном нажатии: доступ к информации GPS и демонстрационному режиму.

Доступ к меню Phone Menu. Показ списка вызовов.

Регулятор уровня громкости (отдельно для каждого источника, в т.ч. для сообщений навигатора).

Кнопки с 1 по 6:

Выбор радиостанции из памяти системы.

При длительном нажатии: внесение радиостанции в память системы.

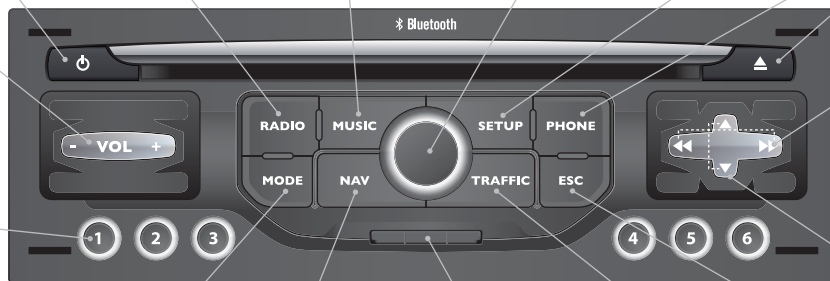

Извлечение из дисковода диска CD.

Выбор предыдущей/следующей станции.

Выбор предыдущей/следующей композиции CD или MP3.

Выбор предыдущей/следующей строки в списке.

Выбор предыдущей/следующей станции из списка.

Выбор предыдущего/следующего сборника MP3.

Выбор предыдущей/следующей страницы списка.

Доступ к Меню "MODE".

Последовательный выбор символов:

Радиоприемник, Карта, NAV (если включен навигатор), Телефон (если он на связи), Бортовой компьютер.

При длительном нажатии: "черный" экран (DARK).

Доступ к Navigation Menu. Показ последних направлений.

Картридер SD только навигатора.

Доступ к Traffic Menu. Показ текущих сообщений о дорожном движении.

ESC: закрытие текущей операции.

02 БЛОК УПРАВЛЕНИЯ НА РУЛЕВОМ КОЛЕСЕ

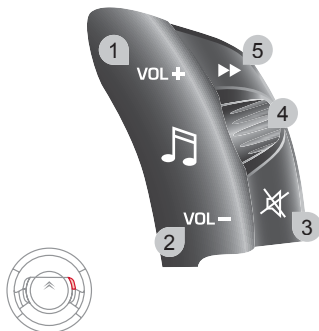

1. Увеличение уровня громкости.
2. Уменьшение уровня громкости.
3. Отключение звука при последовательных нажатиях.
4. При вращении - включаются "поп-ап" изображения.
Радио - доступ к шести запомненным станциям: в верхнем или предыдущем диапазоне.
Музыкальные плееры: выбор следующего или предыдущего трека.
5. Радио: выбор следующей радиостанции.
Музыкальные плееры: выбор следующего трека.



1. При нажатии.
Повторное прослушивание последней команды навигатора.
2. При коротком нажатии - отправка исходящего вызова.
Ответ на звонок/Завершение разговора.
Открытие меню телефона.
Открытие журнала звонков.
При длительном нажатии - отказ от ответа на входящий вызов.
3. Персональные настройки
При коротком нажатии: подтверждение выбранной команды.
4. Кольцевой переключатель.
Перемещение по журналу вызовов в записной книжке.
Выбор персональных настроек.

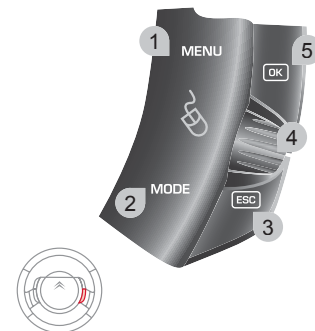

1. При коротком нажатии: доступ к меню, показанному на дисплее.
2. При нескольких нажатиях подряд: доступ к системам, отраженным на экране дисплея.
CARTE/NAV (при включенном навигаторе), TEL (если телефон находится на связи), RADIO или MEDIA, бортовой компьютер.
При длительном нажатии: включение "Черной панели" - дисплея с темным фоном (для вождения ночью).
При прикосновении к клавише на экране вновь появляется изображение.
3. ESC: закрытие текущей операции.
4. Кольцевой переключатель: доступ к меню быстрых настроек системы, показанной на дисплее.
5. Подтверждение выбора на экране дисплея.

03 КРАТКОЕ ОПИСАНИЕ РАБОТЫ СИСТЕМЫ

Нажимая поочередно на кнопку MODE, откройте следующие меню:

**РАДИО/МУЗЫКАЛЬНЫЕ
МЕДИАПЛЕЕРЫ**

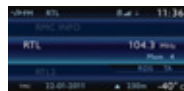

ТЕЛЕФОН

(В режиме текущего разговора)

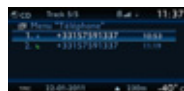

БОРТОВОЙ КОМПЬЮТЕР

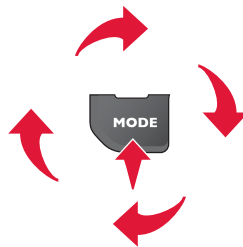
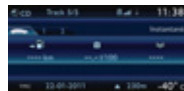

КАРТА ВО ВСЕЬ ЭКРАН



НАВИГАЦИЯ
(При активном навигаторе)



НАСТРОЙКА:

языки*, календарь и часы*, индикация, настройки систем автомобиля*, единицы измерения, параметры систем, "Demo mode" ("Демонстрационный режим").

* Доступно в зависимости от версии автомобиля.



ИНФОРМАЦИЯ О ДОРОЖНОМ ДВИЖЕНИИ:
информация о дорожном движении "ТМС" и сообщения.



Для ухода за дисплеем следует пользоваться не оставляющей царапин мягкой салфеткой (как для очков) и не применять моющих составов.



Подробное содержание всех меню находится в главе "Система экранного меню".

03 КРАТКОЕ ОПИСАНИЕ РАБОТЫ СИСТЕМЫ

КОНТЕКСТНАЯ ИНДИКАЦИЯ



При нажатии на ручку настройки ОК открываются меню быстрых настроек, соответствующие системе, отраженной на экране.

НАВИГАЦИЯ (ПРИ ВКЛЮЧЕННОМ НАВЕДЕНИИ):

- 1 **Abort guidance**
Выключить навигатор
- 1 **Repeat advice**
Повторить сообщение
- 1 **Block road**
Объездной путь
- 1 **Route info**
Информация о маршруте
- 2 **Show destination**
См. конечный пункт
- 2 **Trip info**
Информация о пути
- 3 **Route type**
Критерии наведения
- 3 **Avoid**
Критерии исключений
- 3 **Satellites**
Кол-во спутников
- 2 **Zoom/Scroll**
Переместить карту
- 1 **Voice advice**
Голосовые сообщения
- 1 **Route options**
Варианты наведения

БОРТОВОЙ КОМПЬЮТЕР:

- 1 **Alert log**
Журнал уведомлений
- 1 **Status of functions**
Состояние систем

ТЕЛЕФОН:

- 1 **End call**
Завершить активный вызов
- 1 **Hold call**
Режим ожидания
- 1 **Dial**
Отправить вызов
- 1 **DTMF-Tones**
Тональный набор
- 1 **Private mode**
Режим "Трубка"
- 1 **Micro off**
Микрофон выкл.

03 КРАТКОЕ ОПИСАНИЕ РАБОТЫ СИСТЕМЫ

КОНТЕКСТНАЯ ИНДИКАЦИЯ

МУЗЫКАЛЬНЫЕ МЕДИАПЛЕЕРЫ:

1 TA
Инф. о дор. движ. (ТА)

1 Play options
Варианты проигрывания

2 Normal order
Норм. режим

2 Random track
Случ. порядок

2 Repeat folder
Повтор списка

2 Scan
Информация о треке

1 Select music
Выбор источника

РАДИОПРИЕМНИК:

1 In FM mode
В режиме FM

2 TA
Инф. о дор. движ. (ТА)

2 RDS
Режим RDS

2 Radiotext
Радиотекст

2 Regional prog.
Режим "регион"

2 AM
Диапазон AM

1 In AM mode
В режиме AM

2 TA
Инф. о дор. движ. (ТА)

2 Refresh AM list
Обновить список AM

2 FM
Диапазон FM

КАРТА ВО ВСЕХ ЭКРАН:

1 Resume guidance/Abort guidance
Выкл./Включ. навигатор

1 Set destination
Конечный пункт

1 POIs nearby
Пункты обслуживания

1 Position info
Информация о местности

1 Map settings
Настройка карты

1 Zoom/Scroll
Переместить карту

04 НАВИГАЦИЯ - НАВЕДЕНИЕ

ВЫБОР КОНЕЧНОГО ПУНКТА

Вставьте навигационную SD-карту в картридер на лицевой панели и оставьте ее там, чтобы воспользоваться помощью навигатора. Не следует вносить какие-либо изменения в данные SD-карты. Все обновления картографической базы данных осуществляются в сервисной сети CITROEN.

1



Нажмите на кнопку NAV.

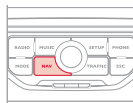

4



Выберите функцию Address input ("Новый конечный пункт") и нажмите на ручку настройки, чтобы подтвердить.

Address input



При этом появится список 20 последних конечных пунктов, расположенных под Navigation Menu ("Навигация по меню").

5



Выберите страну и, вращая ручку настройки, выберите функцию "город". Нажмите на ручку настройки, чтобы подтвердить.

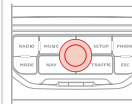

2



Еще раз нажмите на кнопку NAV или выберите функцию Navigation Menu ("Навигация по меню") и нажмите на ручку настройки, чтобы подтвердить.

Navigation Menu

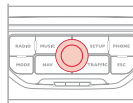

6



Наберите город по буквам, подтверждая каждую из них нажатием на ручку настройки.

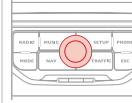

3



Выберите функцию Destination input ("Задать конечный пункт") и нажмите на ручку настройки, чтобы подтвердить.

Destination input

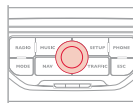

При пользовании кнопкой LIST ("Список") виртуальной клавиатуры открывается список городов данной страны в виде перехватывающей подсказки, срабатывающей при наборе первых букв.

04 НАВИГАЦИЯ - НАВЕДЕНИЕ

7



Вращая ручку настройки, выберите ОК.
Нажмите на ручку настройки, чтобы подтвердить.

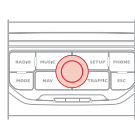

Чтобы ускорить ввод, можно сразу ввести почтовый код, выбрав для этого функцию Postal code ("Почтовый индекс"). Для набора команд пользуйтесь виртуальной буквенно-цифровой клавиатурой.

8



Для ввода функций Street ("Улица") и House number ("Номер дома") используйте вновь этапы с 5-го по 7-й.

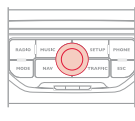

Выберите функцию Save to address book ("Внести в записную книжку"), чтобы внести адрес в память системы. Нажмите на ручку настройки, чтобы подтвердить выбор.

Система MyWay позволяет внести до 500 адресов.



В ходе работы системы наведения можно, нажав на эту кнопку, получить последнее сообщение навигатора.



Чтобы удалить конечный пункт, нужно на этапах с 1-го по 3-й выбрать строку "From last destinations" ("Выберите из последних конечных пунктов").

При длительном нажатии на выбранный конечный пункт открывается список, из которого можно выбрать необходимое действие:

Delete entry "Удалить направление"

Delete list "Удалить последние конечные пункты"

9



Затем выберите Start route guidance ("Включить изменение маршрута") и нажмите на ручку настройки, чтобы подтвердить.

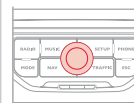

Start route guidance



Выберите критерий наведения:

Optimized route ("Оптимальный по времени и расстоянию"), Short route ("Кратчайший"), Fast route ("Быстрейший") и нажмите на ручку настройки, чтобы подтвердить.

Конечный пункт можно также выбирать из Choose from last destinations ("Из записи последних конечных пунктов") или из Choose from address book ("Из записной книжки").

Choose from address book

Choose from last destinations



Настройка карты

При помощи ручки настройки можно увеличивать и уменьшать масштаб карты.

Карту можно перемещать и переориентировать при помощи меню быстрых настроек функции FULL SCREEN MAP ("Карта во весь экран").

Нажмите на кнопку MODE для отображения карты во весь экран.

Нажмите на ручку настройки, затем выберите "Map settings". Выберите "2.5D Map" или "2D Map", и в последнем случае выберите "North Up" или "Heading Up".

04 НАВИГАЦИЯ - НАВЕДЕНИЕ

ЗАДАТЬ АДРЕС И НАПРАВЛЯТЬСЯ К ДОМУ

i

Чтобы иметь доступ к функции "Дом", нужно, чтобы один адрес был зарегистрирован в записной книжке, например, "Destination input"/"Address input", затем "Save to address book".

1



Нажмите 2 раза на кнопку NAV для отображения Navigation Menu.

Navigation Menu

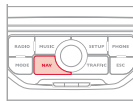

2



Выберите "Destination input" и подтвердите. Затем выберите "Choose from address book" и подтвердите.

Destination input

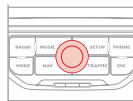

3



Выберите "Меню "Записная книжка"" и подтвердите. Затем выберите "Поиск функции" и подтвердите.

Address book

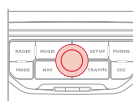

4



Выберите функцию "Дом" и подтвердите. Затем выберите "Редактировать функцию" и подтвердите.

Edit entry

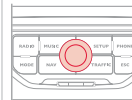

5



Выберите "Направляться к дому" и подтвердите, чтобы запрограммировать.

Set as "Home address"

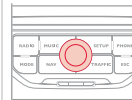

Чтобы начать поиск маршрута к дому, нажмите 2 раза на NAV для отображения Navigation Menu, выберите "Destination input" и подтвердите. Затем выберите "Navigate HOME" и подтвердите, чтобы запустить поиск маршрута.

04 НАВИГАЦИЯ - НАВЕДЕНИЕ

ВАРИАНТЫ НАВЕДЕНИЯ

Маршрут, выбранный системой MyWay зависит непосредственно от заданных вариантов критериев наведения.

Их изменение может полностью повлиять на прокладку маршрута.

1



Нажмите на кнопку NAV.

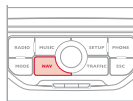

2



Еще раз нажмите на кнопку NAV или выберите функцию Navigation Menu и нажмите на ручку настройки, чтобы подтвердить.

Navigation Menu

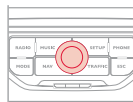

3



Выберите функцию Route options и нажмите на ручку настройки, чтобы подтвердить.

Route options

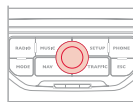

4



Выберите функцию Route type и нажмите на ручку настройки, чтобы подтвердить. При помощи этой функции можно вносить изменения в критерии прокладки маршрута.

Route type



5



Выберите функцию Route dynamics. При помощи этой функции можно выбрать варианты Traffic independent или Semi-dynamic.

Route dynamics

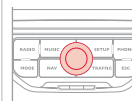

6



Выберите функцию Avoidance criteria. При помощи этой функции можно воспользоваться вариантами AVOID (исключаящими автострады, платные участки пути, паромы).

Avoidance criteria

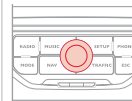

7



Вращая ручку настройки, выберите функцию Recalculate, чтобы система приняла во внимание выбранные варианты критериев прокладки маршрута. Нажмите на ручку настройки, чтобы подтвердить.

Recalculate

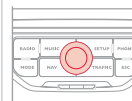

04 НАВИГАЦИЯ - НАВЕДЕНИЕ

ДОБАВЛЕНИЕ ЭТАПОВ

К выбранному маршруту можно добавлять дополнительные этапы.

1



Нажмите на кнопку NAV.

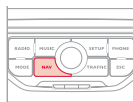

2



Еще раз нажмите на кнопку NAV или выберите функцию Navigation Menu и нажмите на ручку настройки, чтобы подтвердить.

Navigation Menu

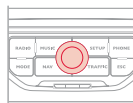

3



Выберите функцию Stopovers и нажмите на ручку настройки, чтобы подтвердить.

Stopovers

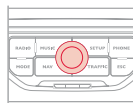

4



Выберите функцию "Add stopover" ("Добавить этап") и нажмите на ручку настройки, чтобы подтвердить (допускается добавление не более 5 этапов).

Add stopover

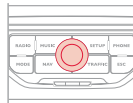

5



К примеру, задайте новый адрес.

Address input

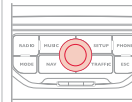

6



Задав адрес, выберите OK и нажмите на ручку настройки, чтобы подтвердить.

OK

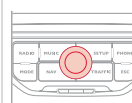

7



Выберите Recalculate и нажмите на ручку настройки, чтобы подтвердить.

Recalculate

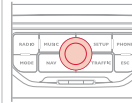









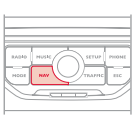

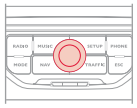

Этап следует пройти или удалить, чтобы система навигации могла продолжить наведение на следующий пункт назначения. В противном случае система MyWay будет постоянно возвращать Вас к предшествующему этапу.

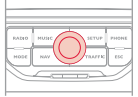
04 НАВИГАЦИЯ - НАВЕДЕНИЕ

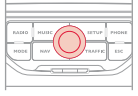
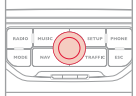
ПОИСК ПУНКТОВ ОБСЛУЖИВАНИЯ (POI)

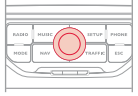
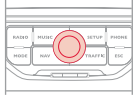
Сигналы о пунктах обслуживания (POI) относятся к тем местам оказания услуг, которые расположены в непосредственной близости от автомобиля (отели, торговые точки, аэропорты и т.п.).

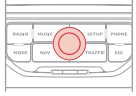
<p>1</p>  <p>Нажмите на кнопку NAV.</p>	
<p>2</p>  <p>Еще раз нажмите на кнопку NAV или выберите функцию Navigation Menu и нажмите на ручку настройки, чтобы подтвердить.</p> <p>Navigation Menu</p>	
<p>3</p>  <p>Выберите функцию POI search и нажмите на ручку настройки, чтобы подтвердить.</p> <p>POI search</p>	
<p>4</p>  <p>Выберите функцию POI nearby, чтобы начать окрестный поиск пунктов обслуживания.</p> <p>POI nearby</p>	
<p>5</p>  <p>Выберите функцию POI near destination, чтобы начать поиск пунктов обслуживания в районе пункта прибытия на маршруте.</p> <p>POI near destination</p>	
<p>6</p>  <p>Выберите функцию POI in city, чтобы начать поиск пунктов обслуживания в выбранном Вами городе. Пользуясь виртуальной клавиатурой, выберите страну и название города.</p> <p>POI in city</p> 	
<p></p> <p>При нажатии на кнопку LIST виртуальной клавиатуры откроется список городов в выбранной Вами стране.</p>	
<p>7</p>  <p>Выберите функцию POI in country, чтобы начать поиск пунктов обслуживания в нужной Вам стране.</p> <p>POI in country</p> 	
<p>8</p>  <p>Выберите функцию POI near route, чтобы начать поиск пунктов обслуживания вблизи своего маршрута.</p> <p>POI near route</p> 	

04 НАВИГАЦИЯ - НАВЕДЕНИЕ



Эта пиктограмма означает, что в зоне обнаружено несколько пунктов обслуживания POI. Наведя на нее "зум", можно просмотреть все эти пункты.

ПЕРЕЧЕНЬ ПУНКТОВ ОБСЛУЖИВАНИЯ (POI)



Автозаправка



Заправка сжиженным газом GPL



Ремонтная автомастерская



CITROËN



Автомобильная сеть



Крытая стоянка



Стоянка



Зона отдыха



Отель



Ресторан



Площадка для отдыха



Площадка дл пикника



Кафе



Аэропорт



Ж.д. вокзал



Автовокзал



Морской вокзал



Промзона



Супермаркет



Банк



Банкомат



Теннисный корт



Плав. бассейн



Площадка для гольфа



Лагерь для зимних видов спорта



Театр



Кинотеатр



Парк аттракционов



Больница



Аптека



Комиссариат полиции



Школа



Почта



Музей



Информация для туристов



Автомат. радар*



Радар на светофоре*



Рисковая зона*

* Зависит от наличия в стране, куда поставлен автомобиль.

04 НАВИГАЦИЯ - НАВЕДЕНИЕ

НАСТРОЙКИ СИСТЕМЫ НАВИГАЦИИ

1



Нажмите на кнопку NAV.

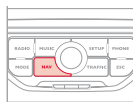

2



Еще раз нажмите на кнопку NAV или выберите функцию Navigation Menu и нажмите на ручку настройки, чтобы подтвердить.

Navigation Menu

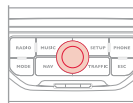

3



Выберите функцию Settings и нажмите на ручку настройки, чтобы подтвердить.

Settings

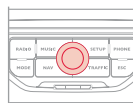

4



Выберите функцию Navi volume и вращением ручки отрегулируйте уровень громкости речевых информаторов (сообщающих о дорожном движении, о сбоях в работе систем и т.д.).

Navi volume

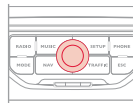

i

Чтобы активировать или выключить голосовой информатор в режиме наведения по открытой на дисплее карте, нужно нажать на ручку настройки и выбрать или снять функцию "Voice advice".

Voice advice

Настройка уровня громкости сообщений об интересующих рискованных зонах осуществляется только во время звучащего сообщения.

5



Выберите функцию POI categories on Map, чтобы интересующие Вас зоны показывались на карте по умолчанию.

POI categories on Map

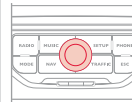

6



Выберите Set parameters for risk areas, чтобы перейти к функциям Display on map, Visual alert и Sound alert

Set parameters for risk areas

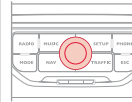

i

ОБНОВЛЕНИЕ БАЗЫ ИНТЕРЕСУЮЩИХ ПУНКТОВ

Процедура обновления базы данных интересующих пунктов (POI) имеется на сайте citroen.navigation.com.

Для обновления необходимо, чтобы плеер был совместим с форматом SDHC (High Capacity).

05 ИНФОРМАЦИЯ О ДОРОЖНОМ ДВИЖЕНИИ

НАСТРОЙКА ФИЛЬТРА И ИНДИКАЦИИ ДОРОЖНОЙ ИНФОРМАЦИИ

1



Нажмите на кнопку TRAFFIC.

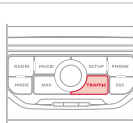

При этом под меню Traffic Menu ("Трафик меню") откроется список сообщений о дорожном движении, расставленных в порядке удаленности.

2



Еще раз нажмите на кнопку TRAFFIC или выберите функцию Traffic Menu ("Трафик меню") и нажмите на ручку настройки, чтобы подтвердить.

Traffic Menu

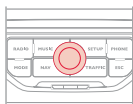

3



Выберите и установите фильтр по своему усмотрению:

All route messages

Route warning messages

Warning messages only

All messages

Сообщения показываются на карте и в списке.

Чтобы выйти, нажмите на ESC.

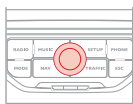

4



Выберите функцию Geo. Filter ("Маршрутный фильтр (отключен)") и нажмите на ручку настройки, чтобы подтвердить.

Geo. Filter



5



В открывшемся списке выберите радиус (в км) в зависимости от маршрута, нажмите на ручку настройки, чтобы подтвердить выбор.

При настройке системы на прием всех сообщений на маршруте, рекомендуется настроить и маршрутный фильтр (например, на прием в радиусе 5 км) с тем, чтобы уменьшить количество сообщений на карте. Настроенный фильтр будет постоянно отслеживать все перемещения автомобиля.



Фильтры работают независимо друг от друга, а их настройки взаимно дополняются.

Мы рекомендуем включать маршрутный и окрестный фильтры информации в радиусах:

- 3 или 5 км при движении по региону с плотным дорожным движением,
- 10 км при движении по региону с нормальным дорожным движением,
- 50 км при движении по протяженным трассам (автострадам).

05 ИНФОРМАЦИЯ О ДОРОЖНОМ ДВИЖЕНИИ

ОСНОВНАЯ ДОРОЖНАЯ ИНФОРМАЦИЯ



1 Черный и голубой треугольник: основная информация, например:

	Информация по времени		Информация по движению
	Ветер		Туман
	Парковка		Снег/гололедица

2 Красный и желтый треугольник: информация по трафику, например:

	Изменение дорожных указателей		Сужение дороги
	Скользкая дорога		Авария
	Затрудненное дорожное движение		Ремонтные работы
	Опасность взрыва		Дорога перекрыта
	Забастовка		Опасность
	Въезд запрещен		Пробка

ПРОСЛУШАТЬ ДОРОЖНУЮ ИНФОРМАЦИЮ (ТА)

- i
-  - станция транслирует сообщения ТА.
 -  - станция не транслирует сообщения ТА.
 -  - функция передачи сообщений ТА не активна.

Функция передачи дорожной информации ТА (Traffic Announcement) в первую очередь предназначена для прослушивания сообщений об опасности на дороге. Для ее активации достаточно найти радиостанцию, которая сможет транслировать такого рода информацию. Во время передачи дорожной информации все работающие в это время медиаустройства (радиоприемник, CD, ...) автоматически отключаются для трансляции дорожной информации. Возврат к работе включенных медиаустройств возобновится после окончания передачи сообщения.

1



Во время прослушивания медиаустройства, указанного на дисплее, нажмите на ручку.

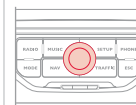

2

На экране появится меню и откроется доступ к:

Traffic info (TA)

3



Выберите меню дорожной информации (ТА) и подтвердите выбор нажатием на ручку, чтобы перейти к соответствующим настройкам.

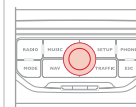

06 РАДИОПРИЕМНИК

ВЫБОР РАДИОСТАНЦИИ

1



Нажмите на кнопку RADIO, чтобы открыть список местных радиостанций, расположенных в нем в алфавитном порядке. Вращая ручку настройки, выберите станцию и подтвердите выбор, нажав на ручку.

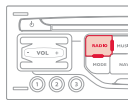

Находясь в режиме радиоприема, нажимайте на одну из кнопок, чтобы выбрать в списке предыдущую или следующую станцию.

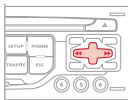

При длительном нажатии на одну из кнопок включается автоматический поиск станций в верхней или нижней части диапазона.

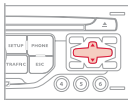

Нажмите на одну из кнопок цифровой клавиатуры более 2 секунд, чтобы внести нужную станцию в память. Нажмите на кнопку цифровой клавиатуры, чтобы вызвать из памяти запомненную станцию.

Внешние препятствия (холмы, здания, туннели, гаражи, подземные сооружения...) способны ухудшить качество приема радиосигнала, в том числе и принимаемого в режиме отслеживания местных радиостанций, вещающих в стандарте RDS. Падение качества приема из-за помех - естественное явление, оно ни в коей мере не означает ухудшения качества радиоприемника.

RDS - РЕГИОНАЛЬНЫЙ РЕЖИМ

1



Включите радиоприемник и нажмите на ручку настройки.

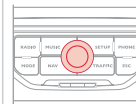

2

На дисплее откроется меню быстрых настроек радиоприема с доступом к командам:

TA

RDS

Radiotext

Regional mode

AM

3



Выберите нужную Вам функцию и нажмите на ручку настройки, чтобы подтвердить доступ к соответствующим настройкам.

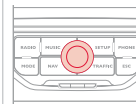

Если на дисплее индицируется RDS, Вы сможете продолжать прослушивание станции, на которую настроены. Но может случиться и так, что вещающая в стандарте RDS станция перестанет прослушиваться, поскольку ее вещательная сеть не покрывает всей территории страны, по которой Вы проезжаете. Этим объясняется потеря радиоприема по мере продвижения в пути.

07 МУЗЫКАЛЬНЫЕ МЕДИАПЛЕЕРЫ

CD, CD MP3/WMA ИНФОРМАЦИЯ И СОВЕТЫ



Форматы MP3 (аббревиатура от "MPEG 1, 2 & 2.5 Audio Layer 3") и WMA (аббревиатура от "Windows Media Audio") являются интеллектуальной собственностью компании Microsoft, разработавшей эти стандарты сжатия аудиофайлов, позволившие размещать десятки музыкальных композиций на одном диске.



Для записи в формате CDR или CDRW рекомендуется пользоваться программой, отвечающей требованиям стандарта ISO 9660 уровня 1, 2 или Joliet (предпочтительней).

Проигрывание дисков, записанных в каком-либо другом формате, может оказаться невозможным или некорректным.

Записи на одном диске следует осуществлять в одной стандартной программе на минимальной скорости (не более 4x) для достижения оптимальных акустических характеристик.

Для многократных записей на одном компакт-диске рекомендуется пользоваться программой, записывающей в стандарте Joliet.



Система MyWay читает аудиофайлы только с расширением ".mp3" со скоростью передачи данных от 8 Кб/с до 320 Кб/с, а также с расширением ".wma" со скоростью передачи данных от 5 Кб/с до 384 Кб/с.

Кроме того, она поддерживает режим переменного битрейта VBR (Variable Bit Rate).

Все остальные файлы (форматов типа .mp4, .m3u...) системой не проигрываются.



В названиях файлов должно содержаться менее 20 знаков, среди которых не должно быть графических символов и знаков пунктуации (ex: " ? ; ù), которые могут помешать проигрыванию композиций и их индикации на дисплее.

07 МУЗЫКАЛЬНЫЕ МЕДИАПЛЕЕРЫ

ВЫБОР/ПРОСЛУШИВАНИЕ КОМПОЗИЦИЙ CD, CD MP3/WMA

1



Нажмите на кнопку MUSIC.

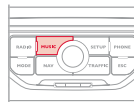

!

Список треков или файлов MP3/WMA появится под меню Music Menu.

2



Еще раз нажмите на кнопку MUSIC или выберите функцию Music Menu и нажмите на ручку настройки, чтобы подтвердить.

Music Menu

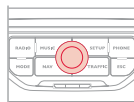

3



Выберите функцию Select music и нажмите на ручку настройки, чтобы подтвердить.

Select music

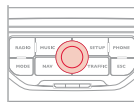

4



Выберите источник аудиосигнала: CD, CD MP3/WMA. Нажмите на ручку настройки, чтобы подтвердить. При этом начнется проигрывание композиции.

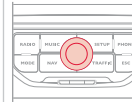

5



Нажимая на кнопки со стрелками "вверх" и "вниз", можно выбирать следующие или предыдущие файлы.

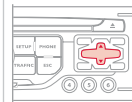

6



Нажмите на одну из кнопок, чтобы выбрать композицию. Удерживайте нажатие на одну из кнопок для ускоренного перемещения вперед или назад.

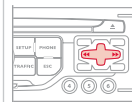

💡

Проигрывание и вывод на дисплей компиляции MP3/WMA могут зависеть от программы и параметров записи. Мы рекомендуем пользоваться программой, отвечающей требованиям стандарта ISO 9660.

07 МУЗЫКАЛЬНЫЕ МЕДИАПЛЕЕРЫ

ДОПОЛНИТЕЛЬНЫЙ РАЗЪЕМ (AUX)

КАБЕЛЬ AUDIO JACK/USB НЕ ПОСТАВЛЯЕТСЯ

1

Подключите переносное устройство (напр., плеер MP3/WMA...) к разъему JACK или USB при помощи соответствующего аудиокабеля.



2



Нажмите на кнопку MUSIC, снова нажмите на кнопку или выберите функцию Music Menu и нажмите на ручку настройки, чтобы подтвердить.

Music Menu

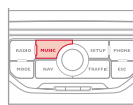

3



Выберите функцию External device и нажмите на ручку настройки, чтобы активировать ее.

External device

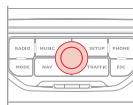

4



Выберите в качестве источника сигнала AUX и нажмите на ручку настройки, чтобы подтвердить. Проигрывание начнется автоматически.

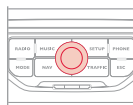

!

Управление прослушиванием записей осуществляется с переносного устройства.

08 ТЕЛЕФОН С ФУНКЦИЕЙ "BLUETOOTH"



СИНХРОНИЗАЦИЯ ТЕЛЕФОНА/ ПЕРВОЕ ПОДКЛЮЧЕНИЕ

* Предоставляемые услуги зависят от сети, SIM-карты и совместимости используемых аппаратов Bluetooth. Прочтите в инструкции к своему телефону и поинтересуйтесь у своего оператора, к каким услугам Вы можете иметь доступ.



По соображениям безопасности, настройки, требующие особого внимания, связанные с синхронизацией мобильного телефона Bluetooth с системой громкой связи MyWay следует осуществлять на остановленном автомобиле при включенном зажигании.



Зайдите на сайт www.citroen.ru за дополнительной информацией (там содержатся сведения о совместимости, дополнительные рекомендации и т.п.).

1

Активируйте функцию Bluetooth своего телефона и убедитесь, что его "видят" все (см. инструкцию к телефону).



2



Нажмите на кнопку PHONE.

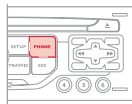

3



При первой синхронизации выберите команду Search phone и нажмите на ручку настройки, чтобы подтвердить. Затем выберите название телефона.

Search phone



4

Наберите идентификационный код на телефоне. Код отражается на экране системы. Для некоторых моделей телефонных аппаратов предлагается автоматическое подключение к бортовой системе при каждом включении зажигания. Успешно проведенная синхронизация подтверждается сообщением.



Синхронизацию можно также провести и непосредственно с телефонного аппарата (см. инструкцию к телефону).



Как только телефон подключится, система MyWay сможет синхронизировать работу записной книжки и журнала вызовов. Эта процедура может занять несколько минут*.



Чтобы сменить подключенный телефон, нажмите на кнопку PHONE, а затем выберите меню Phone Menu и нажмите на ручку настройки, чтобы подтвердить.

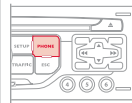

08 ТЕЛЕФОН С ФУНКЦИЕЙ "BLUETOOTH"

ПОДКЛЮЧЕНИЕ ТЕЛЕФОНА К СИСТЕМЕ

* Предоставляемые услуги зависят от сети, SIM-карты и совместимости используемых аппаратов Bluetooth. Прочтите в инструкции к своему телефону и поинтересуйтесь у своего оператора, к каким услугам Вы можете иметь доступ.

! По соображениям безопасности, настройки, требующие особого внимания, связанные с синхронизацией мобильного телефона Bluetooth с системой громкой связи MyWay следует осуществлять на остановленном автомобиле при включенном зажигании.

☀ Зайдите на сайт www.citroen.ru за дополнительной информацией (там содержатся сведения о совместимости, дополнительные рекомендации и т.п.).

1 Активируйте функцию Bluetooth своего телефона и убедитесь, что его "видят" все (см. инструкцию к телефону).
При этом телефон, подключенный последним, переподключится автоматически.
Успешно проведенная синхронизация подтверждается сообщением.



2  Нажмите на кнопку PHONE.

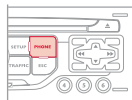

i Список ранее подключенных телефонов (не более четырех) появится на многофункциональном дисплее. Выделите выбранный Вами телефон для синхронизации.

i Как только телефон подключится, система MyWay сможет синхронизировать работу записной книжки и журнала вызовов. Эта процедура может занять несколько минут*.

1  Чтобы сменить уже подключенный телефон, нажмите на кнопку PHONE, а затем выберите меню Phone Menu и нажмите на ручку настройки, чтобы подтвердить.

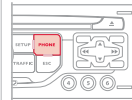

2  Выберите команду Connect phone. Выберите телефон и нажмите, чтобы подтвердить.

Connect phone



08 ТЕЛЕФОН С ФУНКЦИЕЙ "BLUETOOTH"

ПРИЕМ ТЕЛЕФОННОГО ВЫЗОВА

1

При входящем вызове раздается звонок, а на многофункциональном дисплее появляется сообщение.

2



Нажмите на Yes, чтобы принять вызов или на No, чтобы его отклонить, подтвердите выбор нажатием на ручку настройки.

Yes No

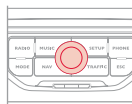

3



Чтобы завершить, нажмите на кнопку PHONE или нажмите на ручку настройки и выберите End call, после чего подтвердите нажатием на ручку.

End call

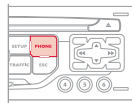

Однократным нажатием на расположенную на руле кнопку TEL можно принять или завершить вызов. При продолжительном нажатии происходит отклонение входящего вызова.



КАК ПОЗВОНИТЬ

1



Нажмите на кнопку PHONE.

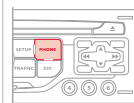

Откроется список 20 последних прошедших через бортовую систему исходящих и входящих звонков под Phone Menu. Вы можете выбрать из него нужный номер и нажать на ручку, чтобы вызвать абонента.

2



Выберите функцию Phone Menu и нажмите на ручку настройки, чтобы подтвердить.

Phone Menu

Выберите Dial number, затем наберите номер вызываемого абонента на виртуальной клавиатуре.

Dial number



Номер абонента можно также взять из записной книжки. Для этого нужно выбрать Dial from address book. Система MyWay может хранить в памяти до 1 000 записей (телефонных номеров).

Нажмите более двух секунд на торцевую кнопку подрулевого переключателя, чтобы открыть записную книжку.



Позвонить можно и непосредственно с мобильного телефона, но при этом для безопасности нужно остановить автомобиль.



Чтобы удалить номер, нажмите на кнопку PHONE, затем, при длительном нажатии на номер вызываемого абонента, появится меню команд, среди которых: Delete entry ("Удалить номер")
Delete list ("Удалить список")

09 НАСТРОЙКИ

НАСТРОЙКА КАЛЕНДАРЯ И ЧАСОВ

Функция SETUP позволяет настроить: System language, Date & Time, Display (Brightness, Colour, Map colour), System, Units, Vehicle.

! Установка этих настроек необходима после отключения аккумуляторной батареи.

1  Нажмите на кнопку SETUP.

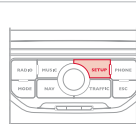

2  Выберите функцию Date & Time и нажмите на ручку настройки, чтобы подтвердить.

Date & Time

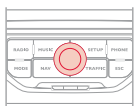

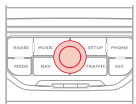

3  Выберите функцию Set date & time и нажмите на ручку настройки, чтобы подтвердить.

Set date & time

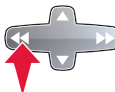

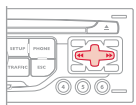
4  Настройки параметров осуществляйте нажатиями на кнопки со стрелками, подтверждая их нажатием на ручку настройки.



5  Выберите функцию Date format и нажмите на ручку настройки, чтобы подтвердить.

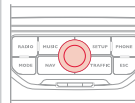

6  Подтвердите выбранный формат, нажав на ручку настройки. Выберите функцию Time format и нажмите на ручку настройки, чтобы подтвердить.

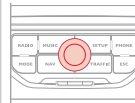

 Подтвердите выбранный формат, нажав на ручку настройки. При нажатии более 2 секунд на кнопку SETUP открывается:

Description of the unit

GPS coverage

Demo mode

10 ЭКРАННЫЕ МЕНЮ



ОСНОВНЫЕ ФУНКЦИИ

- 1 ВЫБОР А
- 2 выбор А1
- 3 выбор А2
- 2 ВЫБОР В...



- 1 Traffic menu
Дорожная информация
- 2 Messages on route
Все сообщения о пути
- 2 Only warnings on route
Уведомляющие сообщения о пути
- 2 All warning messages
Только уведомляющие сообщения
- 2 All messages
Все виды сообщений
- 2 Geo. Filter
Географический фильтр
- 3 Within 3 km
В радиусе 3 км
- 3 Within 5 km
В радиусе 5 км

- 3 Within 10 km
В радиусе 10 км
- 3 Within 50 km
В радиусе 50 км
- 3 Within 100 km
В радиусе 100 км



- 1 Music Menu
Меню "Музыка"
- 2 Select music
Выбор источника аудиосигнала
- 2 Sound settings
Настройки аудиосистемы
- 3 Balance/Fader
"Лев.-прав./перед.-задн."
- 3 Bass/Treble
"Низкие/высокие"
- 3 Equalizer
"Эквалайзер"
- 4 Linear
"Плоская характ-ка"
- 4 Classic
"Классика"
- 4 Jazz
"Джаз"
- 4 Rock/Pop
"Рок/поп"
- 4 Techno
"Техно"

- 4 Vocal
"Вокал"
- 3 Loudness
Тонкомпенсация
- 3 Speed dependent volume
Автоматическая настройка громкости
- 3 Reset sound settings
Обнулить аудионастройки



- 1 Radio Menu
Меню "Радио"
- 2 Waveband
Диапазон AM/FM
- 3 FM
диапазон FM
- 3 AM
диапазон AM
- 2 Manual tune
Выбрать частотный диапазон
- 2 Sound settings
Настройки аудиосистемы
- 3 Balance/Fader
"Лев.-прав./перед.-задн."
- 3 Bass/Treble
"Низкие/высокие"
- 3 Equalizer
"Тип акустич. поля"
- 4 Linear
"Плоская характ-ка"

- 4 Classic
"Классика"
- 4 Jazz
"Джаз"
- 4 Rock/Pop
"Рок/поп"
- 4 Techno
"Техно"
- 4 Vocal
"Вокал"
- 3 **Loudness**
Тонкомпенсация
- 3 **Speed dependent volume**
Автоматическая настройка громкости
- 3 **Reset sound settings**
Обнулить аудионастройки



- 1 **Navigation Menu**
Меню "Навигация"
- 2 **Abort guidance/Resume guidance**
Выключ./Включ. навигацию
- 2 **Destination input**
Задать пункт прибытия
- 3 **Address input**
Задать новый адрес
 - 4 Country
Страна
 - 4 City
Город
 - 4 Street
Улица
 - 4 House number
Номер

- 4 Start route guidance
Включить навигацию
- 4 Postal code
Почтовый индекс
- 4 Save to address book
Добавить в записную книжку
- 4 Intersection
Перекресток
- 4 City district
Центр города
- 4 Geo position
Координаты GPS
- 4 Map
Задать по карте
- 3 **Navigate HOME**
Вести к моему к дому
- 3 **Choose from address book**
По записной книжке
- 3 **Choose from last destinations**
По последним пунктам прибытия
- 3 **TMC station information**
Информация о дорожном движении
- 2 **Stopovers**
Этапы
 - 3 **Add stopover**
Добавить этап
 - 4 Address input
Задать новый адрес
 - 4 Navigate HOME
Вести к моему дому
 - 4 Choose from address book
По записной книжке
 - 4 Choose from last destinations
По последним пунктам прибытия

- 3 **Rearrange route**
Оптимизировать маршрут
- 3 **Replace stopover**
Заменить этап
- 3 **Delete stopover**
Удалить этап
- 3 **Recalculate**
Пересчитать маршрут
 - 4 Fast route
Самый быстрый
 - 4 Short route
Кратчайший
 - 4 Optimized route
Оптимизирован. по времени/расстоянию
- 2 **POI search**
Поиск пунктов обслуживания
 - 3 **POI nearby**
П.О. поблизости
 - 3 **POI near destination**
П.О. возле пункта прибытия
 - 3 **POI in city**
П.О. в городе
 - 3 **POI in country**
П.О. в стране
 - 3 **POI near route**
П.О. вдоль маршрута
- 2 **Route options**
Варианты наведения
 - 3 **Route type**
Критерии наведения
 - 4 Fast route
Быстрейший
 - 4 Short route
Кратчайший

- 4 Optimized route
Оптимальный по времени/расстоянию

- 3 **Route dynamics**
С учетом дорожной ситуации

- 4 Traffic independent
Без объездов
- 4 Semi-dynamic
С подтверждением

- 3 **Avoidance criteria**
Исключающие критерии

- 4 Avoid motorways
Исключить автострады
- 4 Avoid toll roads
Исключить платные участки
- 4 Avoid ferries
Исключить паромы

- 3 **Recalculate**
Пересчитать маршрут

- 2 **Settings**
Настройки

- 3 **Navi volume**
Уровень громкости сообщений

- 3 **POI categories on Map**
Категории П.О. на карте

- 3 **Set parameters for risk areas**
Обозначить зоны повышенной опасности

- 4 Display on map
Показать на карте
- 4 Visual alert
Визуальный сигнал при приближении
- 4 Sound alert
Звуковая сигнализация при приближении



- 1 **Phone Menu**
Меню "Телефон"

- 2 Dial number
Набрать номер
- 2 Dial from address book
Звонок по записной книжке

- 2 **Call lists**
По журналу вызовов

- 2 **Connect phone**
Подключить телефон

- 3 **Search phone**
Включить поиск телефона

- 3 **Phones connected**
Подключенные телефоны

- 4 Disconnect phone
Отключить телефон
- 4 Rename phone
Переименовать телефон
- 4 Delete pairing
Удалить телефон
- 4 Delete all pairings
Удалить все телефоны
- 4 Show details
Показать подробности

- 2 **Settings**
Настройки

- 3 **Select ring tone**
Выбрать рингтон

- 3 **Phone/Ring tone volume**
Настроить громкость звонка

- 3 **Enter mailbox number**
Набрать номер сообщения



- 1 **SETUP**
УСТАНОВКИ

- 2 **System language**
Языки*

- 3 **Deutsch**
Немецкий

- 3 **English**
Английский

- 3 **Español**
Испанский

- 3 **Français**
Французский

- 3 **Italiano**
Итальянский

- 3 **Nederlands**
Нидерландский

- 3 **Polski**
Польский

- 3 **Portuguese**
Португальский

- 2 **Date & Time**
Дата и время*

- 3 **Set date & time**
Настроить дату и время

- 3 **Date format**
Формат даты

- 3 **Time format**
Формат времени

* В зависимости от модификации автомобиля.

2 Display
Индикация

3 Brightness
Яркость

3 Colour
Баланс цвета

4 Pop titanium
"pop titanium"

4 Toffee
"toffee"

4 Blue steel
"blue steel"

4 Technogrey
"technogrey"

4 Dark blue
"dark blue"

3 Map colour
Цвет карты

4 Day mode for map
дневной режим карты

4 Night mode for map
ночной режим карты

4 Auto, Day/Night for map
день/ночь автоматич.

2 Vehicle
Системы автомобиля**

3 Vehicle information
Информация о системах

4 Alert log
Журнал неисправностей

4 Status of functions
Состояние систем

2 Units
Единицы измерения

3 Temperature
Температура

4 Celsius
Цельсию

4 Fahrenheit
по Фаренгейту

3 Metric/Imperial
Расстояния

4 Kilometres (Consumption: l/100)
км и л/100

4 Kilometres (Consumption: km/l)
км и км/л

4 Miles (Consumption: MPG)
мили (mi) и миль/gal. (MPG)

2 System
Параметры систем

3 Factory reset
Восстановить заводские настройки

3 Software version
Версия прог. обеспечения

3 Automatic scrolling
Бегающая строка

** Параметры и настройки зависят от модификации автомобиля.

ЧАСТО ЗАДАВАЕМЫЕ ВОПРОСЫ

ВОПРОС	ОТВЕТ	ЧТО ДЕЛАТЬ
<p>Как устранить расхождение в качестве звучания источников аудиосигнала (радиоприемника, CD-плеера, ...)?</p>	<p>Для оптимального звуковоспроизведения настройки аудиосистемы (громкость, тембр, акустическое поле, тонкомпенсация) могут адаптироваться к различным источникам аудиосигнала, что ведет к разнице звучания при смене источника (радиоприемника, CD-плеера, ...).</p>	<p>Проверьте соответствие аудионастроек (громкости, тембра, акустического поля, тонкомпенсации) каждому из источников. Так, регулировки всех функций в режиме AUDIO (высокие и низкие частоты тембра, баланс передних и задних громкоговорителей, баланс левых и правых громкоговорителей) следует перевести в среднее положение, установить "Linear" характеристику звукового поля, а функцию тонкомпенсации установить в положение "активирована" для CD-плеера и в положение "не активирована" для радиоприемника.</p>
<p>Почему компакт-диск либо систематически выбрасывается дисководом CD-плеера, либо не читается?</p>	<p>Компакт-диск перевернут, неудобочитаем, не содержит аудиоинформации или формат записанной на нем аудиоинформации не соответствует формату, на который рассчитан CD-плеер автомагнитолы.</p> <p>Компакт-диск защищен системой защиты от пиратского использования, которая не распознается CD-плеером автомагнитолы.</p>	<ul style="list-style-type: none"> - Проверьте, не перевернут ли компакт-диск в дисковом. - Проверьте состояние диска: слишком поврежденный диск читаться не будет. - Если диск записан самостоятельно, см. рекомендации в разделе "Аудиосистема". - CD-плеер автомагнитолы не предназначен для проигрывания дисков DVD. - Некоторые компакт-диски не будут читаться CD-плеером в связи с их низким качеством.
<p>Почему качество звука CD-плеера ухудшилось?</p>	<p>Компакт-диск поцарапан или он низкого качества.</p>	<p>Пользуйтесь только высококачественными компакт-дисками и храните их в надлежащих условиях.</p>
	<p>Настройки автомагнитолы (высокие и низкие частоты тембра, звуковое поле) неправильны.</p>	<p>Установите уровень высоких или низких частот тембра на 0, при этом звуковое поле не настраивайте.</p>

ВОПРОС	ОТВЕТ	ЧТО ДЕЛАТЬ
Почему внесенные в память радиостанции не работают (отсутствует звук, индицируется частота 87,5 МГц...)?	Неправильно выбран частотный диапазон.	Нажимая на клавишу BAND AST, найдите диапазон (AM, FM1, FM2, FMAST), в котором вещают внесенные в память станции.
Почему качество приема радиостанции постепенно ухудшается, а внесенные в память радиостанции не работают (отсутствует звук, индицируется частота 87,5 МГц...).	Автомобиль удалился на слишком большое расстояние от передатчика интересующей Вас радиостанции, либо в географической местности, где Вы находитесь, передатчики отсутствуют вообще.	Включите функцию RDS, чтобы система могла проверить, есть ли в данной географической зоне более мощные радиопередатчики.
	Внешние препятствия (холмы, здания, туннели, гаражи, подземные сооружения...) способны ухудшить качество приема радиосигнала, в том числе и принимаемого в режиме отслеживания местных радиостанций, вещающих в стандарте RDS.	Падение качества приема из-за помех - естественное явление, оно ни в коей мере не означает ухудшения качества радиоприемника.
	Радиоантенна либо отсутствует, либо повреждена (например, на автоматической мойке или на подземной стоянке).	Проверьте исправность антенны в сервисной сети CITROËN.
Почему звук прерывается на одну-две секунды в режиме радиоприема?	В моменты прерывания звука система RDS производит поиск другой частоты, которая позволила бы улучшить качество приема радиостанции.	Отключите функцию RDS если звук прерывается слишком часто и всегда на одном и том же участке дороги.
Почему через несколько минут после остановки двигателя работающая автомагнитола отключается?	Продолжительность работы автомагнитолы после остановки двигателя зависит от степени заряженности аккумуляторной батареи. Отключение автомагнитолы предусмотрено концепцией системы: она переходит в режим энергосбережения и отключается, чтобы не разряжать аккумуляторную батарею.	Запустите двигатель, чтобы зарядить батарею.

ВОПРОС	ОТВЕТ	ЧТО ДЕЛАТЬ
<p>Ячейка Traffic info TA отмечена. Однако о некоторых автомобильных заторах на маршруте не сообщается в режиме реального времени.</p>	<p>Сразу после включения системы ей требуется несколько минут на поиск и сбор информации о ситуации на дорогах.</p>	<p>Дождитесь сбора полной информации о ситуации на дорогах (и появления на карте соответствующих пиктограмм).</p>
<p>Я получаю предупреждение о наличии радара, находящегося вне моего маршрута.</p>	<p>Система предупреждает о наличии всех радаров в рабочей зоне перед автомобилем. Она может обнаруживать радары, расположенные на близлежащих или параллельных дорогах.</p>	<p>Увеличить масштаб для просмотра точного пункта расположения радара.</p>
<p>Не работает звуковой сигнал предупреждения о наличии радара.</p>	<p>Звуковой сигнал не активирован.</p>	<p>Активировать звуковой сигнал в Navigation Menu, Settings, Set parameters for risk areas.</p>
	<p>Громкость предупреждающего сигнала установлена на минимум.</p>	<p>Увеличить громкость предупреждающего сигнала при проезде пункта установки радара.</p>
<p>Высота над уровнем моря не показывается.</p>	<p>Инициализация системы GPS может занять до трех минут с момента ее включения чтобы установить прямую связь с тремя и более спутниками.</p>	<p>Необходимо дождаться полного выхода системы на рабочий режим. Убедитесь, что система связалась не менее, чем с тремя спутниками (длительно нажмите на клавишу SETUP, затем выберите GPS coverage).</p>
	<p>В зависимости от топографической обстановки (туннели и т.п.) или метеорологических условий качество приема сигнала со спутника системы GPS может изменяться.</p>	<p>Это нормальное явление. Работа бортовой навигационной системы зависит от условий, в которых принимается сигнал GPS.</p>
<p>Система не может просчитать маршрут.</p>	<p>Заданные Вами исключения из маршрута противоречат реальной ситуации (например, вы потребовали исключить платный проезд на платной автостраде).</p>	<p>Проверьте критерии, которые Вы потребовали исключить из маршрута.</p>

ВОПРОС	ОТВЕТ	ЧТО ДЕЛАТЬ
Почему приходится долго ждать начала проигрывания CD-диска.	При загрузке нового медианосителя система сначала считывает информацию о нем (название папки, титры композиций, имена исполнителей и т.д.).	Данная особенность работы системы считается нормальной.
Почему мне не удастся подключить свой телефон к системе громкой связи Bluetooth.	Возможно, Bluetooth телефона не активирован или система "не видит" его.	<ul style="list-style-type: none"> - Проверьте, активирован ли Bluetooth Вашего телефона. - Проверьте, "видит" ли его система.
Не слышен сигнал телефона, подключенного с помощью системы Bluetooth.	Громкость звука зависит от системы и от телефона.	Увеличьте громкость MyWay, при необходимости, до максимального значения и, при необходимости, увеличьте громкость сигнала на телефоне.

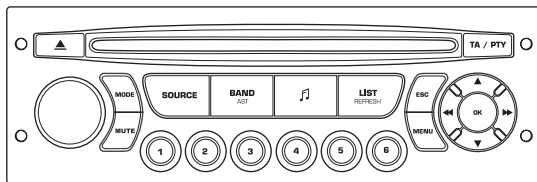

Автомобильная магнитола

АВТОМАГНИТОЛА/ГАРНИТУРА BLUETOOTH



Автомобильная магнитола настроена на работу только с Вашим автомобилем. В случае ее переноса на другой автомобиль, обратитесь в сервисную сеть, чтобы настроить конфигурацию.



По соображениям безопасности, водитель должен осуществлять все операции, требующие особого внимания, на остановленном автомобиле.

В целях предупреждения ускоренного разряда аккумуляторной батареи автомобильная магнитола может автоматически отключиться по истечении нескольких минут после остановки двигателя.

СОДЕРЖАНИЕ

01	Первое знакомство	стр. 308
02	Блок управления на рулевом колесе	стр. 309
03	Главное меню	стр. 310
04	Аудиосистема	стр. 311
05	Разъем USB	стр. 314
06	Функции Bluetooth	стр. 317
07	Конфигурация	стр. 320
08	Экранные меню	стр. 322
	Часто задаваемые вопросы	стр. 327

01 ПЕРВЫЕ ШАГИ



1. Вкл./выкл. и регулировка уровня громкости.
2. Извлечение компакт-диска.
3. Выбор режима на дисплее:
Функции аудио (АУДИО), бортового компьютера (TRIP) и комплекта "Свободные руки" (ТЕЛ).
4. Выбор источника аудиосигнала:
радиоприемник, CD/CD MP3-проигрыватель, USB, телефонный разъем (Jack), Streaming.
5. Выбор частотных диапазонов FM1, FM2, FMast и AM.
6. Настройки аудиосистемы: баланс передних/задних и левых/правых громкоговорителей, настройка функции тонкомпенсации и характеристик звукового поля.
7. Индикация перечня станций местного радиовещания, композиций компакт-диска или списка треков MP3.
8. Завершить текущее действие.
9. Вкл./Выкл. функции TA ("Дорожная информация").
Продолжительное нажатие: доступ к функции PTY (выбор радиопередачи по ее типу).
10. Подтвердить.
11. Автоматический поиск радиостанций в нижнем/верхнем частотном диапазоне.
Выбор предыдущей/следующей композиции на CD-проигрывателе, MP3-плеере или USB.
12. Поиск радиостанций в нижнем/верхнем частотном диапазоне.
Выбор предыдущего/следующего компакт-диска.
Выбор предыдущего/следующего списка треков MP3.
Выбор репертуара/жанра/артиста/предыдущего/последующего списка песен оборудования с USB.
13. Показ главного меню.
14. Клавиши с 1 по 6:
Выбор станции из памяти.
Продолжительное нажатие: внесение станции в память.
15. Клавиша MUTE служит для отключения или для повторного включения звука.

02 БЛОК УПРАВЛЕНИЯ НА РУЛЕВОМ КОЛЕСЕ



1. Увеличение уровня громкости.
2. Уменьшение уровня громкости.
3. Отключение звука.
4. РАДИОПРИЕМНИК:
выбор радиостанции из памяти в нижнем или верхнем частотном диапазоне.
Система CD/MP3/USB:
выбор предыдущего или следующего списка композиций.
CD-ЧЕЙНДЖЕР: выбор предыдущего или следующего компакт-диска.
5. РАДИОПРИЕМНИК: автоматический поиск радиостанций в верхнем частотном диапазоне.
CD/MP3/CD-ЧЕЙНДЖЕР/USB:
выбор следующей композиции.
CD/MP3/CHANGEUR CD:
при постоянном нажатии: ускоренная прокрутка вперед.



Если ваш автомобиль укомплектован системой Bluetooth:

1. Нажатие: включение голосового распознавания на телефоне (если в телефоне есть такая функция).
2. Нажатие: экран перечня, журнала сообщений.

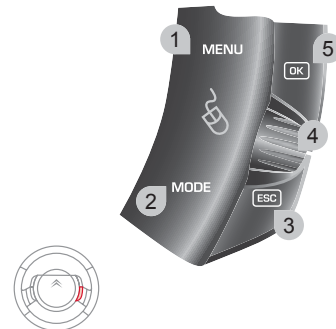

1. Дисплей работает в основном режиме.
2. Выбор типа информации в правой части экрана на монохромном дисплее А.
3. Завершение текущего действия и возврат к предыдущей индикации.
4. Просмотр различных меню.
5. Подтверждение выбранной функции.
Если ваш автомобиль оснащен системой Bluetooth: система передает входящий звонок и завершает текущий звонок.

03 ГЛАВНОЕ МЕНЮ

**ФУНКЦИИ
АУДИОСИСТЕМЫ:**
автомагнитола,
CD-плеер, USB,
дополнительные
настройки.

ТЕЛЕФОН: гарнитура
"свободные руки",
совмещение и настройка
систем, управление
связью.

> МОНОХРОМНЫЙ ДИСПЛЕЙ С

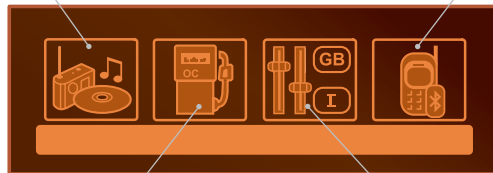

**БОРТОВОЙ
КОМПЬЮТЕР:** ввод
расстояния, контрольные
лампы, сигнализаторы
состояния бортовых
систем.

**ПЕРСОНАЛЬНЫЕ
НАСТРОЙКИ И
КОНФИГУРАЦИЯ:**
параметры систем,
индикация, язык
сообщений.

> МОНОХРОМНЫЙ ДИСПЛЕЙ А



Полный перечень всех меню
приведен в разделе "Система
экранных меню" этой главы.

04 АУДИОСИСТЕМА



РАДИОПРИЕМНИК ВЫБОР РАДИОСТАНЦИИ

1



Последовательными нажатиями на кнопку SOURCE ("Источник аудиосигнала") выделите радиоприемник.

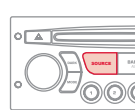

2



Нажмите на клавишу BAND AST для выбора одного из диапазонов: FM1, FM2, FMast, AM.

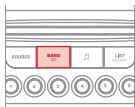

3



Кратко нажмите на одну из кнопок, чтобы запустить режим автоматической настройки на радиостанции.

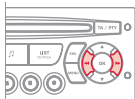

4



Нажмите на одну из кнопок, чтобы провести настройки вручную в верхнем или нижнем диапазоне.

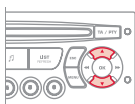





Нажмите на кнопку LIST REFRESH, чтобы ознакомиться с перечнем местных радиостанций (не более 30). Для обновления этого перечня, удерживайте нажатие на кнопку более двух секунд.

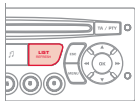

Внешние препятствия (холмы, здания, туннели, гаражи, подземные сооружения...) способны ухудшить качество приема радиосигнала, в том числе и принимаемого в режиме отслеживания местных радиостанций, вещающих в стандарте RDS. Падение качества приема из-за помех - естественное явление, оно ни в коей мере не означает ухудшения качества радиоприемника.

RDS

1



Нажмите на клавишу MENU.

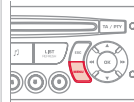

2



Выберите AUDIO FUNCTIONS и нажмите на OK.



3



Выберите функцию FM WAVEBAND PREFERENCES ("предпочитаемые станции FM-диапазона") и нажмите на OK.

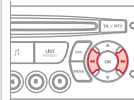

4



Выберите ACTIVATE FREQUENCY FOLLOWING (RDS) ("активировать режим отслеживания частоты RDS") и нажмите на OK. На дисплее появится аббревиатура RDS.

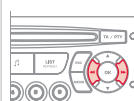

Включите радиоприемник и нажмите на OK чтобы активировать/отключить режим RDS.



Если на дисплее присутствует символ RDS, Вы сможете продолжать прослушивание станции, на которую настроены. Но может случиться и так, что вещающая в стандарте RDS станция перестанет прослушиваться, поскольку ее вещательная сеть не покрывает всей территории страны, по которой Вы проезжаете. Поэтому, в случае слабого приема, происходит переключение на региональную станцию.

04 АУДИОСИСТЕМА

ПРОСЛУШАТЬ ДОРОЖНУЮ ИНФОРМАЦИЮ (ТА)



Функция передачи дорожной информации TA (Traffic Announcement) в первую очередь предназначена для прослушивания сообщений об опасности на дороге. Для ее активации достаточно найти радиостанцию, которая сможет транслировать такого рода информацию. Во время передачи дорожной информации все работающие в это время медиаустройства (радиопроектор, CD, ...) автоматически отключаются для трансляции дорожной информации. Возврат к работе включенных медиаустройств возобновится после окончания передачи сообщения.

1

TA / PTY



Нажмите на кнопку TA для активации или дезактивации функции передачи сообщений.

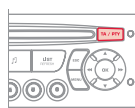

CD ПРОСЛУШИВАНИЕ КОМПАКТ-ДИСКА



В дисковод следует устанавливать компакт-диски только круглой формы. Некоторые системы защиты записей от пиратского использования, присутствующие на оригинальных или самостоятельно скопированных компакт-дисках, могут генерировать нарушения в работе аудиосистемы вне зависимости от качества CD-проигрывателя. Проигрывание диска или компиляции треков MP3 происходит автоматически сразу после загрузки в дисковод, не нажимая на клавишу извлечения EJECT.

1



Для прослушивания загруженного диска последовательно нажмите на клавишу SOURCE ("Источник аудиосигнала") и выберите CD-проигрыватель.

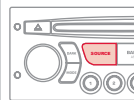

2



Нажмите на соответствующую клавишу, чтобы выбрать композицию или фрагмент.

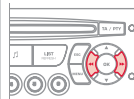

Нажмите на клавишу LIST REFRESH, чтобы вывести на дисплей список треков компакт-диска.

3



Удерживайте нажатой одну из кнопок для быстрого перехода или возврата к треку.

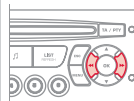

04 АУДИОСИСТЕМА

CD MP3 ПРОСЛУШИВАНИЕ КОМПИЛЯЦИИ MP3



Загрузите диск с компиляцией MP3 в дисковод. Поиск музыкальных композиций может занять нескольких секунд, прежде чем начнется их воспроизведение.



CD-плеер может прочитать до 255 файлов MP3, записанных на одном компакт-диске в восьми директориях перечня. Для более быстрого доступа к записям на компакт-диске, рекомендуется ограничиться двумя директориями. Во время прослушивания порядок папок не соблюдается. Все файлы показаны на одном и том же уровне.

1



Для прослушивания загруженного диска последовательно нажмите на клавишу SOURCE ("Источник аудиосигнала") и выберите CD-плеер.

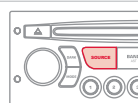

2



Нажмите на соответствующую клавишу, чтобы выбрать композицию или фрагмент.

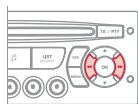

Нажмите на клавишу LIST REFRESH, чтобы вывести на дисплей список треков записанной на компакт-диск компиляции MP3.

3



При длительном нажатии на одну из клавиш можно быстро пролистывать треки или быстро вернуться в список треков.

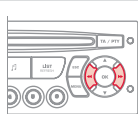

CD MP3 ИНФОРМАЦИЯ И РЕКОМЕНДАЦИИ



Формат MP3, представляющий собой аббревиатуру стандарта MPEG 1,2 & 2.5 Audio Layer 3, является программой сжатия аудиофайлов, позволяющей записать десятки музыкальных композиций на одном компакт-диске.



Для записи в формате CDR или CDRW рекомендуется пользоваться программой, отвечающей требованиям стандарта ISO 9660 уровня 1, 2 или Joliet.

Проигрывание дисков, записанных в каком-либо другом формате, может оказаться невозможным или некорректным.

Записи на одном диске следует осуществлять в одной стандартной программе на минимальной скорости (4x максимум) для достижения оптимальных акустических характеристик.

Для многократных записей на одном компакт-диске рекомендуется пользоваться программой, записывающей в стандарте Joliet.



На магнитоле допускается проигрывать файлы только с расширением ".mp3" в диапазоне 22,05 кГц или 44,1 кГц. Все остальные файлы (типа .wma, .mp4, .m3u...) системой не проигрываются.



В названиях файлов должно содержаться не более 20 знаков, среди которых не должно быть графических символов и знаков пунктуации (напр.: " ? ; ù), которые могут помешать проигрыванию композиций и их индикации на дисплее.



Чистые CD-диски не распознаются и могут повредить аппаратуру.

05 USB РИДЕР

ИСПОЛЬЗОВАНИЕ РАЗЪЕМА USB

Перечень совместимых с системой устройств и информацию о параметрах сжатия можно получить в сервисной сети CITROËN.

1

Данное устройство состоит из USB-порта и разъема "Jack". Файлы в аудиоформате передаются с переносного устройства - с цифрового плеера или флеш-карты USB - на автомагнитолу и прослушиваются через громкоговорители автомобиля.



2

Флеш-карта USB (1.1, 1.2 и 2.0) или плеер Apple® 5-го или более нового поколения:

- флеш-карты USB должны быть отформатированы в FAT или FAT 32 (NTFS не поддерживается),
- обязателен соединительный кабель Apple®,
- навигация по списку файлов выполняется также кнопками блока управления на руле.



3

Другие плееры Apple® предыдущих поколений и устройства, использующие протокол MTP*:

- считывание только при наличии шнура Jack-Jack (не поставляется в комплекте),
- поиск по списку файлов осуществляется с переносного устройства.



ПОДКЛЮЧЕНИЕ ФЛЕШ-КАРТЫ USB

1

Вставьте флеш-карту в разъем - напрямую или через кабель. При включенной автомагнитоле флеш-карта распознается сразу. Воспроизведение начнется автоматически после короткой паузы, зависящей от памяти флеш-карты USB.



При этом распознаются файлы в форматах .mp3 (только "mpeg1 layer 3") и .wma (только "standard 9", сжатие 128 кбит/сек.).

Распознаются плей-листы в формате .m3u.

При подключении флеш-карты, которая прослушивалась последней, ее записи воспроизводятся автоматически.

!

Система составляет плей-листы (во временном накопителе) в течение времени, зависящего от памяти флеш-карты USB.

Во время этого процесса другие функции системы остаются доступными для пользования.

Плей-листы обновляются при каждом выключении зажигания, либо при подключении устройства USB.

Во время первого подключения дорожки распределяются по папкам. Во время повторного подключения выбранная ранее система распределения файлов сохраняется.

* Наличие зависит от комплектации автомобиля.

05 USB РИДЕР

ИСПОЛЬЗОВАНИЕ РАЗЪЕМА USB

2

Нажмите и удерживайте клавишу LIST для доступа к различным классификациям. Выберите Папку/Исполнителя/Жанр/Плей-лист, нажмите на ОК для выбора классификации, затем еще раз на ОК для подтверждения выбора.



- Папки: здесь собраны все папки с аудиофайлами, считанными с внешнего носителя.
- Исполнители: поиск исполнителей по именам системе ID3 Tag, расположенным в алфавитном порядке.
- Жанр: поиск по жанрам, классифицированным в ID3 Tag.
- Плей-листы: поиск по плей-листам, сохраненным в памяти USB-устройства.

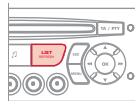

Коротко нажмите на LIST для просмотра перечня папок, выбранного ранее.



Перемещение по перечню осуществляйте при помощи кнопок "влево/вправо" и "вверх/вниз". Подтвердите свой выбор нажатием на ОК.

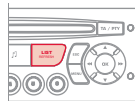

3



Нажмите на одну из этих кнопок для перехода к предыдущей/следующей дорожке воспроизводимого перечня. Удерживайте нажатой одну из кнопок для ускоренной перемотки вперед или назад.

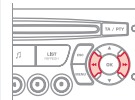

4



Нажмите на одну из этих клавиш для доступа к Жанру, Папке, Исполнителю или предыдущему/следующему отрывку в воспроизводимом перечне.

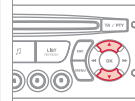

ПОДКЛЮЧЕНИЕ ПЛЕЕРОВ APPLE® ЧЕРЕЗ РАЗЪЕМ USB

1

Используемые перечни: Исполнитель, Жанр и Перечень произведений (в соответствии с информацией в Apple®). "Выбор" и "Навигация" описаны в предыдущих разделах, с 1-го по 4-й.



Не подключайте к USB-разъему жесткие диски или USB-устройства, не являющиеся аудиооборудованием. Это может вывести из строя бортовую аудиосистему.

05 USB РИДЕР

КАК ПОЛЬЗОВАТЬСЯ ДОПОЛНИТЕЛЬНЫМ ВХОДОМ (AUX)

Разъем JACK или USB (в зависимости от комплектации автомобиля)



Дополнительный вход JACK или USB позволяет подключить переносное устройство (MP3-плеер и т.п.).



Не подключайте одно и то же устройство одновременно через разъемы USB и JACK.

1

Подключите переносное устройство (напр., MP3-плеер и т.п.) к разъему JACK или USB при помощи соответствующего кабеля (он не поставляется в комплектации автомобиля).



2



Последовательно нажимая на клавишу SOURCE, выберите функцию AUX.

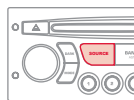

НАСТРОЙКА ГРОМКОСТИ ПЕРЕНОСНОГО УСТРОЙСТВА

1

Сначала настройте уровень громкости своего переносного устройства.



2



Затем настройте громкость своей бортовой автомагнитолы.

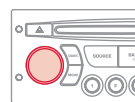

Индикация параметров и управление функциями осуществляются с переносного устройства.



06 ФУНКЦИИ BLUETOOTH



ТЕЛЕФОН И BLUETOOTH ДИСПЛЕЙ С

(Устанавливается в зависимости от модели и модификации)

Возможности системы зависят от сети, SIM-карты и совместимости систем Bluetooth на используемых аппаратах.

Изучите в руководстве к своему телефону и узнайте у своего оператора сотовой связи, к каким услугам Вы имеете доступ.

СИНХРОНИЗАЦИЯ ТЕЛЕФОНА/ПЕРВОЕ СОЕДИНЕНИЕ

! По соображениям безопасности и необходимости уделить особое внимание этому виду настроек, синхронизацию мобильного телефона Bluetooth с системой громкой связи Bluetooth автомагнитолы следует осуществлять на остановленном автомобиле, не выключая зажигания.

 На сайте www.citroen.ru имеется дополнительная информация (сведения о совместимости, помощь в настройках и т.д.).

1 Активируйте функцию Bluetooth телефона и убедитесь, что его "видят все" (конфигурация телефона).



2  Нажмите на клавишу MENU.

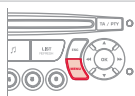

3  Выберите в меню:
- Телефон Bluetooth - Аудио
- Конфигурация Bluetooth
- Поиск Bluetooth

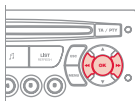

4 На экране появится сообщение о начале поиска.

5 4 первых телефона отображаются в этом окне.

! Меню ТЕЛЕФОН позволяет также выбрать следующие функции: Репертуар*, Журнал звонков, Проведение синхронизации.

* При полной совместимости вашего телефона.

6 Выберите из списка телефон для подключения. Одновременно Вы можете подключить только один телефон.

7 На экране появится виртуальная клавиатура: введите код из 4 цифр (минимум 4 цифры). Подтвердите нажатием на кнопку ОК.



8 На экране выбранного телефона появится сообщение. Для синхронизации введите тот же код на другом телефоне, затем нажмите на ОК. При неудачном вводе кода число попыток не ограничивается.



9 На экране появится сообщение об успешном проведении синхронизации.

i Разрешенное автоматическое подключение возможно только после конфигурации телефона. Репертуар и журнал звонков доступны после проведения синхронизации.

06 ФУНКЦИИ BLUETOOTH



ПРИЕМ ВХОДЯЩЕГО ЗВОНКА

- 1 Входящий вызов сопровождается телефонным звонком, а на экране дисплея панели приборов появляется сообщение.

- 2  Пользуясь кнопками, выберите закладку YES ("Да") на дисплее и подтвердите нажатием на кнопку ОК.

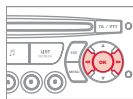

Нажмите на эту кнопку, чтобы ответить на вызов.



КАК ПОЗВОНИТЬ

- 1 Из меню "Bluetooth telephone function - Audio menu" выберите "Управление телефонными звонками", затем "Позвонить", "Журнал звонков" или "Записная книжка".

- 2 Нажмите более двух секунд на эту кнопку, чтобы открыть записную книжку и просмотреть ее, пользуясь ручкой настройки.
Или
Для набора номера воспользуйтесь клавиатурой своего телефона, остановив для этого автомобиль.



ОТКАЗ ОТ ВХОДЯЩЕГО ЗВОНКА

- 1 Во время звонка нажмите более двух секунд на эту кнопку.
Подтвердите нажатием на ОК чтобы дать звонку отбой.



06 ФУНКЦИИ BLUETOOTH



АУДИОСИСТЕМА STREAMING AUDIO BLUETOOTH*

!

Воспроизведение по беспроводной связи музыкальных файлов с телефона с помощью аудиосистемы. Телефон должен обеспечивать работу с соответствующими системами Bluetooth (Системы A2DP/AVRCP).

1

Выполнить синхронизацию между телефоном и автомобилем. Синхронизация может быть выполнена через меню автомобильного телефона или посредством клавиатуры телефона. См. этапы с 1 по 9 на предыдущих страницах. Во время процедуры синхронизации автомобиль должен быть остановлен, а ключ находиться в замке зажигания.



2

Выберите в телефонном меню нужный номер для соединения. Аудиосистема автоматически подключится к новому синхронизированному телефону.

3



Активируйте источник streaming, нажав на кнопку SOURCE**. Прослушивание отдельных композиций возможно при помощи клавиш на лицевой панели автомагнитолы или при помощи блока управления на рулевом колесе***. Текстовая информация выводится на экран.

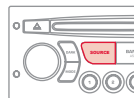

* Зависит от совместимости телефона.

** В некоторых случаях, запуск аудиофайлов должен производиться при помощи клавиатуры.

*** Если телефон поддерживает эту функцию.

07 НАСТРОЙКИ



НАСТРОЙКА КАЛЕНДАРЯ И ЧАСОВ ЭКРАН А

1



Нажмите на кнопку MENU ("Меню").

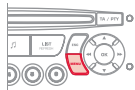

2



Пользуясь стрелками, выберите функцию DISPLAY ("Настройки индикации на дисплее").

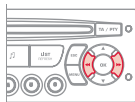

3



Нажмите, чтобы подтвердить выбор.

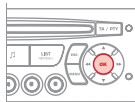

4



Пользуясь стрелками, выберите функцию YEAR ("Год").

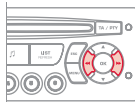

5



Нажмите, чтобы подтвердить выбор.

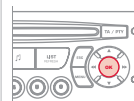

6



Настройте этот параметр.

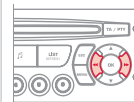

7



Нажмите, чтобы подтвердить выбор.

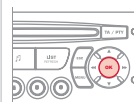

8



Вернитесь к первому этапу и настройте параметры МЕСЯЦ, ДЕНЬ, ЧАСЫ, МИНУТЫ.

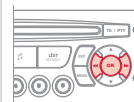

07 НАСТРОЙКИ

НАСТРОЙКА КАЛЕНДАРЯ И ЧАСОВ ДИСПЛЕЙ С

1



Нажмите на кнопку MENU ("Меню").

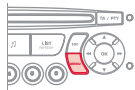

2



Перемещая стрелки, выберите функцию PERSONALISATION CONFIGURATION ("Персональные настройки").

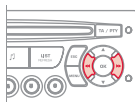

3



Нажмите, чтобы подтвердить выбор.

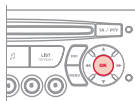

4



Перемещая стрелки, выберите функцию DISPLAY CONFIGURATION ("Конфигурация дисплея").

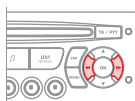

5



Нажмите, чтобы подтвердить выбор.

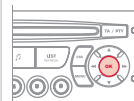

6



Перемещая стрелки, выберите функцию ADJUST THE DATE AND TIME ("Настройка календаря и часов").

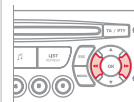

7



Нажмите, чтобы подтвердить выбор.

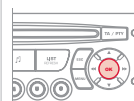

8



Настройте поочередно все параметры и подтвердите нажатием на OK. Затем выберите на дисплее закладку OK и подтвердите выбор.

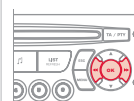

08 ЭКРАННЫЕ МЕНЮ

01:17 20°
27 MAY 2011

МОНОХРОМНЫЙ ДИСПЛЕЙ А



ОСНОВНАЯ ФУНКЦИЯ

- 1
- 2 ВЫБОР А
- 3
- 3 ВЫБОР А1
- 3 ВЫБОР А2
- 2 ВЫБОР В...

- 1 RADIO-CD
РАДИО-CD
- 2 RDS SEARCH
СЛЕЖЕНИЕ RDS
- 2 REG MODE
РЕЖИМ REG
- 2 CD REPEAT
ПОВТОР CD
- 2 RANDOM PLAY
СЛУЧ. ПОРЯДОК

- 1 VEHICLE CONFIG
КОНФИГ. АВТОМОБ.*
- 2 REV WIPE ACT
ОЧ-ЛЬ З/СТЕКЛА, З/ХОД
- 2 GUIDE LAMPS
СВЕТ. ДОРОЖКА

* Параметры могут различаться в зависимости от варианта исполнения автомобиля.

- 1 OPTIONS
ДОПОЛНИТЕЛЬНЫЕ ВОМОЖНОСТИ
- 2 DIAGNOSTICS
ДИАГНОСТИКА
- 3 CONSULT
ОБРАТИТЬСЯ ЗА КОНСУЛЬТАЦИЕЙ
- 3 ABANDON
ВЫЙТИ

08 ЭКРАННЫЕ МЕНЮ

01:17 20°C
27 APR 2011

1 UNITS
ЕД. ИЗМЕРЕНИЯ

2 TEMPERATURE: °CELSIUS/°FAHRENHEIT
ТЕМПЕРАТУРА: °C (ПО ЦЕЛЬСИУ)°F (ПО ФАРЕНГЕЙТУ)

2 FUEL CONSUMPTION: KM/L - L/100 - MPG
РАСХОД ТОПЛИВА: КМ/Л - Л/100 - MPG

1 DISPLAY ADJUST
НАСТРОЙКА ДИСПЛЕЯ

2 YEAR
ГОД

2 MONTH
МЕСЯЦ

2 DATE
ДЕНЬ

2 HOUR
ЧАСЫ

2 MINUTES
МИНУТЫ

2 12 H/24 H MODE
ИНДИКАЦИЯ 12 Ч/24 Ч

1 LANGUAGE
ЯЗЫКИ

2 FRANCAIS
ФРАНЦУЗСКИЙ

2 ITALIANO
ИТАЛЬЯНСКИЙ

2 NEDERLANDS
НИДЕРЛАНДСКИЙ

2 PORTUGUES
ПОРТУГАЛЬСКИЙ

2 PORTUGUES-BRASIL
ПОРТУГАЛЬСКИЙ (БРАЗИЛ. ДИАЛЕКТ)

2 DEUTSCH
НЕМЕЦКИЙ

2 ENGLISH
АНГЛИЙСКИЙ

2 ESPANOL
ИСПАНСКИЙ

08 ЭКРАННЫЕ МЕНЮ



МОНОХРОМНЫЙ ДИСПЛЕЙ С



Нажмите на кнопку ОК для доступа в меню на экране дисплея:



РАДИО

- 1 activate/deactivate RDS
включить/выключить RDS
- 1 activate/deactivate REG mode
включить/выключить режим REG
- 1 activate/deactivate radiotext
включить/выключить радиотекст

CD/CD MP3

- 1 activate/deactivate Intro
включить/выключить "Intro"
- 1 activate/deactivate track repeat (the entire current CD for CD, the entire current folder for MP3 CD)
включить/выключить повторение треков (всего компакт-диска в формате CD; всего текущего списка, если это CD MP3)
- 1 activate/deactivate random play (the entire current CD for CD, the entire current folder for MP3 CD)
включить/отключить произвольное воспроизведение (всего компакт-диска в формате CD; всего текущего списка, если это CD MP3)

USB

- 1 activate/deactivate track repeat (of the current folder/artist/genre/playlist)
включить/отключить повторение треков (списка/исполнителя/жанра/текущего плей-листа)
- 1 activate/deactivate random play (of the current folder/artist/genre/playlist)
включить/отключить произвольное воспроизведение (списка/исполнителя/жанра/текущего плей-листа)

08 ЭКРАННЫЕ МЕНЮ



МОНОХРОМНЫЙ ДИСПЛЕЙ С

При нажатии на кнопку MENU на дисплей выводятся:



1 AUDIO FUNCTIONS ФУНКЦИИ АУДИОСИСТЕМЫ

2 FM BAND PREFERENCES ПРЕДПОТЕНИЯ В ДИАПАЗОНЕ FM

3 alternative frequencies (RDS) отслеживание частоты (RDS)

4 activate/deactivate
активировать/отключить

3 regional mode (REG) слежение за местными станциями (REG)

4 activate/deactivate
активировать/отключить

3 radio-text information (RDXTX) показ радиотекста (RDXTX)

4 activate/deactivate
активировать/отключить

2 PLAY MODES РЕЖИМЫ СЧИТЫВАНИЯ ИНФОРМАЦИИ

3 album repeat (RPT) повтор альбома (RPT)

4 activate/deactivate
активировать/отключить

3 track random play (RDM) прослушивание в произвольном порядке (RDM)

4 activate/deactivate
активировать/отключить



1 TRIP COMPUTER БОРТОВОЙ КОМПЬЮТЕР

2 ENTER DISTANCE TO DESTINATION ВНЕСЕНИЕ ПАРАМЕТРА РАССТОЯНИЯ

3 Distance: x miles
Расстояние: x км

2 ALERT LOG ЖУРНАЛ ЗАПИСИ СБОЕВ

3 Diagnostics
Диагностика систем автомобиля

2 STATUS OF THE FUNCTIONS СОСТОЯНИЕ СИСТЕМ*

3 Functions activated or deactivated
Активные и неактивные системы

* Параметры могут различаться в зависимости от варианта исполнения автомобиля.

08 ЭКРАННЫЕ МЕНЮ



PERSONALISATION-CONFIGURATION ПЕРСОНАЛЬНЫЕ НАСТРОЙКИ И КОНФИГУРАЦИЯ

- 1
- 2 **DEFINE THE VEHICLE PARAMETERS
ОПРЕДЕЛИТЬ ПАРАМЕТРЫ СИСТЕМ АВТОМОБИЛЯ***
- 2 **DISPLAY CONFIGURATION
НАСТРОЙКИ ДИСПЛЕЯ**
 - 3 **video brightness adjustment
настройка яркости видео**
 - 4 normal video
видео норм. режим
 - 4 inverse video
видео переключение
 - 4 brightness (- +) adjustment
настройка яркости (- +)
 - 3 **date and time adjustment
настройка календаря и часов**
 - 4 day/month/year adjustment
настройка день/месяц/год
 - 4 hour/minute adjustment
настройка час/мин
 - 4 choice of 12 h/24 h mode
индикация 12 ч/24 ч
 - 3 **choice of units
выбор единиц измерения**
 - 4 l/100 km - mpg - km/l
 - 4 л/100 км - mpg - км/л
 - 4 °Celsius/°Fahrenheit
 - 4 °C (по Цельсию)/°F (по Фаренгейту)
- 2 **CHOICE OF LANGUAGE
ВЫБОР ЯЗЫКА**



BLUETOOTH TELEPHONE ТЕЛЕФОН BLUETOOTH

- 1
- 2 **Bluetooth configuration
Синхронизация bluetooth**
- 3 **Connect/Disconnect a device
Подключить/Отключить устройство**
- 3 **Telephone function"
Функция "Телефон"**
- 3 **Audio Streaming function"
Функция "Audio Streaming"**
 - 4 Consult the paired device
Проверить наличие второго аппарата
 - 4 Delete a paired device
Удалить второй аппарат
 - 4 Perform a Bluetooth search
Выполнить поиск Bluetooth
- 2 **Call
Вызов**
- 3 **Calls list
Журнал звонков**
 - 4 Directory
Перечень
- 2 **Manage the telephone call
Управление телефонным вызовом**
- 3 **Terminate the current call
Завершить телефонный разговор**
- 3 **Activate private mode
Активировать конфиденциальный режим**

* Параметры могут различаться в зависимости от варианта исполнения автомобиля.

ЧАСТО ЗАДАВАЕМЫЕ ВОПРОСЫ

ВОПРОС	ОТВЕТ	ЧТО ДЕЛАТЬ
Как устранить расхождение в качестве звучания источников аудиосигнала (радиоприемника, CD-плеера...)?	Для оптимального звуковоспроизведения настройки аудиосистемы (громкость, тембр, акустическое поле, тонкомпенсация) могут адаптироваться к различным источникам аудиосигнала, что ведет к разнице звучания при смене источника (радиоприемника, CD-плеера...).	Проверьте соответствие аудионастроек (громкости, тембра, акустического поля, тонкомпенсации) каждому из источников. Так, регулировки всех функций в режиме AUDIO (высокие и низкие частоты тембра, баланс передних и задних громкоговорителей, баланс левых и правых громкоговорителей) следует перевести в среднее положение, установить "плоскую" характеристику звукового поля, а функцию тонкомпенсации установить в положение "активирована" для CD-плеера и в положение "не активирована" для радиоприемника.
Почему компакт-диск либо систематически выбрасывается дисководом CD-плеера, либо не читается?	Компакт-диск перевернут, неудобочитаем, не содержит аудиоинформации или формат записанной на нем аудиоинформации не соответствует формату, на который рассчитан CD-плеер автомагнитолы. Компакт-диск защищен системой защиты от пиратского использования, которая не распознается CD-плеером автомагнитолы.	<ul style="list-style-type: none"> - Проверьте, не перевернут ли компакт-диск в дисковом. - Проверьте состояние диска: слишком поврежденный диск читаться не будет. - Если диск записан самостоятельно, см. рекомендации в разделе "Аудиосистема". - CD-плеер автомагнитолы не предназначен для проигрывания дисков DVD. - Некоторые компакт-диски не будут читаться CD-плеером в связи с их низким качеством.
На экране появляется сообщение "Ошибка периферийного оборудования, подключаемого к разъему USB". Соединение с Bluetooth разорвано.	Недостаточный уровень заряда аккумуляторной батареи периферийного устройства.	Требуется подзарядка аккумуляторной батареи периферийного оборудования.
	Флеш-карта USB не распознается. Поврежденная флеш-карта.	Отформатируйте флеш-карту.
Почему качество звука CD-плеера ухудшилось?	Компакт-диск поцарапан или он низкого качества.	Пользуйтесь только высококачественными компакт-дисками и храните их в надлежащих условиях.
	Настройки автомагнитолы (высокие и низкие частоты тембра, звуковое поле) неправильны.	Установите уровень высоких или низких частот тембра на 0, при этом звуковое поле не настраивайте.

ВОПРОС	ОТВЕТ	ЧТО ДЕЛАТЬ
Почему внесенные в память радиостанции не работают (отсутствует звук, индицируется частота 87,5 МГц...)?	Неправильно выбран частотный диапазон.	Нажимая на клавишу BAND AST, найдите диапазон (AM, FM1, FM2, FMAST), в котором вещают внесенные в память станции.
Символ дорожной информации (ТА) индицируется. Почему информация не поступает?	Станция, на которую настроен радиоприемник, не участвует в региональной сети, передающей дорожную информацию.	Настройтесь на ту станцию, которая передает новостные сводки о ситуации на дорогах.
Почему качество приема радиостанции постепенно ухудшается, а внесенные в память радиостанции не работают (отсутствует звук, индицируется частота 87,5 МГц...).	Автомобиль отдалился на слишком большое расстояние от передатчика интересующей Вас радиостанции, либо в географической местности, где Вы находитесь, передатчики отсутствуют вообще.	Включите функцию RDS, чтобы система могла проверить, есть ли в данной географической зоне более мощные радиопередатчики.
	Внешние препятствия (холмы, здания, туннели, гаражи, подземные сооружения...) способны ухудшить качество приема радиосигнала, в том числе и принимаемого в режиме отслеживания местных радиостанций, вещающих в стандарте RDS.	Падение качества приема из-за помех - естественное явление, оно ни в коей мере не означает ухудшения качеств радиоприемника.
	Радиоантенна либо отсутствует, либо повреждена (например, на автоматической мойке или на подземной стоянке).	Проверьте исправность антенны в сервисной сети CITROËN.
Почему звук прерывается на одну-две секунды в режиме радиоприема?	В моменты прерывания звука система RDS производит поиск другой частоты, которая позволила бы улучшить качество приема радиостанции.	Отключите функцию RDS если звук прерывается слишком часто и всегда на одном и том же участке дороги.
Почему через несколько минут после остановки двигателя работающая автомагнитола отключается?	Продолжительность работы автомагнитолы после остановки двигателя зависит от степени заряженности аккумуляторной батареи. Отключение автомагнитолы предусмотрено концепцией системы: она переходит в режим энергосбережения и отключается, чтобы не разряжать аккумуляторную батарею.	Запустите двигатель, чтобы зарядить батарею.
Что означает сообщение на дисплее "перегрев аудиосистемы"?	Чтобы защитить аппаратуру от перегрева в случае чрезмерного повышения температуры окружающей среды, в автомагнитоле автоматически включается термозащитный режим, который либо понижает уровень громкости, либо блокирует работу CD-плеера.	Выключите на несколько минут аудиосистему, чтобы дать ей остыть.

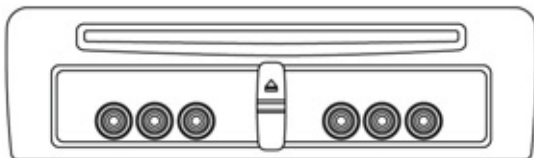

КОМПЛЕКТ ВИДЕОСРЕДСТВ

DVD ПЛЕЕР/AUDIO CD/MP3



По соображениям безопасности, требующие особого внимания настройки следует осуществлять только на остановленном автомобиле.

Плеер совместим со следующими форматами: DVD-R, DVD+R, DVD+RW, CD-R, CD-RW, VCD и SVCD.

При помощи входов AUX1 и AUX2, к данному комплекту можно подключить дополнительное оборудование (видеокамера, игровая приставка и т.д..).

Автомобильный магнитола считывает только аудиофайлы с расширением ".mp3" в полосе частот 32 кГц - 48 кГц.



Все функции комплекта видеосредств описаны в отдельном руководстве, которое поставляется в комплекте бортовой документации.

СОДЕРЖАНИЕ

01	Первое знакомство	стр. 330
02	Конфигурация	стр. 332
03	Основные функции	стр. 333
04	Система экранных меню	стр. 335
	Часто задаваемые вопросы	стр. 336

01 ПЕРВЫЕ ШАГИ

ДИСПЛЕИ И DVD/CD ПРОИГРЫВАТЕЛЬ

Дисплеи располагаются в верхней части передних сидений.



DVD/CD проигрыватель расположен на центральной консоли.

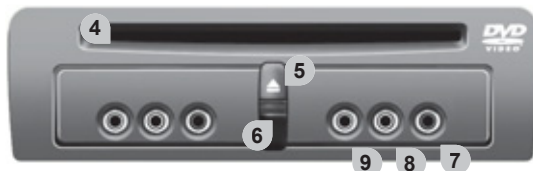

1. Ручка установки дисплея.
2. Складной дисплей TFT/LCD на шарнире.
3. Инфра-красный элемент.
4. Щель для загрузки диска в DVD/CD-плеер.
5. Запуск/Прекращение работы. Извлечение DVD/CD диска.

6. LED:
Горит зеленым: плеер работает.
Мигает: дальнейшее считывание информации или Извлечение диска.
7. Вход AUDIO AV1.
8. Вход AUDIO AV2.
9. VIDEO вход.

ИНФРА-КРАСНЫЕ НАУШНИКИ

- !** Наушники поставляются с комплектом видеосредств.
- Присутствие какого-либо предмета между инфракрасным элементом дисплея и наушниками может повлиять на качество звучания.



Питание: 2 батарейки R03/AAA 1,5 V.

1. 2 стереоканала.
2. Запуск/Прекращение работы.
3. Настройка звука.

01 ПЕРВЫЕ ШАГИ

ПУЛЬТ УПРАВЛЕНИЯ

1. Включение/Выключение.
 2. Выбор между DVD, аудио CD и AUX.
 3. Смена экрана.
 4. Настройки DVD дисплея (яркость, контрастность, ...).
 5. Подтвердить выбор.
 6. Прокрутка вперед/назад.
В меню: переместите курсор влево/вправо, вверх/вниз.
 7. Увеличение/понижение уровня громкости.
 8. Считывание/Пауза.
 9. Следующий отрывок.
 10. SHIFT: активирование желтых клавиш.
 11. Выбор языка аудиоинформатора.
С помощью клавиши SHIFT: выбор языка субтитров.
 12. Смена отрывка.
С помощью клавиши SHIFT: смена названия.
 13. Предыдущий отрывок.
 14. Остановить чтение.
 15. RETURN ("возврат"):
Короткое нажатие: возврат в предыдущее меню.
Длительное нажатие: возврат в основное меню.
 16. Индикация основного меню DVD-проигрывателя.
 17. ZOOM: Выбор различных форматов изображения.
 18. Показ/свертывание экрана.
- Питание:** 2 батарейки R03/AAA 1,5 V.

Кнопки пульта управления



02 НАСТРОЙКИ

МЕНЮ НАСТРОЙКИ "SETUP"

1

Нажмите на кнопку SETUP.



2

Меню "Settings" ("настройки") откроется на дисплее: "Video settings" ("видео настройки"), "Languages" ("языки"), "Users" ("настройки пользователя"), "Settings by default" ("настройки по умолчанию").
Выбор команд осуществляется кнопками ▲ и ▼.



3

Нажмите на кнопку ОК, чтобы подтвердить свой выбор.



ВИДЕО НАСТРОЙКИ

1

Нажмите на кнопку SETUP. При этом на дисплее откроется меню "Settings" ("настройки").



2

Выбор команд осуществляется кнопками ▲ и ▼.



3

Меню "Video settings" ("видео настройки") появляется на экране: "Luminosity" ("яркость"), "Contrast" ("контрастность"), "Colour" ("цвет"), "Light" ("подсветка").



4

Пользуясь кнопками ▲ и ▼ выберите желаемую функцию.



5

Нажмите на кнопку ОК, чтобы подтвердить свой выбор.
Настройки сохранены.

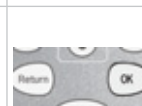

03 ОСНОВНЫЕ ФУНКЦИИ

ИСПОЛЬЗОВАНИЕ ДИСПЛЕЕВ

1

Разблокируйте столик при помощи кнопки и откиньте его.



2

С помощью ручек извлеките дисплей из гнезда.



3

Разверните дисплей так, чтобы он касался верхней части сиденья. Зафиксируйте дисплей в пазу.



!

Дисплей не сенсорный.

Не нажимайте на поверхность жидко-кристаллического дисплея, чтобы не повредить его.

03 ОСНОВНЫЕ ФУНКЦИИ

ВКЛЮЧЕНИЕ/ВЫКЛЮЧЕНИЕ КОМПЛЕКТА ВИДЕОСРЕДСТВ

1

Прежде чем включить систему, поворотом ключа в замке зажигания включите электропитание.



2

Нажмите на кнопку POWER/EJECT DVD/CD проигрывателя или пульта дистанционного управления.



!

При выключенном зажигании, комплект видеосредств отключается автоматически по истечении примерно 10 минут, чтобы не было разрядки аккумуляторной батареи.

ЗАГРУЗКА/ВЫГРУЗКА DVD/CD

1

Диск следует вставлять осторожно, этикеткой вверх - так, чтобы он полностью вошел в дисковод.



2

Проигрывание начнется автоматически.



3

Для выгрузки диска нажмите на кнопку POWER/EJECT на дисплее.

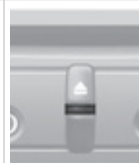

4

Аккуратно извлеките диск из дисковода.



04 ЭКРАННЫЕ МЕНЮ

1 SETTINGS
НАСТРОЙКИ

1 VIDEO SETTINGS
НАСТРОЙКИ ВИДЕОСИСТЕМЫ

2 BRIGHTNESS
ЯРКОСТЬ

2 CONTRAST
КОНТРАСТНОСТЬ

2 COLOUR
ЦВЕТ

2 BACK-LIGHTING
ПОДСВЕТКА

1 LANGUAGES
ЯЗЫКИ

2 AUDIO
АУДИО

2 SUBTITLES
ПОДЗАГЛОВОК

2 SETTINGS
НАСТРОЙКИ

1 USERS
ПОЛЬЗОВАТЕЛИ

2 USER 1
ПОЛЬЗОВАТЕЛЬ 1

2 USER 2
ПОЛЬЗОВАТЕЛЬ 2

2 USER 3
ПОЛЬЗОВАТЕЛЬ 3

1 DEFAULT SETTINGS
НАСТРОЙКИ ПО УМОЛЧАНИЮ

2 ARE YOU SURE?
ВЫ УБЕРЕНЫ?

3 YES
ДА

3 NO
НЕТ

ЧАСТО ЗАДАВАЕМЫЕ ВОПРОСЫ

В приведенной ниже таблице собраны ответы на наиболее часто задаваемые вопросы, касающиеся работы видеосистемы.

ВОПРОС	ОТВЕТ
Плеер не работает.	<ul style="list-style-type: none">- Проверьте предохранители.
Плеер не реагирует на нажатие кнопок на пульте дистанционного управления.	<ul style="list-style-type: none">- Элементы питания ПДУ разряжены. Замените их.- Принимающая сигнал ПДУ антенна закрыта посторонними предметами или загрязнена. Уберите с приемника вещи или удалите с него грязь влажной тряпкой.- Видеосистема перегрета. Не включайте ее в течение нескольких минут.
Изображение и звук с DVD идут с помехами. При чтении диска изображение стоит на месте.	Плеер не может "прочитать" диск. Возможно, диск поврежден или загрязнен.
Плеер не читает загруженный диск.	<ul style="list-style-type: none">- Формат диска не соответствует спецификации плеера.- При холодной температуре на лазерной головке оседает конденсат. Подождите 5 минут, пока влага испарится.
При чтении дисков DVD/VCD/SVCD, изображение низкого качества.	<ul style="list-style-type: none">- Выгрузите диск.- При помощи кнопки SETUP настройте яркость и вновь загрузите диск в дисковод.
Нет изображения на экране.	<ul style="list-style-type: none">- Нажмите на кнопку SOURCE и удерживайте ее до появления изображения на экране.- Нажмите на кнопку ECRAN ON/OFF.
Отсутствует звук в наушниках.	<ul style="list-style-type: none">- Увеличьте звук при помощи кнопок VOLUME +/- на пульте управления или при помощи регулятора на наушниках.- Проверить выбор канала на наушниках.- Нажмите на кнопку SOURCE, пока не появится звук.- Замените батарейки в наушниках.
После извлечения диска не горит экран запуска.	<ul style="list-style-type: none">- Вставьте другой диск.- Выключите и повторно включите систему.

ВИЗУАЛЬНЫЙ ПОИСК

ВНЕШНЕЕ ОБОРУДОВАНИЕ АВТОМОБИЛЯ

Ключ-пульт дистанционного управления... 78-83

- отпирание/запирание замков
- противоугонная защита
- освещение сопровождения
- замок зажигания
- элемент питания пульта ДУ



Замена ламп 194-196

- задние фонари
- 3-й фонарь стоп-сигнала
- фонари подсветки номерного знака

Топливный бак..... 92

Помощь при парковке..... 169-170

Сцепное устройство 209

Буксировка 207

Багажник 90

Комплект принадлежностей для временного устранения прокола шин 183-185

Замена колеса 186-189

- инструменты
- снятие колеса

Открывающееся заднее окно 90

Аксессуары..... 211-212

Панорамная крыша..... 91

Багажные дуги..... 210



Экран-защита для холодного климата..... 210

Клавиши наружного освещения..... 94-97

Регулировка фар..... 98

Управляемые фары 99

Стеклоочиститель 100

Замена ламп 190-193

- передние фары
- противотуманные фары
- повторитель указателя поворота

Система предупреждения о непреднамеренном пересечении линий дорожной разметки 168

Наружные зеркала заднего вида 76

Боковые светильники 98

Двери 88-89

- открывание/закрывание
- центральная блокировка
- механический замок дверей

Безопасность детей 125

Стеклоподъемники 86-87

Обнаружение падения давления в шинах 127

Усилитель торможения 128

Контроль траектории движения автомобиля..... 129

Пневматическая подвеска 171-172

Давление воздуха в шинах 226

ВИЗУАЛЬНЫЙ ПОИСК

ОБОРУДОВАНИЕ МЕСТА ВОДИТЕЛЯ

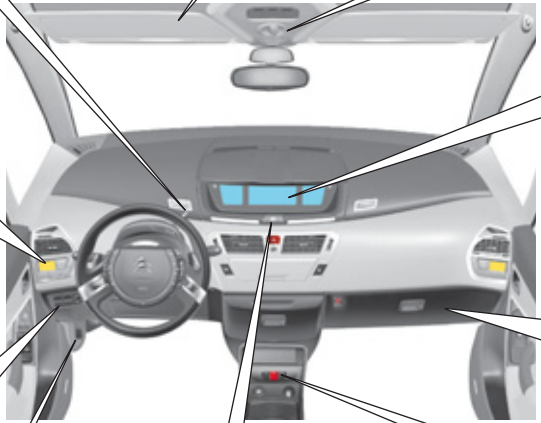

Коробка передач механическая 5-ступенчатая 147	Противосолнечный козырек 105	Плафоны 103
Коробка передач секвентальная 149-152		Окно для платежной карты/пропуска на парковку 105
Коробка передач автоматическая 156-159		Зеркало для наблюдения за детьми 105
Система помощи при трогании на уклоне 146		Внутреннее зеркало заднего вида 77
Вентиляция/обогрев/ кондиционер 56-57		Система NaviDrive 231-273
Кондиционер 58-59		Настройка календаря/часов 264
Кондиционер автоматический 60-63		Система MyWay 275-306
Кондиционер дополнительный 64		Настройка календаря/часов 298
Блок предохранителей в салоне 197-199		Система Автомагнитола 307-328
Открытие капота 174		Настройка календаря/часов 320
Замена предохранителей 197		Обустройство передней части салона 106-108
Электрический стояночный тормоз 139-145		- перчаточный ящик
		- ящик для мелочей
		- охлаждаемое отделение
		- коврики
		Центральная консоль 107
		Комплект для курящих водителей 107
		Сигнал экстренной помощи или поддержки 130, 227
		Система предупреждения о непреднамеренном пересечении линий дорожной разметки 168

ВИЗУАЛЬНЫЙ ПОИСК

ОБОРУДОВАНИЕ МЕСТА ВОДИТЕЛЯ (ПРОДОЛЖЕНИЕ)

Переключатель внешних световых приборов 94-97	Комбинации приборов 31-32	Многофункциональные дисплеи 45-53
Указатели поворотов 126	Контрольные лампы 33-41	- Дисплей А
Кнопки управления на руле 160-161	Индикаторы 42-43	- Дисплей С
Ограничитель скорости 162-163	Индикатор выбора передач 148	- Цветной дисплей Системы MyWay
Регулятор скорости 164-165	Счетчики пробега 44	- Цветной дисплей Системы NaviDrive
Измерение свободного места 166-167	Регулятор подсветки панели приборов 44	Аварийная световая сигнализация 126
Наружные зеркала заднего вида 76		Освежитель воздуха 65-66
Стеклоподъемники, блокировка 86-87		Выключатель стеклоочистителя 100-102
Сигнализация 84		Бортовой компьютер 53-55
Регулировка фар 98		Подсветка салона 104
Система "стоп-старт" 153		
Открытие люка топливного бака 92		
Помощь при парковке 169-170		
Звуковой сигнал 126		
Регулировка рулевой колонки 77		

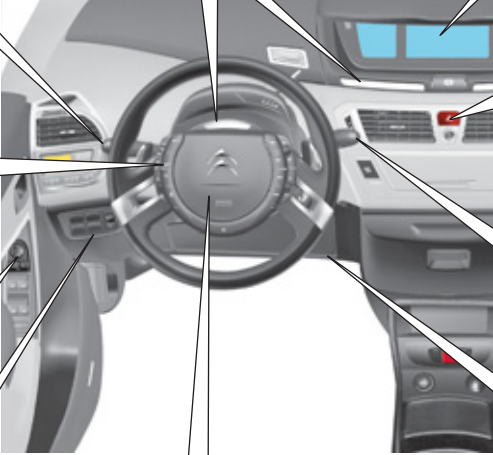

ВИЗУАЛЬНЫЙ ПОИСК

ОБОРУДОВАНИЕ И ПРИНАДЛЕЖНОСТИ САЛОНА

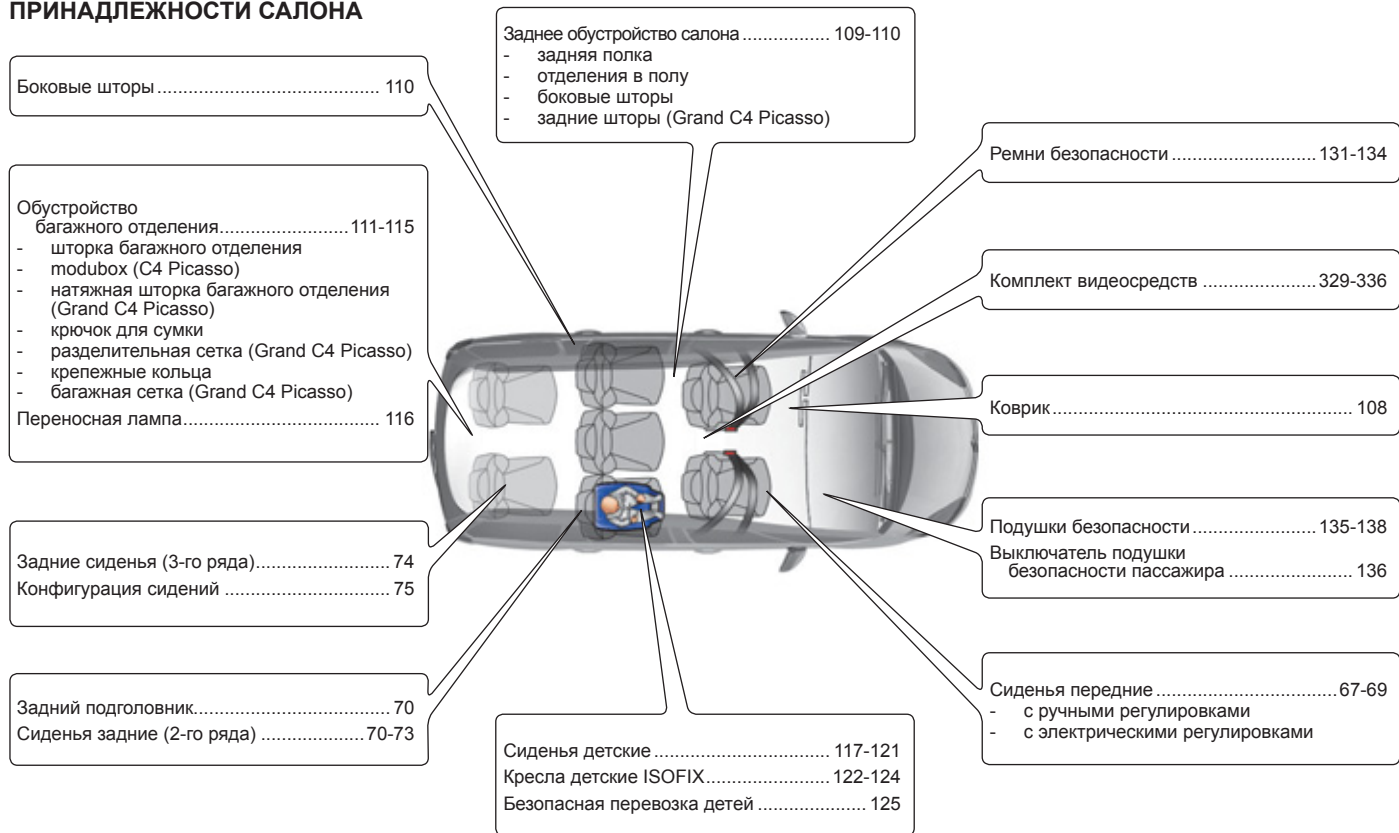

ВИЗУАЛЬНЫЙ ПОИСК

ТЕХНИЧЕСКИЕ ХАРАКТЕРИСТИКИ - ОБСЛУЖИВАНИЕ АВТОМОБИЛЯ

Бензиновые двигатели	213
Массы для бензиновых модификаций	214
Дизельные двигатели	215-216
Массы для дизельных модификаций	217-220
Массы для бензиновых и дизельных модификаций N1	221-222
Габаритные размеры	223-225
Идентификационные данные	226

Удаление воды из фильтра дизтоплива.... 175
Прокладка дизельной топливной системы.... 176

Проверка уровней..... 179-180

- масла
- тормозной жидкости
- рабочей жидкости ГУР
- охлаждающей жидкости
- жидкости в омывателях стекол/фар

Замена передних ламп..... 190-193



Предохранитель на аккумуляторной батарее..... 202
Аккумуляторная батарея..... 203-205
Энергосберегающий режим 206 |

Блок предохранителей в моторном отсеке..... 200-201

Контрольные проверки..... 181-182

- аккумуляторной батареи
- воздушного фильтра/салонного фильтра
- масляного фильтра
- сажевого фильтра (на дизельных модификациях)
- тормозных колодок/тормозных дисков

Открытие капота 174 || Моторный отсек бензинового двигателя... .. | 177 |
| Моторный отсек дизельного двигателя | 178 |

АЛФАВИТНЫЙ УКАЗАТЕЛЬ

- А** Аварийная световая
 сигнализация 126
Аварийный пуск 203
Автомобиль 307, 309, 322, 324
Автоматическая
 коробка передач 156, 182
Автоматический
 кондиционер воздуха 60
Автоматическое включение
 световых приборов 94, 97
Автоматическое включение
 стеклоочистителя 100, 101
Автоматическое включение фонарей
 аварийной сигнализации 126
Адаптер USB 253, 314
Адаптивные фары с подсветкой
 поворота 98, 99
Аккумуляторная батарея 181, 203
Антиблокировочная тормозная
 система (ABS) 128
Антикравные колесные болты 188
Ароматизатор воздуха в салоне 65
Артикул декоративного покрытия
 кузова 226
Атермальное ветровое стекло 105
Аудиоплеер с функцией
 "Streaming audio Bluetooth" 319
Аудиопроигрыватель Jukebox 256
Аудиоразъемы 108, 253,
 254, 294, 314, 316
- Б** Багажная шторка 112
Багажные дуги на крыше 210
Багажный отсек 90
Бачок омывателя
 ветрового стекла 180
- Б** Бачок омывателя фар 180
Безопасная перевозка
 детей 86, 117, 120, 122-125
Бензиновый двигатель 93, 177
Беспроводная гарнитура Bluetooth
 ("свободные руки") 295, 296, 317
Блокировка рулевой колонки 81
Блок предохранителей
 в моторном отсеке 197
Блок предохранителей
 возле АКБ 197
Блок предохранителей в панели
 приборов 197
Боковые подушки
 безопасности 137, 138
Боковые светильники 98
Бортовая навигационная
 система 281
Бортовой компьютер 53-55
Буксировка автомобиля 207
Буксировка прицепа 209
- В** Варианты размещения сидений 75
Варианты расстановки сидений 75
Вентиляционные решетки 56
Вентиляция 29
Вентиляция салона 56
Вещевые отделения 109
Видеодисплей для задних
 пассажира 333, 334
Видеоборудование 259
Внесение в память
 настроек сиденья 69
Внесение в память настройки
 сиденья 69
Время (настройка) 264, 298, 320, 321
- В** Вызов сервисной службы
 CITROËN 229
Вызов срочной помощи 130, 228, 229
Вызов техпомощи 130, 228
Выключатели обогрева сидений 68
Выключатель световых приборов ... 94
Выключатель
 стеклоочистителя 100, 101
Выключатель
 стеклоподъемников 86
- Г** Габаритные размеры 223
Галогенные лампы 190
Гарнитура беспроводной громкой
 связи (телефон) 261, 295, 296
Главное меню 236, 237, 310
- Д** Давление воздуха в шинах 29, 226
Дата (настройка) 264, 298, 320, 321
Датчики падения давления
 воздуха в шинах 127
Двери 88
Дверные карманы
 для вещей 104, 108
Движение автомобиля 81
Демонтаж колеса 188
Дети (обеспечение
 безопасности) 120, 123, 124
Детские кресла 117, 119
Детские кресла ISOFIX 122-124
Дизельный двигатель 93, 178
Дисплей комбинации
 приборов 31, 32, 148
Дисплей
 многофункциональный 45, 47, 50, 52

АЛФАВИТНЫЙ УКАЗАТЕЛЬ

- Д** Дистанционное включение световых приборов 104
Дневные ходовые огни..... 96, 190, 193
Домкрат 186
Дополнительное оборудование 211
Дополнительные разъемы 258, 259, 314
Дополнительный вход 258, 294, 314, 316
Дополнительный кондиционер воздуха 60
Дополнительный разъем 294, 316
Доступ к сиденьям 3-го ряда 72
- Е** Емкость топливного бака 92
Если топливо в баке закончилось (на дизеле) 175
- Ж** Жесткая панель 72
Жесткий диск (копирование) 254, 255
- З** Заводская табличка 226
Заводские таблички 226
Заводской номер автомобиля 226
Задние подголовники 70
Задние сиденья 70, 72, 74
Задняя полка 109
Замена воздушного фильтра 181
Замена колеса 186
Замена ламп 190, 194, 195
Замена лампы 190, 194, 195
Замена масляного фильтра 181
Замена салонного фильтра 181
Замена щетки стеклоочистителя 102
- З** Замена электрических предохранителей 197
Замена электрического предохранителя 197
Замена элемента питания в ключе-пульте 82
Замок зажигания с блокировкой рулевого колеса 80
Запасное колесо 186
Запирание замка багажника 79, 90
Запирание замков дверей 79, 88
Запирание замков из салона 88
Заправка бака топливом 92, 93
Заряд аккумуляторной батареи 203
Защита от защемления стеклом 86, 91
Звуковой сигнал 126
Зеркало для пристраза за детьми 105
Зимняя заслонка радиаторной решетки 210
Зоны риска (обновление перечня) 244, 288
- И** Идентификационные данные автомобиля 226
Индикатор переключения передач ... 148
Инициализация ключа-пульта 82
Инициализация стеклоподъемников 86
Инструменты 186
Информация о движении на дорогах ТМС 249, 289
Информация о дорожном движении (ТА) 290, 291, 312
Информация о дорожном движении ТМС 249, 289, 290
- К** Капот 174
Карта (на цветном дисплее) 247
Карты дистанционной оплаты проезда 105
Ключ-пульт дистанционного управления 78-80, 83
Коврик напольный 108
Комбинации приборов 31, 32
Комплект видеосредств 329
Компакт-диски MP3 (CD-плеер) 252, 293, 313
Комплект принадлежностей для временного устранения прокола 183
Комплект принадлежностей для устранения прокола 183
Кондиционер воздуха 29, 56
Кондиционер воздуха с ручными регулировками 58
Контроль исправности систем и текущие проверки 177, 178, 181, 182
Контрольные лампы и сигнализаторы 33, 36, 38, 39
Контрольные лампы и сигнализаторы состояния систем 39
Контроль падения давления воздуха в шинах 127
Контроль уровней эксплуатационных жидкостей 177-180
Корректировка угла наклона фар ... 98
Крепления ISOFIX 122
Крышка горловины топливного бака 92
Крючок для пакета или сумки 112
Ксеноновые лампы 190

АЛФАВИТНЫЙ УКАЗАТЕЛЬ

- Л** Лампы (замена) 190, 194, 195
Локализованный вызов неотложной помощи 228, 229
Локализованный вызов технической помощи 228, 229
Лотки для хранения мелких предметов 106
Люк горловины топливного бака 92
- М** Массы 213, 215, 221
Меню быстрых настроек 279, 280
Меню видеосистемы 259
Механическая коробка передач 147, 148, 153, 182
Минимальный остаток топлива 92
Многофункциональный дисплей 45, 47, 50, 52
Монохромный дисплей А 45
Монохромный дисплей С 47
Монтаж колеса 188
Моторный отсек 177, 178
Музыкальные медиаплееры 292
Modibox 112
- Н** Навигатор 239, 245, 281
Навигационная система 239, 281
Навигационная система G.P.S. 239, 242, 245, 247, 281
Наружные зеркала заднего вида 76
Настройка даты 264, 298, 321
Настройка календаря 320, 321
Настройка часов 264, 298, 320, 321
Настройки (Меню) 332
- О** Обеспечение безопасной перевозки детей 117, 120, 122-124
Обновление перечня зон риска 244, 288
Обнуление счетчика пробега за поездку 44
Обогрев заднего стекла 58, 60
Огни стояночные 94, 96, 190, 192-195
Ограничитель скорости 162
Окна для карт дистанционной оплаты проезда 105
Омыватель ветрового стекла 101
Омыватель заднего стекла 100
Омыватель фар 101
Открытие крышки багажника ... 78, 90
Определение местонахождения автомобиля 80
Определение свободного места ... 166
Освещение багажного отсека 116, 196
Освещение салона 103, 196
Остановка автомобиля 81
Отключение подушки безопасности пассажира 135
Открытие дверей 78, 88
Открытие замка багажника из салона 91
Открытие замка двери аварийное 89
Открытие капота 174
Открытие окна двери задка 90
Открытие шторки панорамной крыши 91
Отопление 29, 56
Отпирание замков 78
Отпирание замков из салона 88, 89
Охранная сигнализация 84
Очиститель заднего стекла 100
- П** Панорамная крыша 91
Пепельница 107
Перевозка грузов 29
Перевозка детей и их безопасность 125
Передние подголовники 67
Передние сиденья 67-69
Передние тормозные колодки 182
Переносная лампа 116, 196
Перечень электрических предохранителей 197
Перчаточный ящик 106
Плановое техническое обслуживание 29, 42, 43
Плафоны 103, 196
Плафоны индивидуального освещения 103, 196
Пневматическая подвеска 171
Поворотные фары 99
Повторители указателей поворотов 192
Подлокотник передний 67
Подрулевые переключатели 233, 277, 309
Подсветка панели приборов 44
Подставка для банки с напитком 107
Пол-"гармошка" 74
Полка 70
Полка багажного отсека 111
Помощь при погрузке/разгрузке 171
Предохранители электрические 197
Приборная панель и органы управления 276
Приглушенный свет в салоне 104
Прикуриватель 107
Проверка уровней эксплуатационных жидкостей 179, 180

АЛФАВИТНЫЙ УКАЗАТЕЛЬ

- П** Проигрыватель CD MP3..... 252, 293, 313
Проигрыватель DVD-дисков 330
Проигрыватель дисков
CD MP3..... 252, 293, 313
Прокачка топливной системы 175
Прокол шины 183, 186
Противобуксовочная система
(ASR)..... 129
Противозаносная система ESP 129
Противосолнечная "ракетка" 105
Противосолнечные козырьки 105
Противотуманные фары 95, 193
Прохладное место 107
Пульт дистанционного
управления 78, 79, 83, 331
- Р** Радиоприемник 291, 311
Разделительная сетка 114
Разъем JACK 314, 316
Разъем USB 108, 253, 254, 314, 316
Расход топлива 29
Регенерация сажевого фильтра 181
Регулировка подачи
воздуха в салон 60
Регулировка подголовников 67, 70
Регулировка положения
рулевого колеса 77
Регулировка распределения
воздуха по салону 58, 60
Регулировка ремней
безопасности по высоте 131
Регулировка сидений 67, 68, 70
Регулировка температуры
воздуха в салоне 58, 60
Регулятор подсветки панели
приборов 31, 32, 44
- С** Регулятор скорости 164
Режим "автострада"
(для указателей поворотов) 126
Режим экстренного торможения ... 139
Ремень безопасности 131, 134
Рециркуляция воздуха
в салоне 58, 60
Речевой информатор 242
Розетка электрическая 12 В 107
Рулевое колесо (регулировка) 77
Рулевое колесо с фиксированными
переключателями 160
Рычаг автоматической коробки
передач 156
Рычаг механической
коробки передач 147
Рычаг переключения передач 29
Рычаг секвентальной коробки
передач 149
- С** Салонное зеркало заднего вида 77
Световые индикаторы и
сигнализаторы 33, 36, 37
Светодиодные фары дневного
освещения 96
Секвентальная коробка
передач 149, 153, 182
Сервисные службы CITROËN 229
Сетка для закрепления багажа 115
Сигнализатор забытого ключа 81
Сигнализатор невыключенных
световых приборов 95
Сигнализатор системы контроля
дорожной разметки "AFIL" 168
Сиденья детские 120
Сиденья с подогревом 68
- С** Силовые агрегаты 213, 215
Система My Way 50, 276, 278, 299
Система Stop & Start 55, 63, 92,
153, 174, 181, 203
Система помощи при
трогании на уклоне 146
Система предупреждения при
парковке задним ходом 169
Система предупреждения при
парковке передним ходом 170
Система экранных
меню 265, 299, 322, 324, 335
Система экстренного
торможения 128
Система экстренного торможения
AFU 128
Система энергосбережения 206
Системы ABS и REF 128
Системы ASR и ESP 129
Системы ESP и ASR 129
Системы экологической
защиты 29, 83
Складывание задних
сидений 70, 72, 74
Сменный картридж для
освежителя воздуха 65
Снятие резинового коврика 108
Стеклоочиститель 100, 101
Стеклоподъемники 86
Суперблокировка замков 79
Счетчик пробега 31, 32, 44
Счетчик пробега за поездку 44
Съемная зимняя заслонка 210
"Световой" пакет 104

АЛФАВИТНЫЙ УКАЗАТЕЛЬ

- Т** Таблица масс 213, 215, 221
Таблица силовых агрегатов... 213, 215
Тахометр 31, 32
Текущие и контрольные
 проверки систем 181, 182
Телефон 229, 260-262, 295, 296
Технические
 характеристики 213, 215, 221, 223
Топливный бак 92
Топливо 29, 93
Тормозная система 182
Тормозные диски 182
Тормоз стояночный 182
Третий стоп-сигнал 196
- У** Уведомляющие индикаторы
 и сигнализаторы 37-39
Угол наклона фар (регулировка)..... 98
Указатели
 поворотов 126, 190, 192, 194, 195
Указатель пробега до планового
 технического обслуживания ... 42, 43
Указатель уровня масла
 в двигателе 43, 179
Указатель уровня топлива 92
Универсальный медиаридер
 USB Box 108
Упор капота 174
Уровень жидкости
 в омывателе стекол 180
Уровень жидкости
 в омывателе фар 180
Уровень масла 43, 179
Уровень масла в двигателе 43, 179
Уровень охлаждающей жидкости 180
Уровень присадки к дизтопливу 180
- У** Уровень рабочей жидкости
 в усилителе руля 179
Уровень тормозной жидкости 179
Установка багажных дуг на крыше.... 210
Установка на ноль указателя
 техобслуживания 43
Уход за автомобилем 29
- Ф** Фары ближнего света 94, 190, 191
Фары дальнего света 94, 190, 191
Фильтр воздушный 181
Фильтр масляный 181
Фильтр сажевый 180, 181
Фильтр салонный 181
Фонари аварийной световой
 сигнализации 126
Фонари задние 194, 195
Фонари направленного
 освещения задние 104, 109
Фонари освещения заднего
 номерного знака 195
Фонари стоп-сигнала 194, 195
Фонари указателей поворотов 126
Фонарь заднего хода 194, 195
Фонарь противотуманный
 задний 95, 193
Фронтальные подушки
 безопасности 138
Функция "световая дорожка" 96, 97
- Ц** Цветной дисплей 16/9 50, 52, 236,
 265, 278, 299
Центральная консоль 107
Центральный
 электрический замок 79, 88, 89
- Ч** Черно-белый дисплей 310, 322, 324
- Ш** Шины 29
Шторка панорамной крыши 91
Шторки 105, 110
Шторные подушки
 безопасности 137, 138
- Э** Эко-вождение 29
Эко-вождение (рекомендации) 29
Экономичное вождение 29
Экономия электроэнергии 206
Электрический
 стояночный тормоз 139
Электронная блокировка запуска
 двигателя 80, 83
Электронный регулятор
 тормозных сил (REF) 128
Элемент питания
 ключа-пульты, 82, 83
- I** ISOFIX (крепления) 122

В настоящем руководстве представлено все оборудование, которым могут комплектоваться автомобили данной модели.

На Вашем автомобиле установлена часть оборудования, описанного в руководстве - в зависимости от варианта исполнения, уровней комплектации и характеристик автомобиля, предназначенных для страны, в которую он поставляется.

Описания и рисунки даны без принятия на себя каких-либо обязательств. Компания CITROËN оставляет за собой право вносить изменения в свои модели и их оборудование, не указывая их в настоящем руководстве.

Данное руководство является неотъемлемой частью Вашего автомобиля. Не забудьте передать его новому владельцу при перепродаже автомобиля.

Компания CITROËN свидетельствует, что, во исполнение Правил Европейского Сообщества (Директива ЕЭС 2000/53) в части, касающейся вышедших из употребления транспортных средств, она отвечает предписанным этим документом задачам, и что в производстве реализуемой ею продукции используются материалы вторичной переработки.

Перепечатка и перевод руководства в полном объеме или его части без письменного разрешения компании CITROËN запрещены.

По поводу устранения любых неисправностей на своем автомобиле, обращайтесь в специализированные техцентры, имеющие техническую информацию, компетенцию и необходимое оборудование - то, что компания "Автомобили CITROËN" способна предложить Вам.

Отпечатано в России
Russie

07-11

CITROËN AUTOMOBILES

Siège social : Immeuble Colisée III, 6 rue Fructidor - 75835 Paris Cedex 17 - France
TÉL. : +33 (0) 1 58 79 79 79 - www.citroën.fr
S.A. au capital de 16 000 000 € - R.C.S. Paris 642 050 199 - Siret 642 050 199 00 990 - APE 741 J



11C4P.0180

Russe

2011 – DOCUMENTATION DE BORD

4Dconcept

Diadeis

Seenk

Edipro