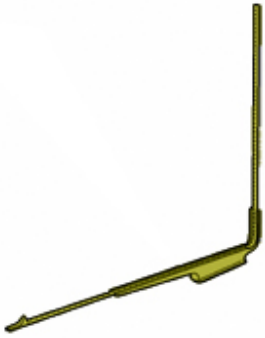
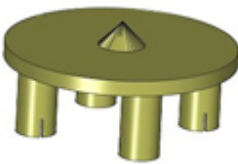
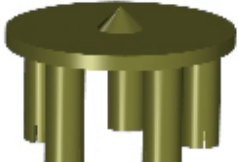

ЗНАЧЕНИЯ ДЛЯ ПРОВЕРКИ И РЕГУЛИРОВКИ : ГЕОМЕТРИЯ ПЕРЕДНЕГО И ЗАДНЕГО МОСТОВ

ОБЯЗАТЕЛЬНО : Соблюдайте чистоту и правила безопасного выполнения работ ⓘ .

1. Инструменты

Приспособление	Номер	Обозначение
<p>[U701-0]</p>  <p>Рисунок : E5AB10DT</p>	[U701-0] (*)	Измеритель посадки
<p>[0924]</p>  <p>Рисунок : E5AB0LIT</p>	[0924]	Центровочная плита для колеса (Ступица с 4 выступами)
<p>[9801-T]</p>  <p>Рисунок : E5AB1E9T</p>	[9801-T]	Центровочная плита для колеса (Ступица с 5 выступами)
(*) Использовать обычное оборудование ремонтного цеха, если специальные инструменты недоступны		

2. Условия проверки и регулировки

Давление в шинах нормальное.

Калибровка датчика угла рулевого колеса необходима в следующих случаях (в зависимости от комплектации) :

- После замены механизма рулевого управления и после регулировки схождения колес
- После замены рулевого вала и после регулировки схождения колес
- После послепродажных работ с углами установки колес

ВНИМАНИЕ : Установка рулевого колеса в положение для движения по прямой линии производится при работающем двигателе.

ВНИМАНИЕ : Если операция калибровки выполнена неправильно, регистрируется код ошибки C1388 и загорается сигнализатор электрического рулевого усилителя. Функционирование алгоритмов комфортного управления (достижение рулевым колесом упора и активный возврат) нарушено появлением "жалоб клиента", таких как "шум в крайних положениях рулевого колеса" и "рулевое колесо не возвращается в среднее положение". Слишком сильное смещение калибровки может вызвать переход системы ESP в аварийный режим (Включение сигнализатора и отключение системы).

3. Идентификация : Зоны измерения - Рабочая высота автомобиля



Рисунок : B3BB071D

Обозначения :

- "R1" : Радиус переднего колеса
- "R2" : Радиус заднего колеса
- "H1" : Расстояние между зоной измерения под передней подmotorной рамой и полом
- "H2" : Расстояние между зоной измерения под задним лонжероном и полом
- "K1" : Расстояние между осью колеса и зоной измерения под передней подmotorной рамой
- "K2" : Расстояние между осью колеса и зоной измерения под задним лонжероном

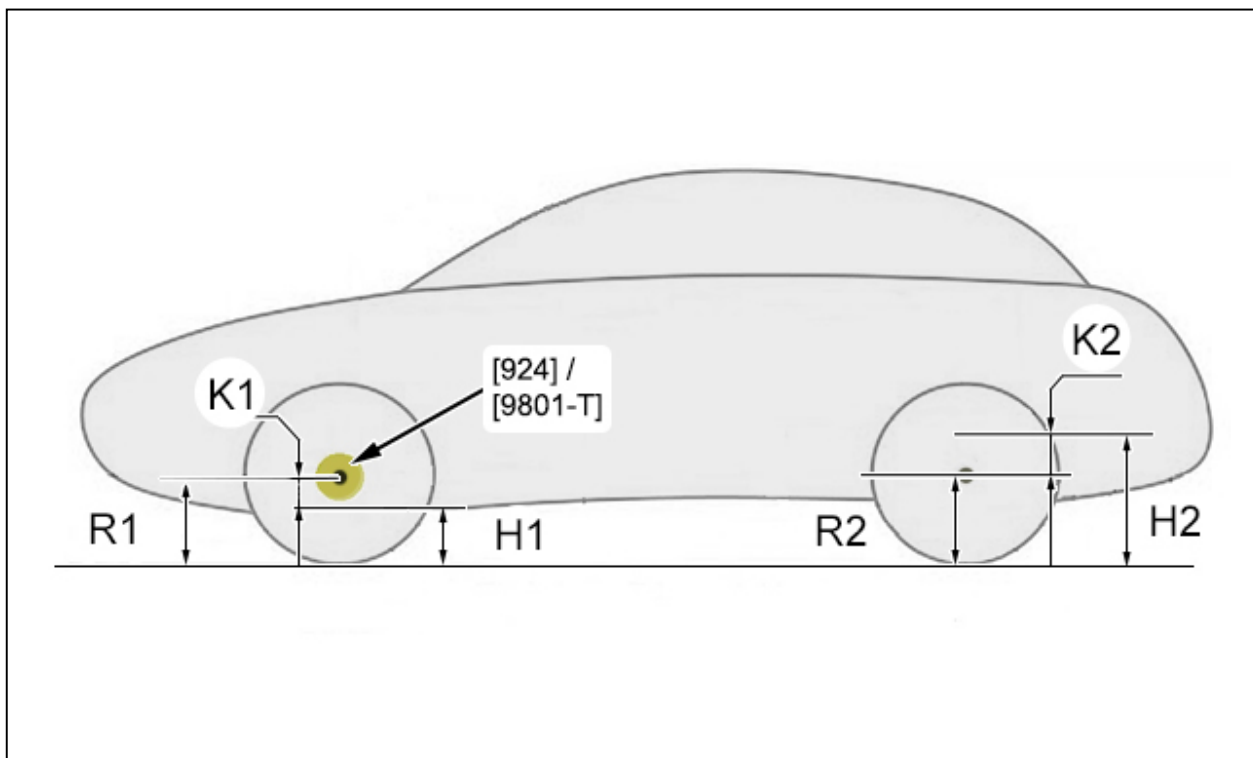

Рисунок : B3BB05DD

Обозначения :

- "Z1" : Зона измерения под передней подмоторной рамой
- "Z2" : Зона измерения под задним лонжероном

4. Идентификация технических решений

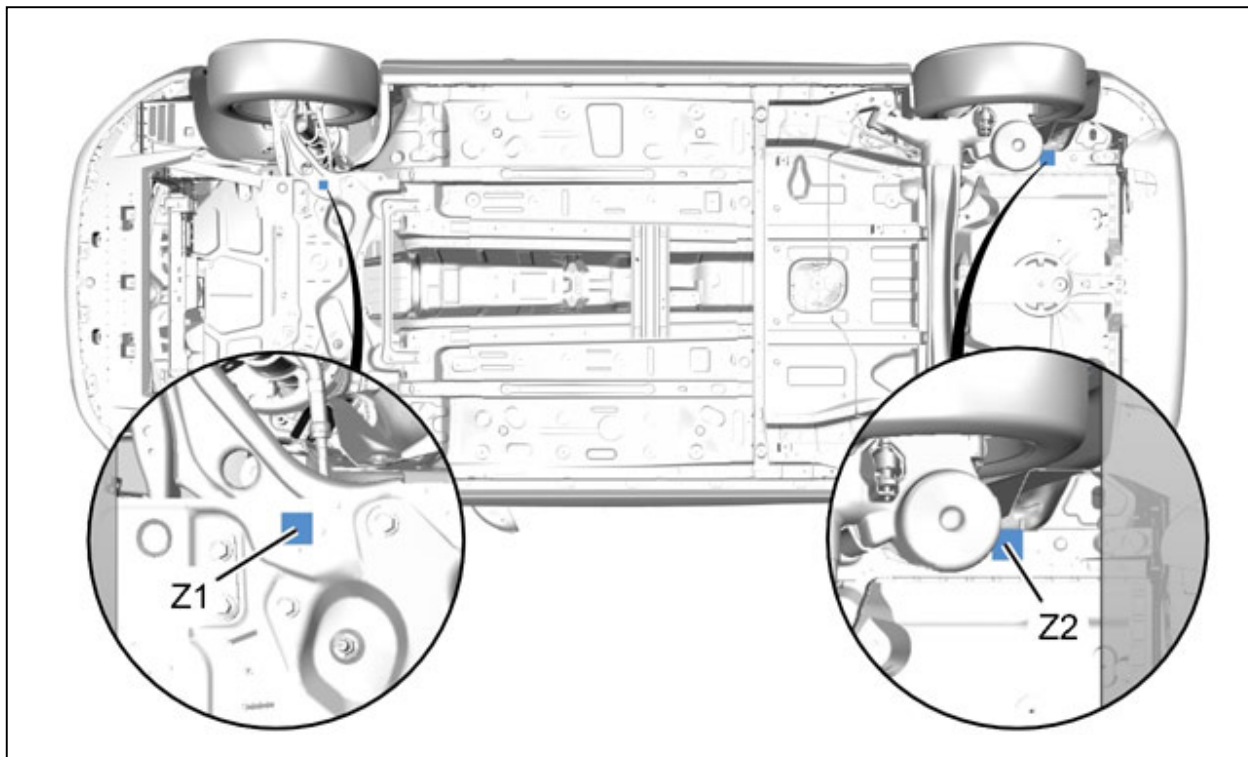
Техническое решение	Тип кузова	Коробка передач	Условия движения
01	DS3 седан - DS3 с кузовом кабриолет	MA - BE	Европа
02		MAR - AL - MC	
03		AT6 III	
04	DS3 седан	MC	CRD
05		AT6 III	
06	DS3 Racing	MC	Europe

CRD :Тяжелые дорожные условия

5. Углы установки (Напоминание)

Угол	Обозначение	Определения
	Угол развала	Угол, образованный плоскостью колеса с вертикалью (Вид автомобиля спереди)

Рисунок : V3BB03NT

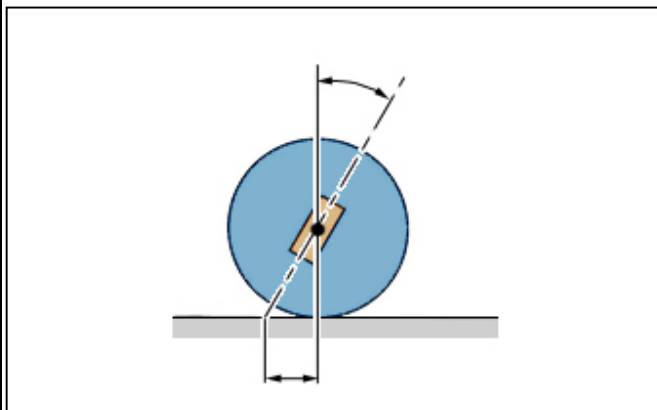

Угол продольного
наклона стойки
переднего колеса

Угол, образованный осью поворота
переднего колеса с вертикалью (Вид
автомобиля сбоку)

Рисунок : V3BB03OT

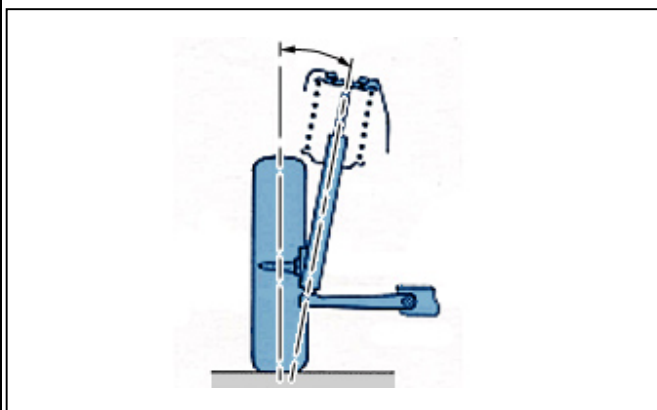

Угол наклона
поворотного кулака

Угол, образованный осью поворотног
кулака с вертикалью, измеренный в
поперечной плоскости автомобиля
(Вид автомобиля спереди)

Рисунок : V3BB03PT

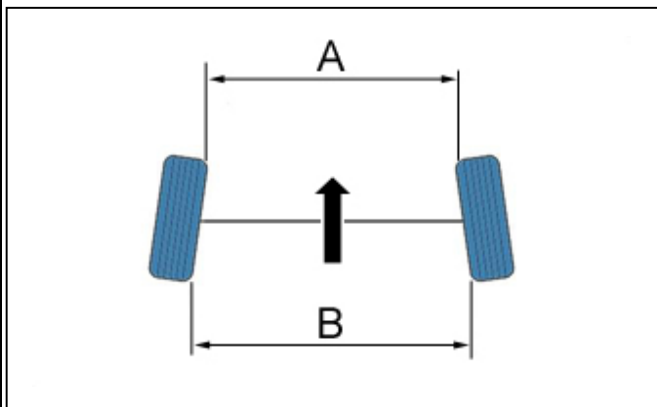

Параллельность колес

Разность между размерами "B" и "A"
(B направлении стрелки : Передняя
часть автомобиля)
Схождение : "A" меньше "B"
Открытие : "A" больше "B"

Рисунок : V3BB03QT

Угол подъемной силы

Угол, образованный направлением
тяги заднего моста с продольной осью
автомобиля



Рисунок : B3BB03RT

6. Контроль рабочей высоты кузова автомобиля

ПРИМЕЧАНИЕ : Данное измерение высоты кузова позволяет проверить и отрегулировать схождение без установки кузова на номинальную высоту.

6.1. Передний мост

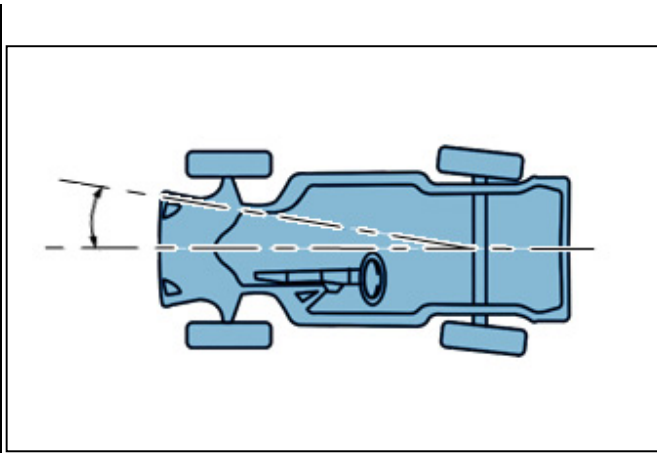
Измерьте радиус переднего колеса "R1" ; С помощью приспособлений [0924] и [9801-T], [U701-0].
Измерьте высоту передней части "H1" между полом и зоной "Z1" ; С помощью приспособления [U701-0].
Вычислить "K1" = "R1" - "H1" для передней части.

6.2. Задний мост

Измерьте радиус заднего колеса "R2" ; С помощью приспособлений [0924] и [9801-T], [U701-0].
Измерьте высоту задней части "H2" между полом и зоной "Z2" под задним лонжероном ; С помощью приспособления [U701-0].
Вычислить "K2" = "R2" - "H2" для задней части.

7. Проверка и регулировка : Сходразвал

Контроль и регулировка схождения передней подвески производится по 2 различным величинам :

- Различия переднего/заднего углов тяги ($0^\circ \pm 0^\circ 4'$)
- Схождение колес оси

ПРИМЕЧАНИЕ : Регулировка различия переднего/заднего углов силы тяги обеспечивает хорошую курсовую устойчивость автомобиля, а регулировка схождения колес моста позволяет избежать повышенного износа шин.

7.1. Значения для проверки и регулировки (Техническое решение 01 - 02 - 03)

	Параллельность оси ($0^\circ \pm 08'$)	
"K1"	Техническое решение 01 - 02	Техническое решение 03
95 мм	-0 ° 21 '	-0 ° 15 '
105 мм	-0 ° 24 '	-0 ° 19 '
115 мм	-0 ° 26 '	-0 ° 23 '
125 мм	-0 ° 29 '	-0 ° 26 '
135 мм	-0 ° 31 '	-0 ° 30 '
145 мм	-0 ° 17 '	-0 ° 17 '
155 мм	-0 ° 36 '	-0 ° 38 '
165 мм	-0 ° 40 '	-0 ° 42 '
175 мм	-0 ° 43 '	-0 ° 47 '

7.2. Значения для проверки и регулировки (Техническое решение 04 - 05)

	Параллельность оси ($0^\circ \pm 08'$)

"K1"	Техническое решение 04	Техническое решение 05
80 мм	-0 ° 23 '	-0 ° 28 '
90 мм	-0 ° 24 '	-0 ° 29 '
100 мм	-0 ° 27 '	-0 ° 30 '
110 мм	-0 ° 30 '	-0 ° 31 '
120 мм	-0 ° 31 '	-0 ° 33 '
130 мм	-0 ° 17 '	-0 ° 17 '
140 мм	-0 ° 36 '	-0 ° 35 '
150 мм	-0 ° 39 '	-0 ° 36 '
160 мм	-0 ° 42 '	-0 ° 38 '

7.3. Значения для проверки и регулировки (Техническое решение 06)

	Параллельность оси (0° ± 08')
"K1"	Техническое решение 06
122 мм	0 ° 36 '
132 мм	0 ° 31 '
142 мм	0 ° 28 '
152 мм	0 ° 24 '
162 мм	0 ° 20 '
172 мм	0 ° 17 '
182 мм	0 ° 12 '
192 мм	0 ° 8 '
202 мм	0 ° 4 '

8. Номинальная высота кузова : Геометрия переднего и заднего мостов

ПРИМЕЧАНИЕ : Для полной проверки геометрии установить номинальную высоту кузова.

8.1. Передний мост

Измерьте радиус переднего колеса "R1" ; С помощью приспособлений [0924] и [9801-T], [U701-0].

Вычислить "H1" = "R1" - "K1" для передней части.

Измерить высоту спереди в "H1" между полом и зоной "Z1" под передней подmotorной рамой ; С помощью приспособления [U701-0].

Сожмите подвеску до расчетного значения размера "H1"  .

Разница в высоте между двумя сторонами переднего моста не должна превышать 10 мм.

"K1"	Техническое решение
130 мм	04 - 05
145 мм	01 - 02 - 03
172 мм	06

8.2. Задний мост

Измерьте радиус заднего колеса "R2" ; С помощью приспособлений [0924] и [9801-T], [U701-0].

Вычислить "H2" = "R2" - "K2" для задней части.

Измерьте высоту задней части "H2" между полом и зоной "Z2" под задним лонжероном ; С помощью приспособления [U701-0].

Сожмите заднюю подвеску до значения "H2"  .

Различие по высоте между двумя сторонами поперечной балки заднего моста не должно превышать 10 мм.

"K2"	Техническое решение
-48 мм	01- 02 - 03
-63 мм	04 - 05
-78 мм	06

9. Геометрия передней подвески

	Допуск	Техническое решение 01	Техническое решение 02	Техническое решение 03	Техническое решение 04	Техническое решение 05	Техническое решение 06
Параллельность оси (регулируемое)	0° ± 8'	-0° 17'	-0° 17'	-0° 17'	-0° 17'	-0° 17'	0° 17'
Угол развала (не регулируется)	0° ± 30'	-0° 31'	-0° 32'	-0° 37'	-0° 38'	-0° 38'	-1° 33'
Продольный наклон стойки переднего колеса (не регулируется)	0° ± 30'	4° 24'	-4° 24'	4° 42'	4° 18'	4° 36'	3° 48'
Угол поворотного кулака (не регулируется)	0° ± 30'	11° 30'	11° 30'	11° 30'	11° 18'	11° 18'	13° 12'

Расхождение переднего/заднего угла силы тяги	0° 04'
Асимметрия развала колес меньше	0° 30'
Асимметрия продольного наклона стойки переднего колеса	0° 30'
Асимметрия угла поворотного кулака менее	0° 30'

10. Геометрия задней подвески

	Допуск	Техническое решение 01 - 02 - 03	Техническое решение 04 - 05	Техническое решение 06
Задний угол силы тяги (не регулируется)	0° ± 30'	0° 00'	0° 00'	0° 00'
Параллельность оси (не регулируется)	0° ± 08'	0° 44'	0° 37'	0° 32'
Угол развала (не регулируется)	0° ± 30'	-1° 42'	-1° 46'	-1° 42'

Асимметрия развала колес меньше	0° 30'
---------------------------------	--------