

СНЯТИЕ - УСТАНОВКА : МЕХАНИЗМ СЦЕПЛЕНИЯ

ОБЯЗАТЕЛЬНО : Соблюдайте чистоту и правила безопасного выполнения работ.

1. Рекомендуемое оборудование

Рисунок : E5AP2D8C

Приспособление для сжатия механизма сцепления (-).0217.

[1] Компрессор механизма сцепления (-).0217.А.

[2] Удерживающая тяга (Ø 8 мм) (-).0217.В2.

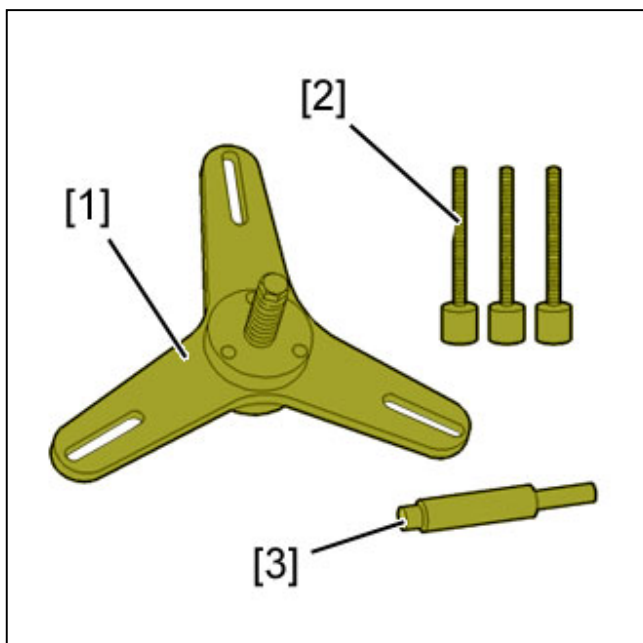
[3] Стержень для центрирования сцепления (-).0217.С1.



Рисунок : E5AP2D9C

[4] Зажимная муфта для центровки диска сцепления :

- Механическая коробка передач типа VE4 : Стержень для центрирования сцепления 9513-Т.В
- Механическая коробка передач типа ML : Стержень для центрирования сцепления 9040-Т.Р

2. Снятие

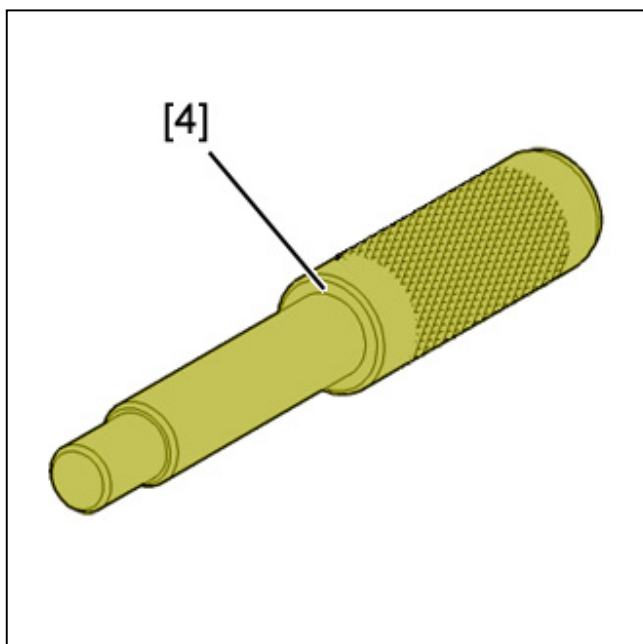
Снимите коробку передач(см. соответствующую операцию).



Рисунок : B2BP02GC

Снять :

- болтов (1)
- Механизм сцепления (2)
- Диск сцепления (3)

3. Установка

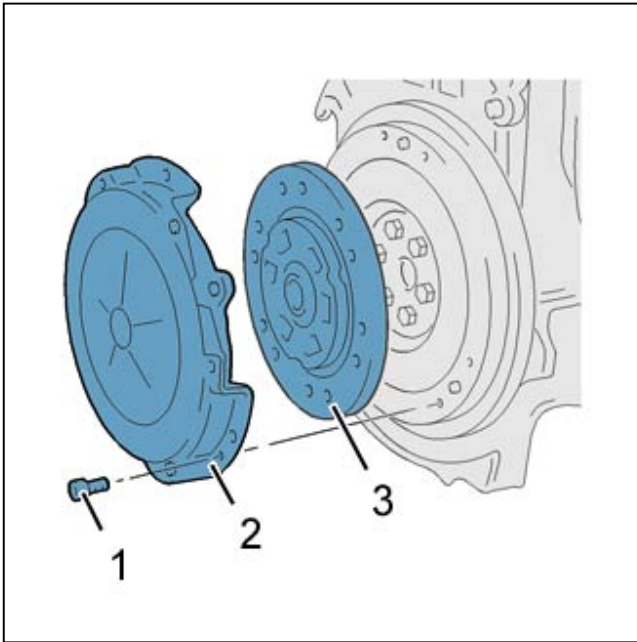
ВНИМАНИЕ : В случае наличия масла в механизме сцепления , Выполните необходимые операции по устранению утечки.

Произведите визуальную проверку :

- Отсутствие следов ударов и трещин на держателе маховика двигателя
- Износ маховика двигателя
- Состояние зубчатого венца стартера
- Механизм сцепления

В случае наличия масла в механизме сцепления :

- Замените уплотнительную прокладку коленчатого вала
- Замените направляющую упорного подшипника сцепления

ОБЯЗАТЕЛЬНО : Не используйте повторно диск сцепления, ступица которого имеет следы окисления.

3.1. Стандартный механизм сцепления



Рисунок : B2BP05ZC

Установите :

- Диск сцепления (3)
- Механизм сцепления (2)

Центрируйте диск сцепления (1) при помощи приспособления [[4]].

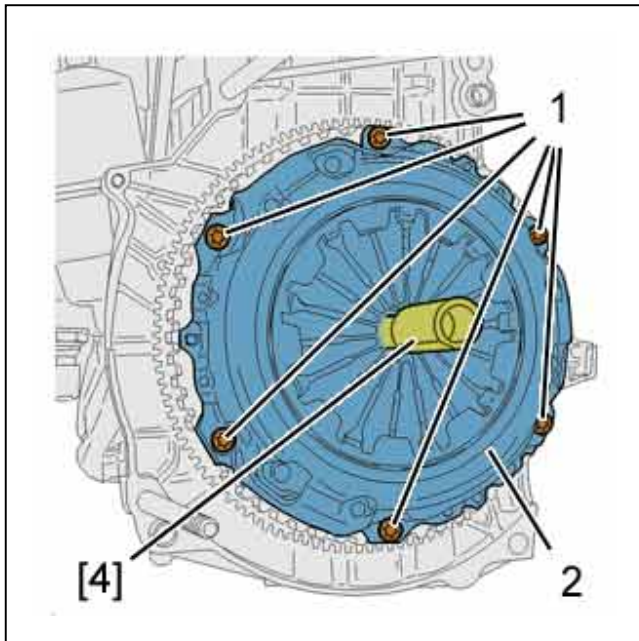
Затяните болта (1) моментом $2 \pm 0,2$ дН.м.

3.2. Новый механизм сцепления с системой автоматической компенсации износа

ВНИМАНИЕ : Механизм и диск сцепления изначально «спарены» и их нельзя заменять по отдельности.



Рисунок : B2BP060C

Снимите диск сцепления (3).

ВНИМАНИЕ : Располагайте больший диаметр А ступицы диска сцепления обращенным к маховику двигателя.

Центрируйте диск сцепления (3) при помощи приспособления [3].

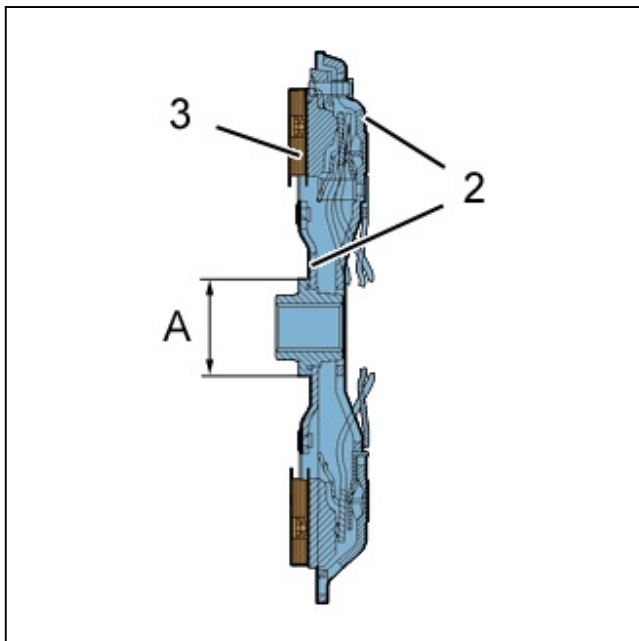

Рисунок : B2BP061C

Установка механизма сцепления (2).

Установите приспособления [1]и [2]на механизме сцепления.

Вверните 3 удерживающие тяги [2] на место болтов (1).

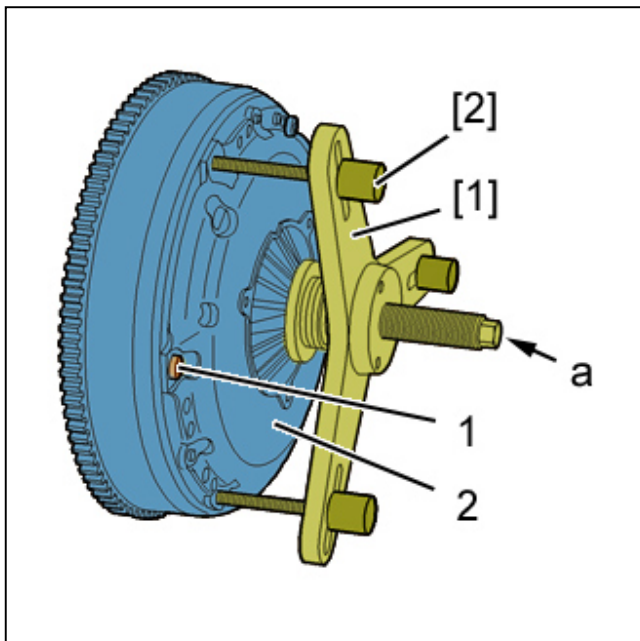
Вверните болт а приспособления [1], чтобы сжать механизм сцепления (2).

Установите на место болты (1)Затяните моментом $2 \pm 0,2$ дН.м.

Отверните болт а приспособления [1]на несколько оборотов, чтобы ослабить сжатие механизма сцепления (2).

Снять приспособления / 1/, /2/ и /3/.

Установите на место оставшиеся (1) болтов.

Затяните болта (1) моментом $2 \pm 0,2$ дН.м.

3.3. Используемый повторно механизм сцепления с устройством для автоматической компенсации зазора

Установка на ноль системы автоматического регулирования зазора в сцеплении.

ВНИМАНИЕ : Устранение зазора производится без диска сцепления.



Рисунок : B2BP061C

Установите механизм сцепления (2) без диска сцепления (3).

Установите приспособления [1]и [2]на механизме сцепления.

Вверните 3 удерживающие тяги [2] на место болтов (1).

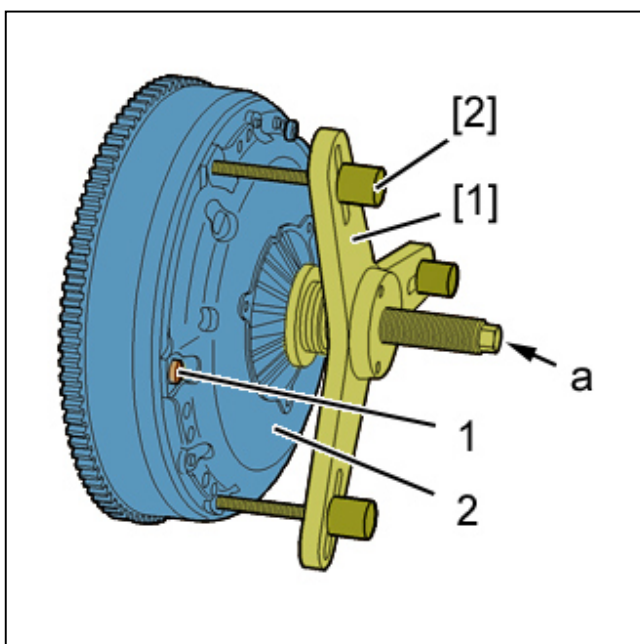
Вверните болт а приспособления [1], чтобы сжать механизм сцепления (2).



Рисунок : B2BP062C

Сожмите 3 пружины компенсации люфта (4) с помощью щипцов или отвертки (в соответствии со стрелкой).

ОБЯЗАТЕЛЬНО : Удерживать сжатые пружины выбора зазора и отвернуть болт приспособления [1] на несколько оборотов, чтобы разгрузить механизм сцепления (2). Пружины компенсации зазора (4) должны оставаться сжатыми.

Отверните болт приспособления [1] на несколько оборотов, чтобы ослабить сжатие механизма сцепления (2).

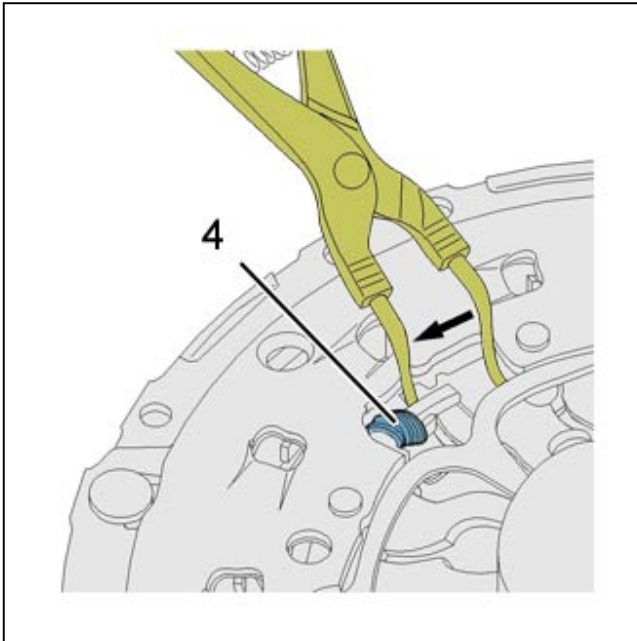
Снять :

- Приспособления [1] и [2]
- Механизм сцепления

Установить механизм и диск сцепления (следовать порядку процедуры "установка нового механизма сцепления с устройством автоматического выбора зазора").



Рисунок : B2CP3X9C

Замените (на коробке передач) :

- Направляющую выжимного подшипника
- Выжимной подшипник сцепления (5)

Установка выжимного подшипника на направляющую выполняется следующим образом :

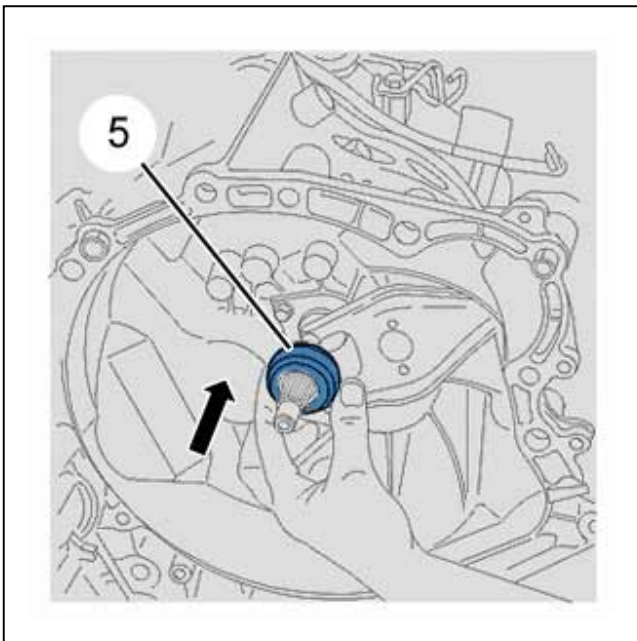
- Соедините подшипник с выступами вилки
- Установите выжимной подшипник вместе с вилкой на направляющую (в соответствии со стрелкой)
- Зафиксируйте вилку в предельном заднем положении с помощью резинового шнура

Распылить небольшое количество смазки MOLYCOTE G-RAPID PLUS (в аэрозольной упаковке) на шлицы первичного вала и направляющую втулку выжимного подшипника сцепления .

Установите на место коробку передач(см. соответствующую операцию).