

**ПРОВЕРКА : ТОПЛИВНЫЙ КОНТУР НИЗКОГО ДАВЛЕНИЯ****ОБЯЗАТЕЛЬНО** : Соблюдайте чистоту и правила безопасного выполнения работ  .**1. Инструменты****ПРИМЕЧАНИЕ** : Вместо указанного манометра можно использовать манометр [1529] с подходящим переходником

инструмент	Номер	Обозначение
<p>[0141-T1] [4192-TA]</p>  <p>Рисунок : E5AB0HLT</p>	[0141-T1] [4192-T.A]	Трубка с наконечником для клапана SHRADER
<p>[1604-A] [4073-T.AZ]</p>  <p>Рисунок : E5AB0XCT</p>	[1604-A] [4073-T.AZ]	манометр

**2. Проверка давления**

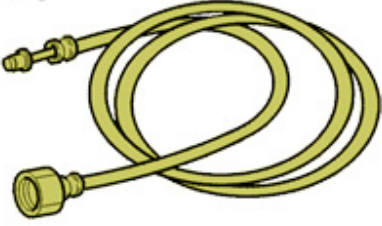
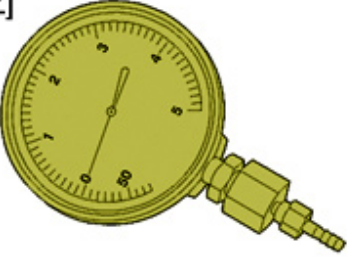

Рисунок : B1BD00YD

Отсоедините вакуумную трубку (3) (в "a").

Сместить вакуумную трубку (3).

Снять :

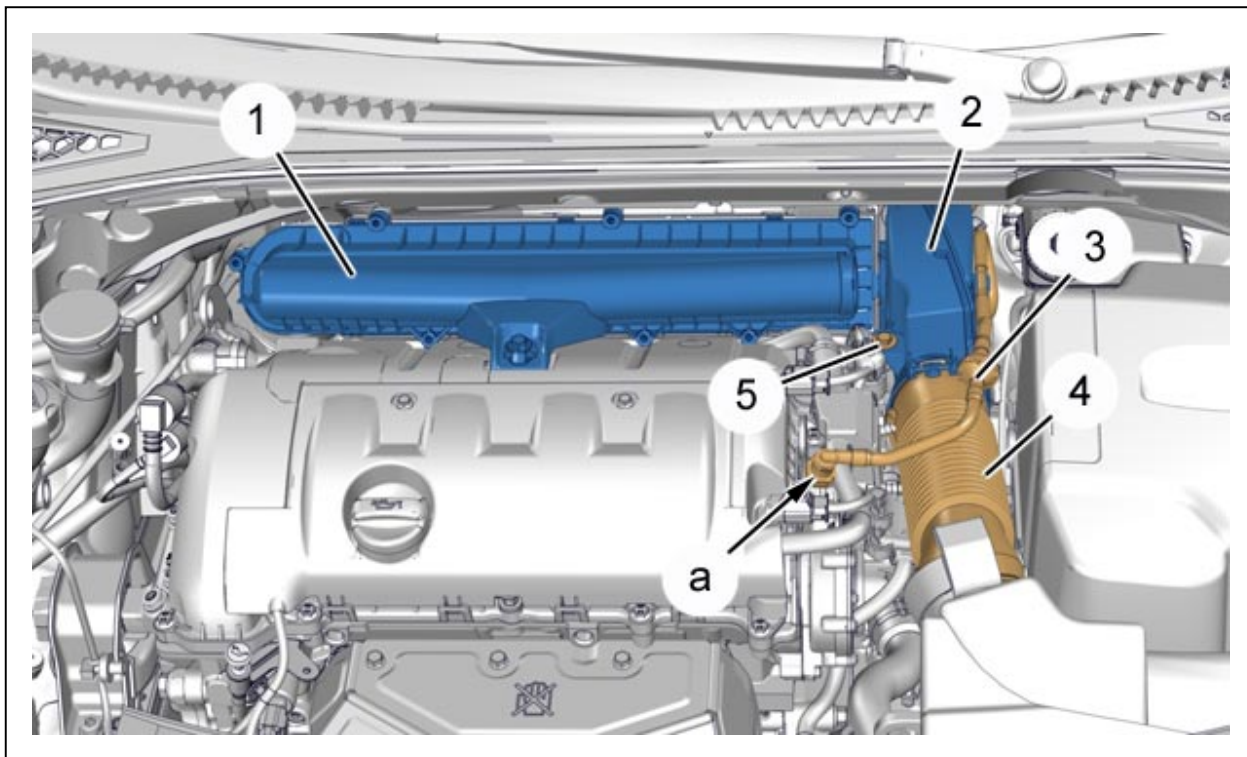
- Болт (5)
- Воздушные коллекторы (2), (4)
- Крышку воздухоочистителя (1)
- Фильтрующий элемент



Рисунок : B1BD00ZD

Снять :

- болтов (7)
- Кронштейн промежуточного фильтра (6)
- Корпус воздушного фильтра (8)

Присоедините приспособление [0141-T1 / 4192-T.A] к клапану прокачки системы питания (в "b").  
Присоедините приспособление [0141-T1 / 4192-T.A] вместе с приспособлением [1604-A / 4073-T.AZ].  
Запустить двигатель.  
Измерьте давление : Рабочее давление 3,5 бара.  
Остановить двигатель.

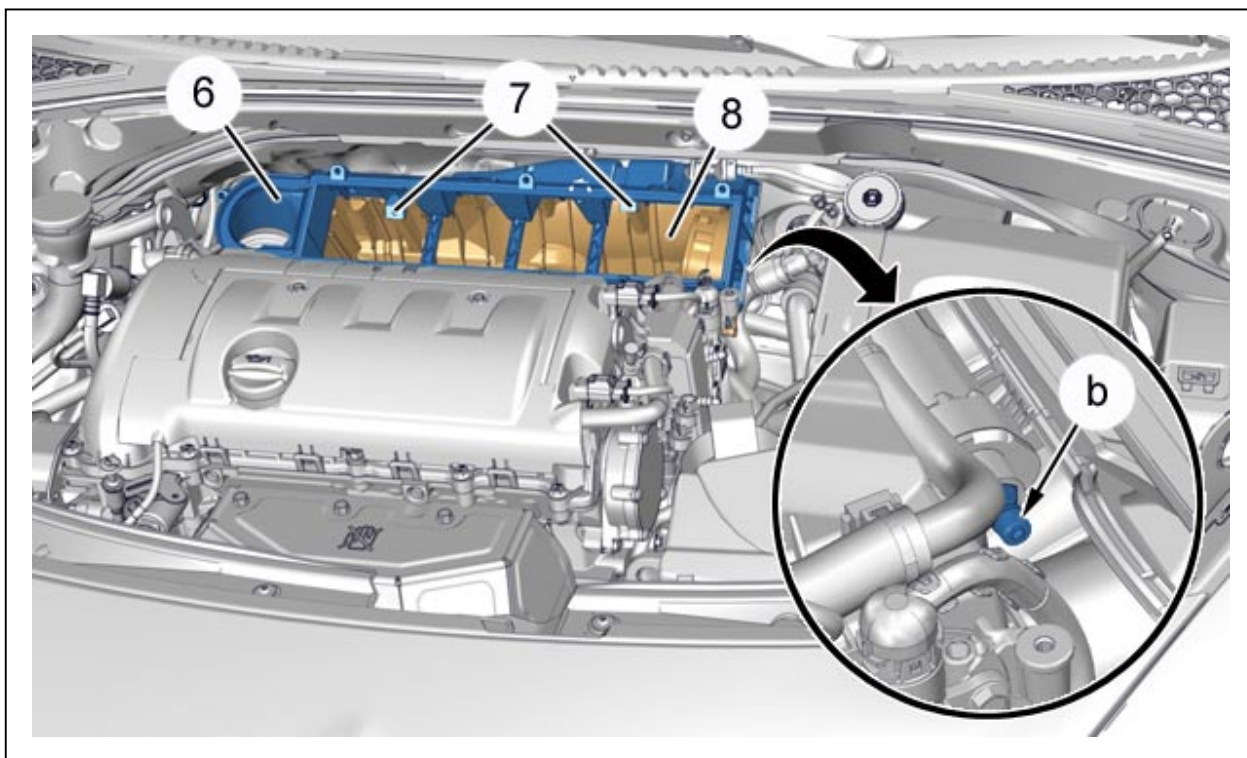
**ОБЯЗАТЕЛЬНО** : При отсоединении приспособлений [0141-T1 / 4192-T.A], [1604-A / 4073-T.AZ] защититесь с помощью куска ткани, чтобы исключить любое выплескивание топлива.

**ВНИМАНИЕ** : Предусмотреть емкость для сбора топлива.

Снимите приспособления [0141-T1 / 4192-T.A], [1604-A / 4073-T.AZ].  
Установите колпачок клапана (в "b").



Рисунок : B1HDZ8LD

Установите :

- Корпус воздушного фильтра (8) ; На центровочные штыри (в "с")
- Кронштейн промежуточного фильтра (6)
- болтов (7)
- Фильтрующий элемент
- Крышку воздухоочистителя (1)
- Воздушные коллекторы (2), (4)
- Болт (5)

Установить вакуумную трубку (3).

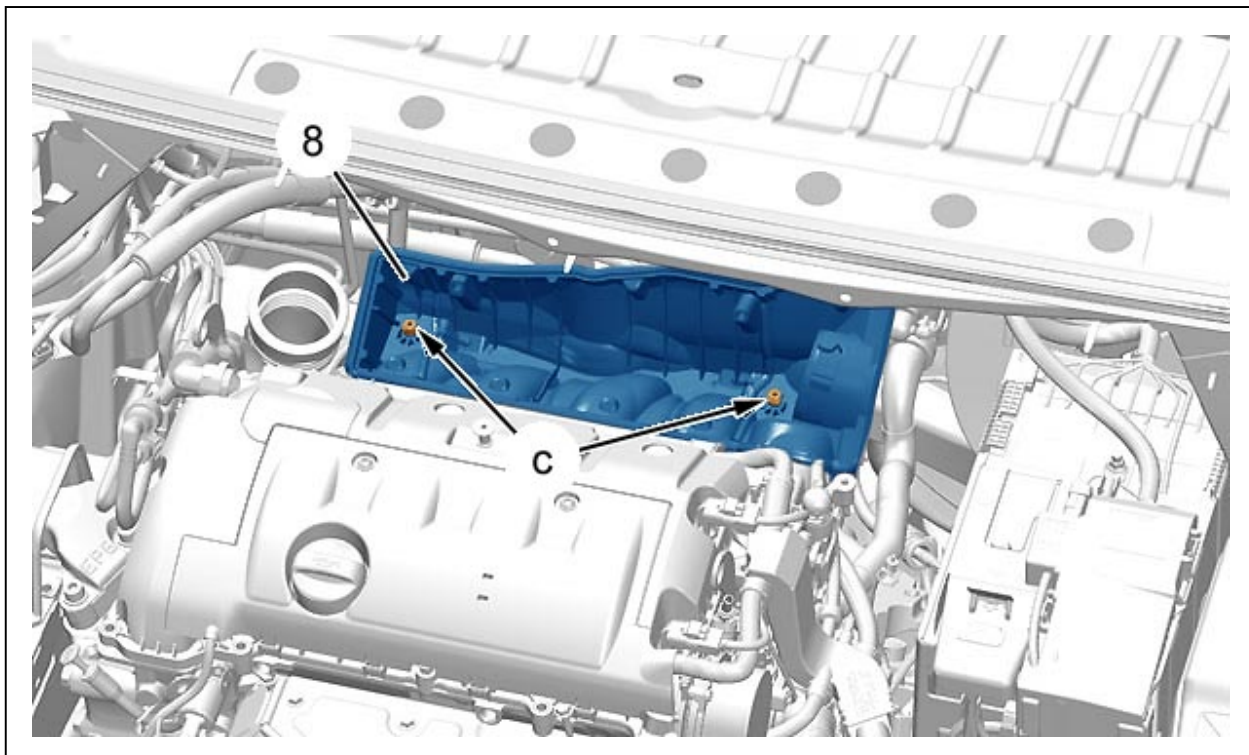
Подключить вакуумный трубопровод (3) (в "а").