

автомобиль : C3 PICASSO		номер VIN: VF7SHBHY6FT570854 / OPR : 14175	
область	освещение - сигнализация	функция	дневное освещение
составные части			

принцип

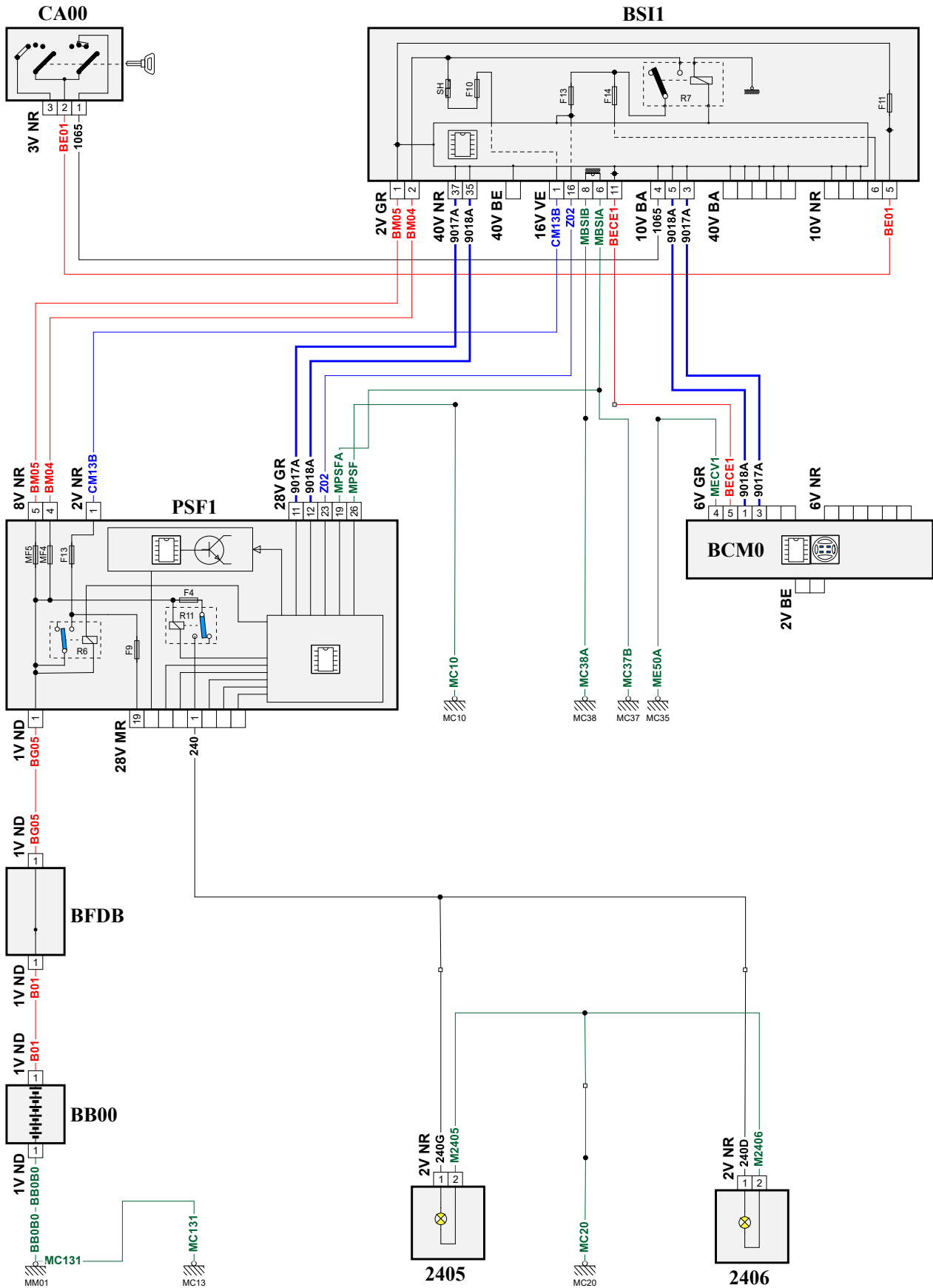

D3CZEQJR

собственность PSA Peugeot Citroen

11/05/2023

код элемента	назначение	информация
2405	null	левый передний фонарь дневного освещения
2406	null	правый передний фонарь дневного освещения
BB00	null	сервисная аккумуляторная батарея
BCM0	null	блок многофункционального переключателя
BFDDB	null	блок предохранителей аккумуляторной батареи
BSI1	null	интеллектуальный коммутационный блок (BSI1)
CA00	null	контактор блокировки рулевого управления
E240	null	сращивание информационного провода (или эквипотенциального 240)
EM10	null	сращивание массы (точка соединения с массой номер 10)
EM20	null	сращивание массы (точка соединения с массой номер 20)
EM20A	null	сращивание массы (точка соединения с массой номер 20A)
EM37B	null	сращивание массы (точка соединения с массой номер 37B)
EM38A	null	сращивание массы (точка соединения с массой номер 38A)
EM50A	null	сращивание массы (точка соединения с массой номер 50A)
MC10	null	точка соединения с массой кузова номер 10
MC13	null	точка соединения с массой кузова номер 13
MC20	null	точка соединения с массой кузова номер 20
MC35A	null	точка соединения с массой кузова номер 35
MC37	null	точка соединения с массой кузова номер 37
MC38A	null	точка соединения с массой кузова номер 38
MM01	null	точка "массы" двигателя № 01
PSF1	null	сервисная панель - модуль предохранителей в моторном отсеке