

автомобиль : 3008 (P84E)		номер VIN: VF3MRHNSUKS505737 / OPR : 15734	
область	силовой агрегат	функция	охлаждение двигателя
составные части			

принцип

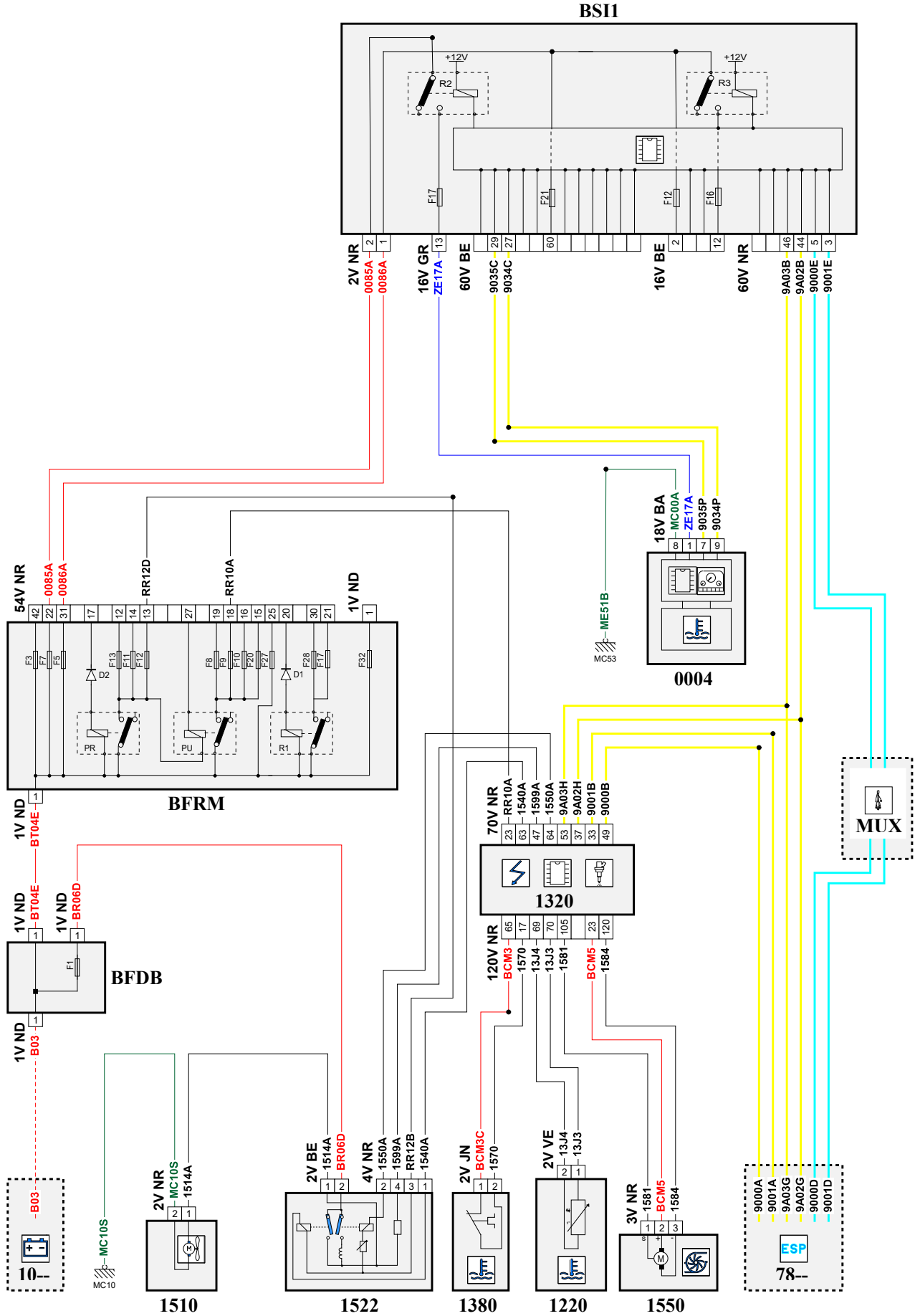

D3CZSG1R

собственность PSA Peugeot Citroen



код элемента	назначение	информация
0004	null	панель приборов / / интеллектуальная панель приборов /
1220	null	датчик температуры охлаждающей жидкости
1320	null	компьютер управления двигателем /
1380	null	управляемый термостат /
1510	null	электроклапан системы охлаждения /
1522	null	компьютер управления 2-скоростным электроклапаном
1550	null	водяной насос охлаждения турбокомпрессора
7800	null	calculateur controle de stabilite
BB00	null	сервисная аккумуляторная батарея
BFDB	null	блок предохранителей аккумуляторной батареи
BFRM	null	блок предохранителей и реле двигателя
BSI1	null	интеллектуальный коммутационный блок (BSI1)
CONN	null	детали разъемов
E133	null	сращивание информационного провода (или эквипотенциального 133)
E900B	null	сращивание информационного провода (или эквипотенциального 900B)
E900J	null	сращивание информационного провода (или эквипотенциального 900)
E901B	null	сращивание информационного провода (или эквипотенциального 901B)
E901J	null	сращивание информационного провода (или эквипотенциального 901)
E902	null	сращивание информационного провода (или эквипотенциального 902)
E903	null	сращивание информационного провода (или эквипотенциального 903)
E934B	null	сращивание информационного провода (или эквипотенциального 934)
E935A	null	сращивание информационного провода (или эквипотенциального 935)
EB12	null	сращивание "+ аккумуляторной батареи", защищенного электрическим предохранителем номер 12
EM53C	null	сращивание массы (точка соединения с массой номер 53)
MC10C	null	точка соединения с массой кузова номер 10C
MC53C	null	точка соединения с массой кузова номер 53