

автомобиль : 107		номер VIN: VF3PNCFAC88424050 / OPR : 12074	
область	силовой агрегат	функция	охлаждение двигателя
составные части			

принцип  
0004

BF01

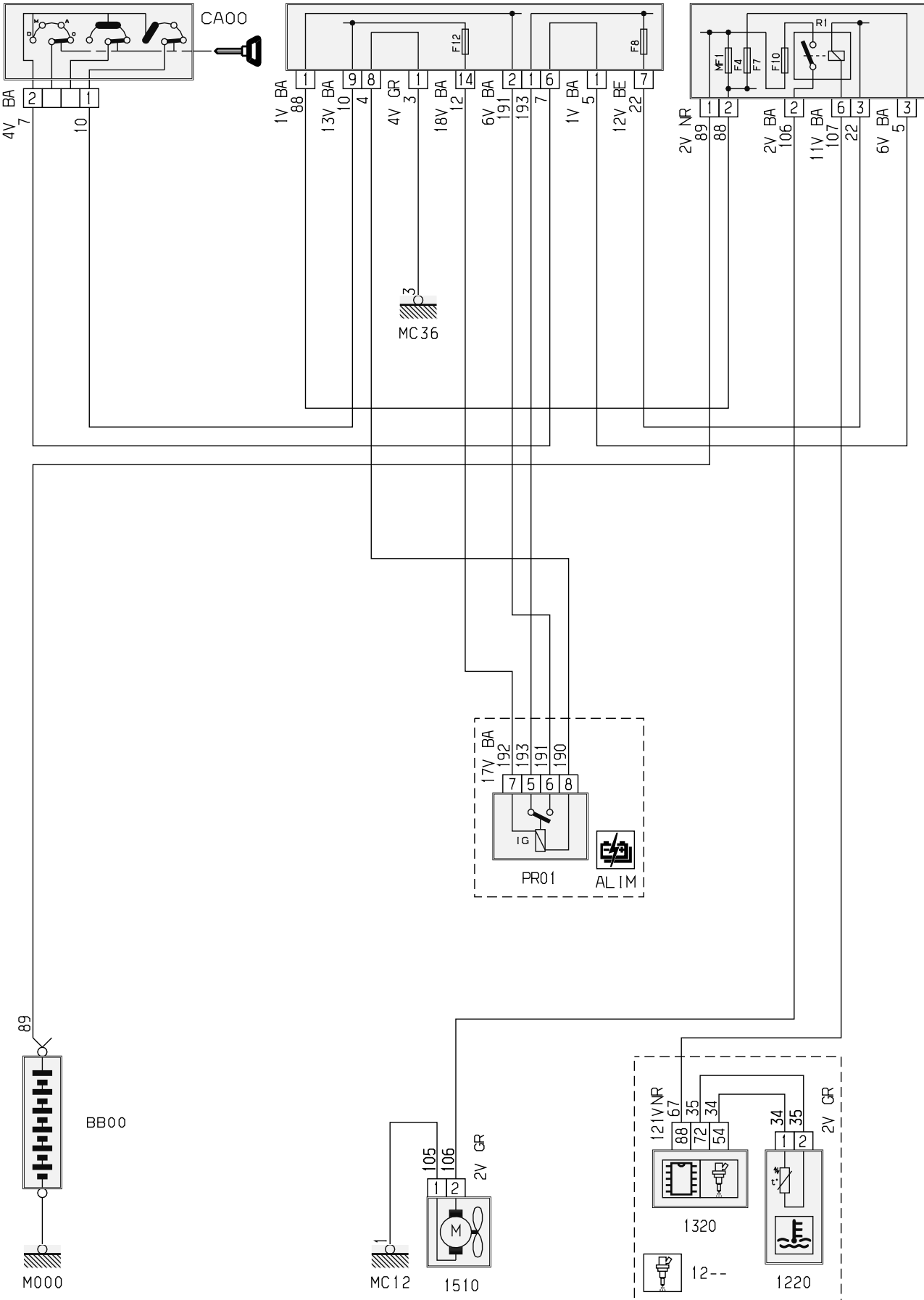

D3ARSP1R

прокладка трубопроводов (кабелей, тросов)

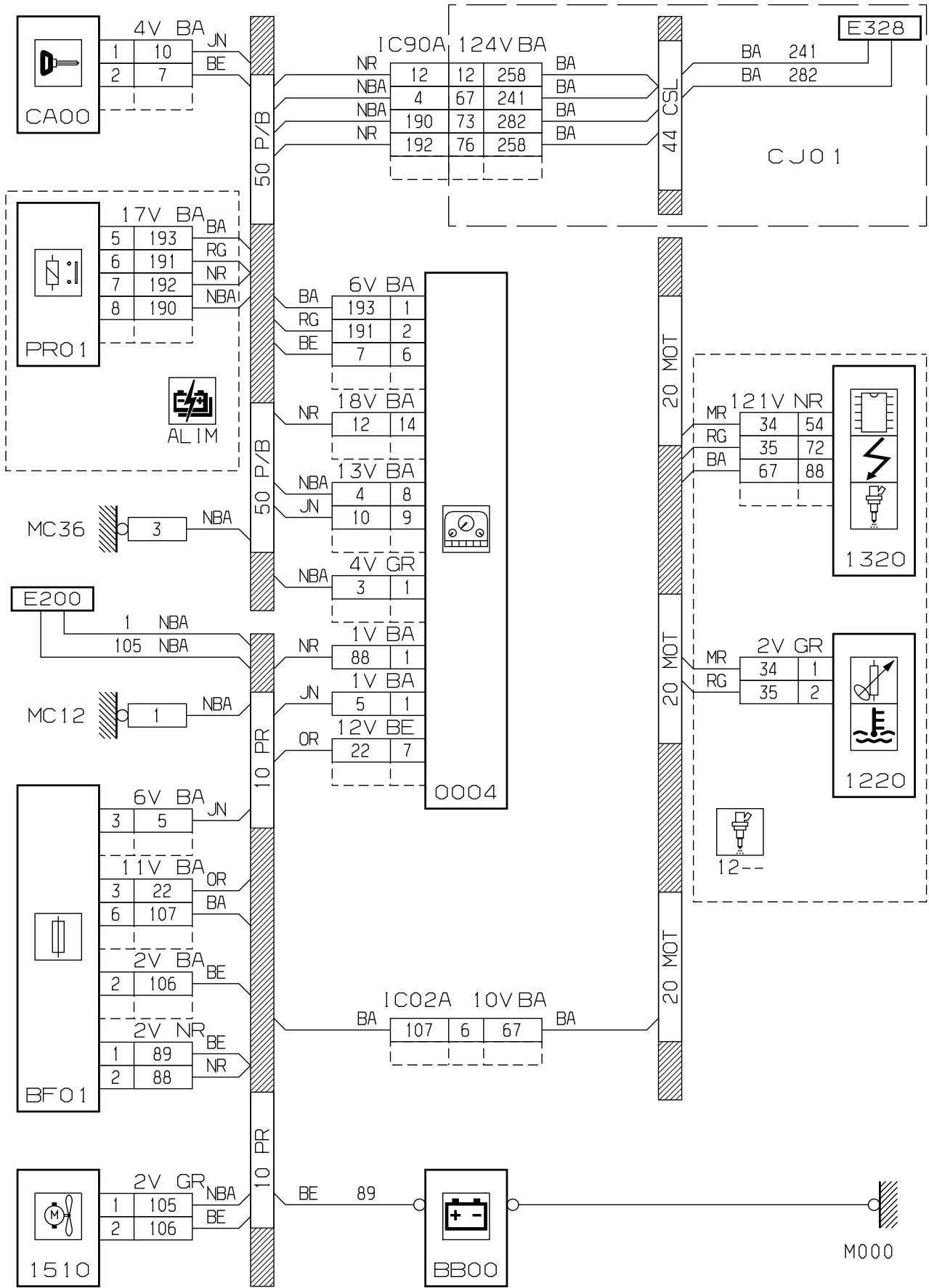

D3ARSP I G

null

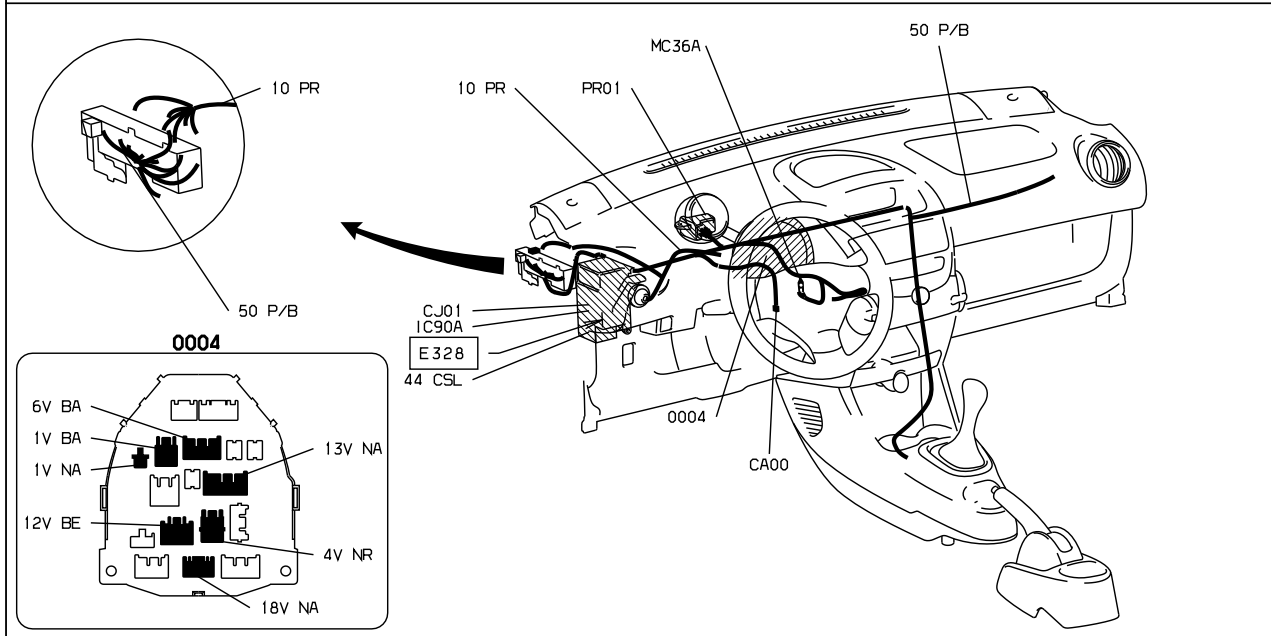
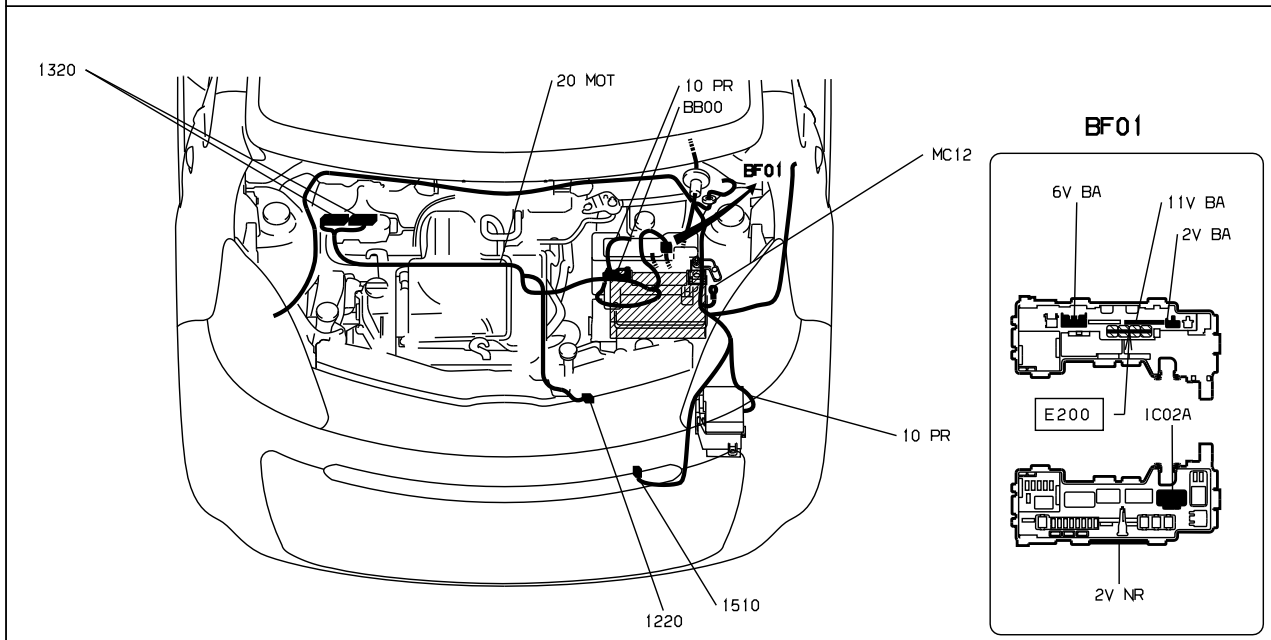
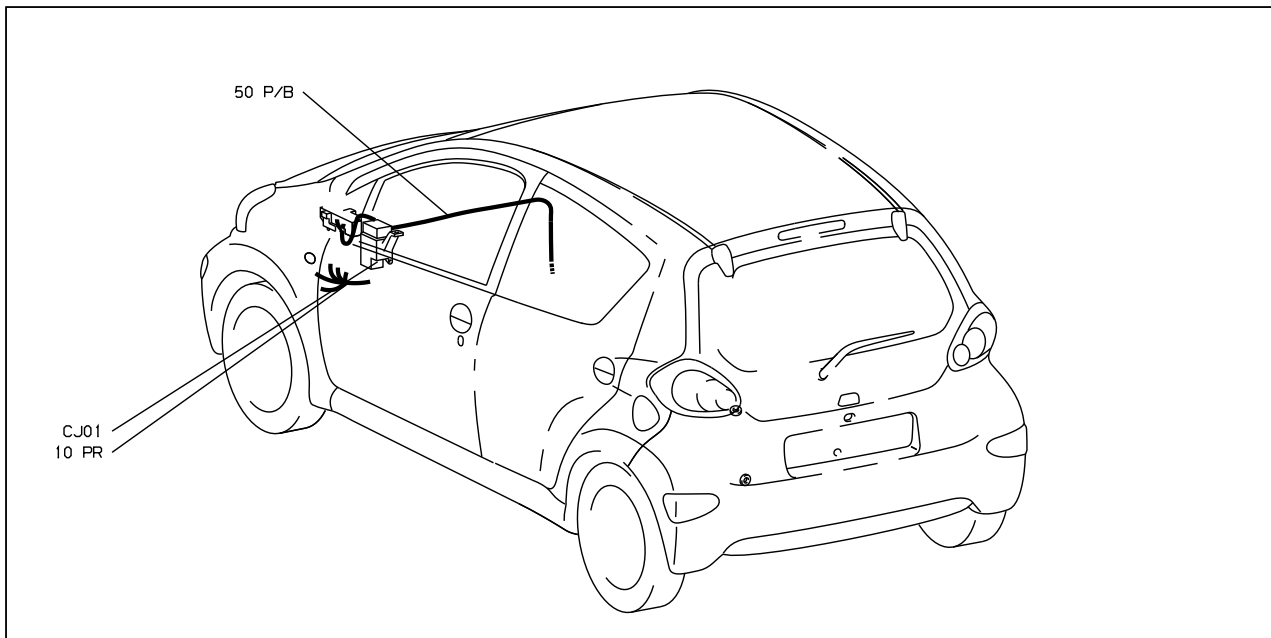

D3ARSP | I

собственность PSA Peugeot Citroen

06/04/2023

код элемента	назначение	информация
0004	null	панель приборов / / интеллектуальная панель приборов /
1220	null	датчик температуры охлаждающей жидкости
1320	null	компьютер управления двигателем /
1510	null	электровентилятор системы охлаждения /
VB00	null	сервисная аккумуляторная батарея
BF01	null	блок предохранителей / моторного отсека /
CA00	null	контактор блокировки рулевого управления
M000	null	контакт массы двигателя
MC12	null	точка соединения с массой кузова номер 12
MC36	null	точка соединения с массой кузова номер 36
PR01	null	плата опоры реле салона