

автомобиль : C4 PICASSO / C4 SPACETOURER (B78)		номер VIN: VF73A5GXAHJ815695 / OPR : 14921	
область	место водителя	функция	зеркала заднего вида с электроприводом
составные части			

принцип

BS11

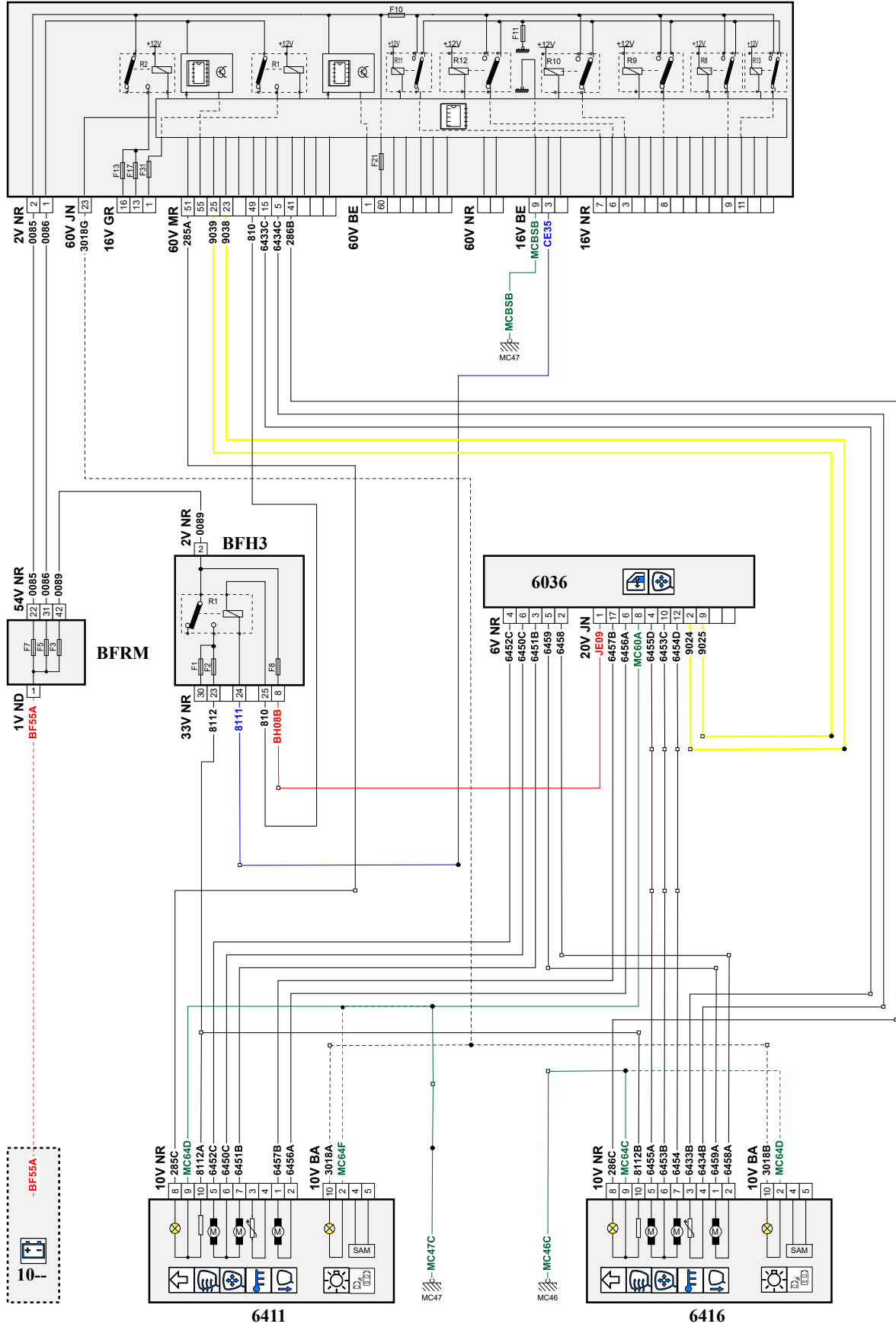

D3CZL2LR

собственность PSA Peugeot Citroen

12/03/2023

код элемента	назначение	информация
1014	null	устройство поддержания напряжения в сети
6036	null	панель управления стеклоподъемниками и наружными зеркалами двери водителя
6411	null	левое наружное зеркало
6416	null	правое наружное зеркало
BFH3	null	блок предохранителей и реле салона 1
BFRM	null	блок предохранителей и реле двигателя
BSI1	null	интеллектуальный коммутационный блок (BSI1)
E318B	null	сращивание информационного провода (или эквипотенциального 318)
E938	null	сращивание информационного провода (или эквипотенциального 938)
E939	null	сращивание информационного провода (или эквипотенциального 939)
EC35	null	сращивание "+ от замка зажигания", защищенного предохранителем номер 35
EM47C	null	сращивание массы (точка соединения с массой номер 47C)
EM61	null	сращивание массы (точка соединения с массой номер 61)
EM65	null	сращивание массы (точка соединения с массой номер 65)
MC46B	null	точка соединения с массой кузова номер 46
MC47C	null	точка соединения с массой кузова номер 47
MC47D	null	точка соединения с массой кузова номер 47