

автомобиль : C3 AIRCROSS (A88)		номер VIN: VF72RHNVWK4026527 / OPR : 15283	
область	силовой агрегат	функция	автоматическая коробка передач
составные части			

принцип

BS11

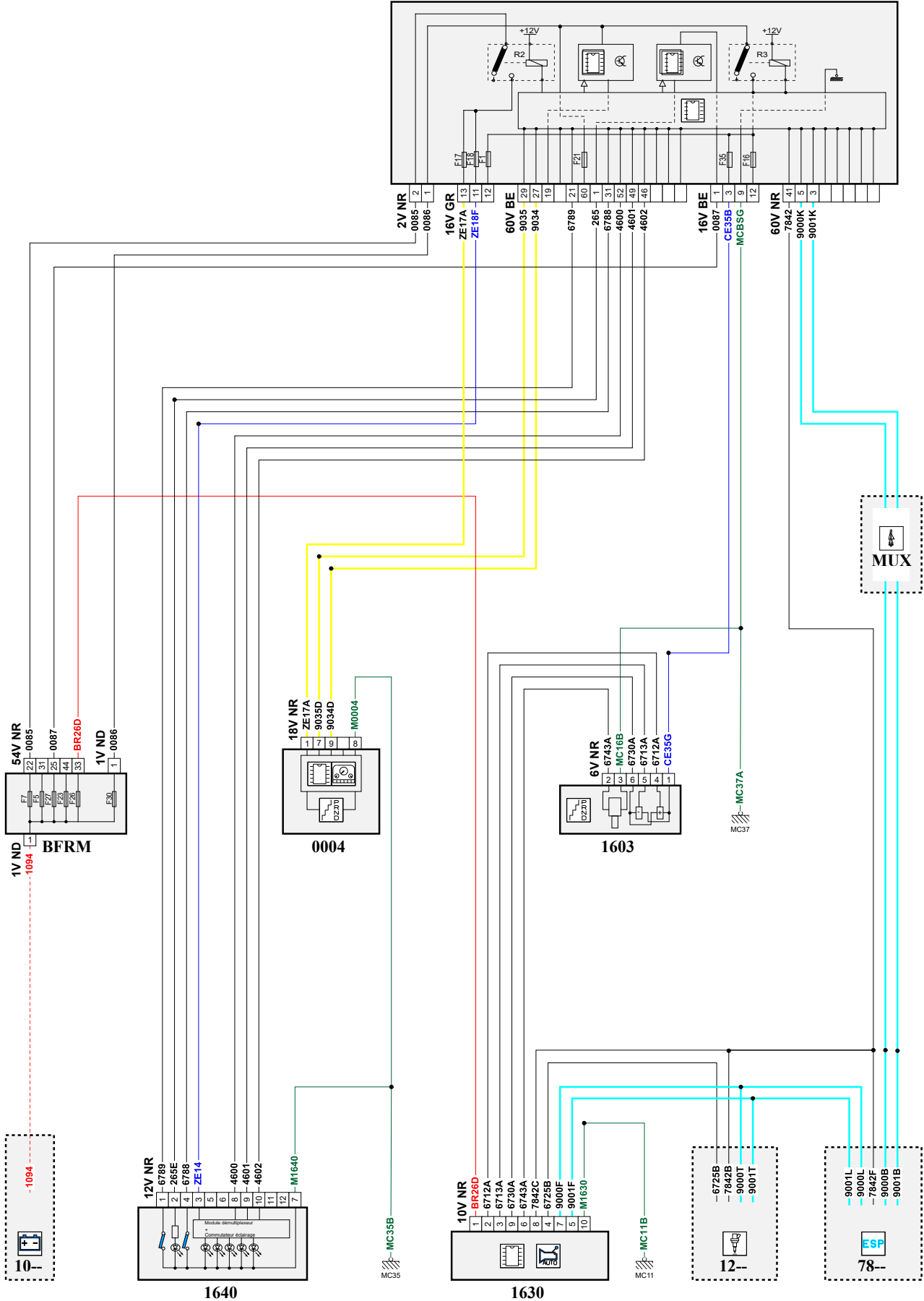

код элемента	назначение	информация
0004	null	панель приборов / / интеллектуальная панель приборов /
1014	null	устройство поддержания напряжения в сети
1320	null	компьютер управления двигателем /
1603	null	группа управления автоматической коробкой передач
1630	null	компьютер автоматической коробки передач /
1640	null	система выбора программы автоматической коробки передач
7500	null	компьютер системы помощи при парковке
7800	null	calculateur controle de stabilite
BFRM	null	блок предохранителей и реле двигателя
BSI1	null	интеллектуальный коммутационный блок (BSI1)
E265A	null	срачивание информационного провода (или эквипотенциального 265A)
E742A	null	срачивание информационного провода (или эквипотенциального 742)
E900A	null	срачивание информационного провода (или эквипотенциального 276A)
E900B	null	срачивание информационного провода (или эквипотенциального 900B)
E900C	null	срачивание информационного провода (или эквипотенциального 900C)
E901A	null	срачивание информационного провода (или эквипотенциального 901A)
E901B	null	срачивание информационного провода (или эквипотенциального 901B)
E901C	null	срачивание информационного провода (или эквипотенциального 901C)
E904	null	срачивание информационного провода (или эквипотенциального 904)
E905	null	срачивание информационного провода (или эквипотенциального 905)
E906	null	срачивание информационного провода (или эквипотенциального 906)
EC35A	null	срачивание "+ от замка зажигания", защищенного предохранителем номер 35
EM11B	null	срачивание массы (точка соединения с массой номер 11B)
EM35B	null	срачивание массы (точка соединения с массой номер 35B)
EM37A	null	срачивание массы (точка соединения с массой номер 37A)
MC11B	null	точка соединения с массой кузова номер 11B
MC35B	null	точка "массы" на кузове 35B
MC37A	null	точка соединения с массой кузова номер 37A