

автомобиль : 508		номер VIN: VF38D5FVABL084628 / OPR : 12750	
область	силовой агрегат	функция	автоматическая коробка передач
составные части			

принцип

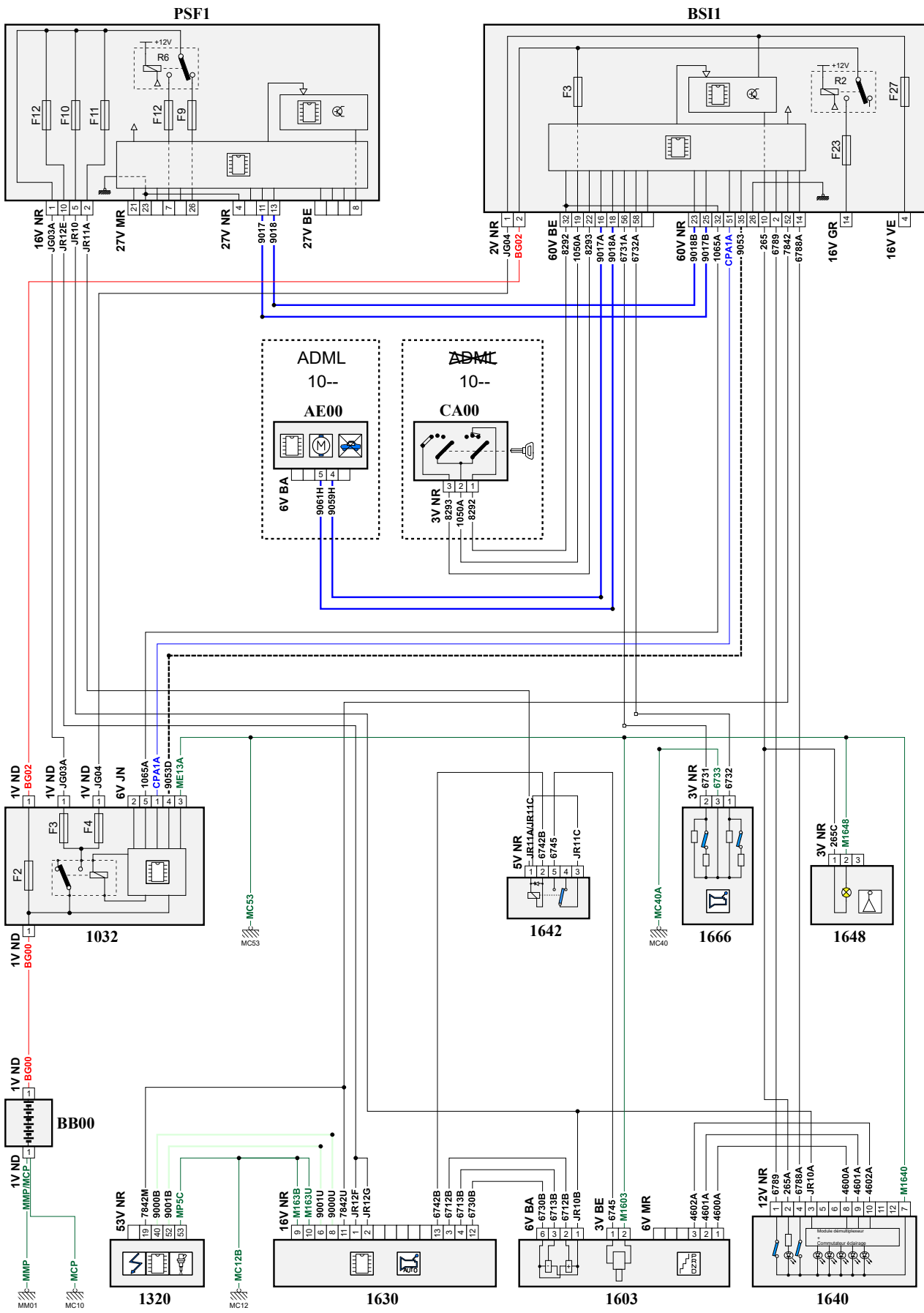

D3CZ5ELR

собственность PSA Peugeot Citroen

13/02/2023

код элемента	назначение	информация
1032	null	блок защиты и управления различными видами электрического питания
1320	null	компьютер управления двигателем
1603	null	группа управления автоматической коробкой передач
1630	null	компьютер автоматической коробки передач /
1640	null	система выбора программы автоматической коробки передач
1642	null	реле управления механизмом блокировки рычага переключения передач
1648	null	подсвеченная головка
1666	null	ручки переключения передач на рулевом колесе
AE00	null	электрическая блокировка рулевого колеса
BB00	null	сервисная аккумуляторная батарея
BSI1	null	интеллектуальный коммутационный блок (BSI1)
CA00	null	контакты блокировки рулевого управления
E100A	null	сращивание информационного провода (или эквипотенциального 100A)
E265	null	сращивание информационного провода (или эквипотенциального 265)
E784	null	сращивание информационного провода (или эквипотенциального 784)
E900A	null	сращивание информационного провода (или эквипотенциального 276A)
E901A	null	сращивание информационного провода (или эквипотенциального 901A)
E917	null	сращивание информационного провода (или эквипотенциального 917)
E917A	null	сращивание информационного провода (или эквипотенциального 917A)
E918	null	сращивание информационного провода (или эквипотенциального 918)
E918A	null	сращивание информационного провода (или эквипотенциального 918A)
E953	null	сращивание информационного провода (или эквипотенциального 953)
EB12	null	сращивание "+ аккумуляторной батареи", защищенного электрическим предохранителем номер 12
EM12	null	сращивание массы (точка соединения с массой номер 12)
EM40A	null	сращивание массы (точка соединения с массой номер 40A)
EM53	null	сращивание массы (точка соединения с массой номер 53)
MC10	null	точка соединения с массой кузова номер 10
MC12B	null	точка соединения с массой кузова номер 12
MC40B	null	точка соединения с массой кузова номер 40
MC53B	null	точка соединения с массой кузова номер 53B
MM01	null	точка "массы" двигателя № 01
PSF1	null	сервисная панель - модуль предохранителей в моторном отсеке